

Jøtul I 80 RH

Classic, Harmony, Panorama

NO/DK	- Montering- og bruksanvisning	2
GB	- Installation and Operating Instructions	10
FR	- Manuel d'installation et d'utilisation	18
ES	- Instrucciones para instalación	26
IT	- Manuale di installazione ed uso	34
DE	- Montage- und Bedienungsanleitung	42
NL	- Installatie- en montagehandleiding	50
	Figures/Pictures	58



NORGE/DANMARK

Innhold

1.0 Forhold til myndighetene.....	2
2.0 Tekniske data.....	2
3.0 Sikkerhetsregler	3
4.0 Installasjon	3
5.0 Bruk.....	5
6.0 Vedlikehold.....	6
7.0 Service.....	6
8.0 Tilleggsutstyr.....	7
9.0 Driftsforstyrrelser - feilsøking.....	9
Figurer.....	58

1.0 Forhold til myndighetene

Installasjonen av et ildsted må være i henhold til det enkelte lands lover og regler.

Alle lokale forordninger, inklusive de som henviser til nasjonale og europeiske standarder, skal overholdes ved installasjonen av produktet.

Monterings-, installasjons- og bruksanvisninger er vedlagt produktet. Installasjonen kan først tas i bruk etter at den er kontrollert av kvalifisert kontrollør.

Et typeskilt av varmebestandig materiale er plassert på skjermplaten på produktets bakside. Det inneholder informasjon om identifikasjon og dokumentasjon av produktet.

2.0 Tekniske data

Materiale:	Støpejern
Overflatebehandling:	
Classic:	Sort lakk/blåsort emalje
Harmony:	Sort lakk/blåsort emalje
Panorama:	Blåsort emalje
Type brensel:	Ved
Maks. vedlengde:	50 cm
Røykuttak:	Topp
Røykrørsdimensjon:	Ø 200 mm/314 cm ² tverrsnitt
Vekt ca.:	125 kg
Tilleggsutstyr:	Spjeld, monteringssett, alu.panel, frontlister, askeløsning, gnistfanger,
Produktmål, avstander:	Se fig. 1

Tekniske data i h.h.t. EN 13229

Nominell varmeavgivelse:	9,0 kW
Røykgass massestrøm:	8,4 g/s
Anbefalt skorkestrek:	12 Pa
Virkningsgrad:	71%@9,0 kW
CO emisjon (13% O ₂):	0,25%
Røykgasstemperatur:	350° C
Driftsform:	Intermitterende

3.0 Sikkerhetsregler

3.1 Brannforebyggende tiltak

Enhver bruk av ildstedet kan representere en viss fare. Ta derfor hensyn til følgende anvisninger:

- Sørg for at møbler og annet brennbart materiale ikke kommer for nær ildstedet.
- La ilden brenne ut. Slukk den aldri med vann
- Ildstedet blir varmt under fyring, og kan forårsake forbrenning hvis det berøres.
- *Fjern asken kun når ildstedet er kaldt.*
- Aske må plasseres forsvarlig utendørs, eller tømmes der dette ikke medfører brannfare.

3.2 Tilførsel av luft

Advarsel! Man må forsikre seg om at det er nok tilførsel av uteluft til det rommet hvor ildstedet blir installert.

Utilstrekkelig luft-tilførsel kan forårsake at røykgasser kommer ut i rommet. Dette er meget farlig! Symptomer på dette kan være røyklukt, tretthet, kvalme og uvelhet.

Pass på at luftventiler i rommet hvor ildstedet er plassert, ikke er blokkerte!

Mekanisk avtrekk bør ikke brukes i et rom med ildsted. Dette kan skape undertrykk og kan trekke giftige gasser inn i rommet.

4.0 Installasjon

NB! Kontroller at ildstedet er fri for skader før installasjonen begynner.

4.1 Gulv

Fundamentering

Man må forsikre seg om at gulvet er dimensjonert for ildstedet. Se «2.0 Tekniske data» for angivelse av vekt. Gulv som ikke er festet til fundamentet - såkalt flytende gulv- anbefales fjernet under en installasjon.

Krav til beskyttelse av tregulv

Skal ildstedet anbringes på tregulv, må gulvet under og foran ildstedet, dekkes av en plate av metall eller annet egnet ikke-brennbart materiale. Anbefalt tykkelse min. 0,9 mm.

Eventuelt gulvbelegg av brennbart materiale, slik som linoleum, tepper etc. må fjernes under gulvplaten.

Krav til beskyttelse av brennbart gulv foran ildstedet

Forplaten må være i henhold til nasjonale lover og regler.

For Norge:

Min. 300 mm fremfor ileggsåpning, og bredde minimum lik ileggsåpningen.

For Danmark:

Min. 300 mm fremfor ileggsåpningen, og 150 mm til hver side av ileggsåpningen.

Kontakt dine lokale bygningsmyndigheter angående restriksjoner og installasjonskrav.

4.2 Vegg

Avstand til brennbar vegg beskyttet av isolasjon -se fig. 1

Krav til isolasjon

50 mm steinull 120 kg/m³ foliert på en side med aluminium.

Avstand fra ildstedets skjermplate til isolasjon på bakvegg: 0 mm.

Krav til peisomramming

Peisomramming må lages i et ikke brennbart materiale

Merk at hele bakveggen innenfor omrammingen må være dekket av isolasjon/ brannmur.

Mures peiskappe til taket og taket er av brennbart materiale, må det over toppen av varmekammeret og over kappens ventiler, lages en ekstra himling for å hindre oppvarming av taket.

Bruk for eksempel:

Steinull 100 mm tykk oppe på en stålplate min. 0,9 mm.

Sørg for utlufting i toppen av peiskappen - f.eks. spalte mot tak, eller ca. 5 cm² åpning (fig. 2).

NB! Husk at installasjonen skal kunne feies og inspiseres.

4.3 Luftsirkulasjon (fig. 2)

Mellom innsatsen og murverket skal det strøomme luft, og det er svært viktig at det er fri lufttilførsel til luftinntakene både på topp og i bunn av innsatsen.

De angitte luftareal angitt i tekst er minimumskrav.

Nødvendig sirkulasjonsluft:

Sokkel: Minimum 500 cm² fri åpning.

Hette: Minimum 750 cm² fri åpning.

Dette som sikkerhet for at varmeoppbygging inne i omrammingen ikke skal bli for stor og at varmeavgivelse til rommet blir tilstrekkelig.

Dersom huset er tett, må rommet utstyres med ekstra frisklufttilførsel f.eks. gjennom en separat kanal under peisbunnen. Friskluftkanalen bør være så rett som mulig. Kanaler i peisrommet må være utført i ikke brennbart materiale, og må kunne stenges av med et spjeld for å holde kald luft ute når peisen ikke benyttes. Benytt gjerne Jøtuls friskluftsspjeld, kat. nr. 340654.

4.4 Tak

Jøtul I 80 RH er godkjent for å kunne monteres med overkant av varmluftsåpningen min. 800 mm under tak av brennbart materiale.

NORGE/DANMARK

4.5 Skorstein og røykrør

- Ildstedet kan tilknyttes skorstein og røykrør godkjent for fastbrensel fyrt ildsted med røykgasstemperatur som angitt i «2.0 Tekniske data».
- Skorsteinstverrsnittet må minimum være lik røykrørstverrsnitt. Bruk gjerne «2.0 Tekniske data» ved beregning av riktig skorsteinstverrsnitt.
- Ildstedet bør være tilknyttet egen skorstein. Kontakt dine lokale bygningsmyndigheter angående restriksjoner og installasjonskrav.
- Tilslutning til skorstein må utføres i henhold til skorsteinsleverandørens monteringsanvisninger.
- Før det tas hull i skorsteinen, bør ildstedet prøveoppstilles for riktig avmerking for plassering av ildsted og hull i skorsteinen. Se fig. 1 for minimumsmål.
- Se til at røykrøret får stigning hele veien frem til skorsteinen.
- Bruk røykrørsbend med feieluke for å sikre feiemulighet.

Vær obs på at det er særdeles viktig at tilslutninger har en viss fleksibilitet. Dette for å forhindre at bevegelser i installasjonen fører til sprekkdannelser.

NB! En korrekt og tett tilslutning er meget viktig for produktets funksjon.

Det må ikke overføres vekt fra peiskonstruksjonen til skorstein. Peiskonstruksjonen må ikke hindre skorsteinens mulighet for å kunne bevege seg, og må ikke forankres til skorsteinen.

Anbefalt skorsteinstrekk, se «2.0 Tekniske data». Ved for høy trekk kan man installere og betjene et røykrørsspjeld for å regulere ned trekken.

Ved brann i skorsteinen:

- Steng alle luker og ventiler.
- Hold ileggsdøren lukket.
- Kontroller loft og kjeller for røykutvikling.
- Ring brannvesenet.
- Før ildstedet kan taes i bruk etter en brann eller et branntilløp, må det være kontrollert og funnet i orden av fagkyndig personell.

4.6 Klargjøring/montering

NB! Kontroller at ildstedet er fri for skader før installasjonen begynner.

Produktet er tungt! Sørg for hjelp når det skal settes opp og monteres.

Feste av bein og skjermplate mot gulv (fig. 3)

1. Etter at innsatsen er pakket ut, ta ut esken med innhold og eventuelt brennplater for å gjøre produktet lettere. Askeleppen og bunnlisten (for Harmony/Panorama) som er plassert på baksiden av brennkammeret, fjernes også. Lukk dørene.
2. For å lette installasjonen kan hele fronten m/dør(er), fjernes. Se kapittel om: **Servicearbeider**.
3. Legg innsatsen forsiktig ned på ryggen (bruk gjerne treballen og pappemballasje på gulvet for å beskytte dette).
4. Monter de 3 beina (A) med de 3 skjøtestykkene (C) med 3 stk. skruer og muttere som ligger i en pose i esken. Monter deretter disse på innsatsen ved hjelp av 3 skruer (B) M6 x 25 mm kravehode og skiver. Skruene med skiver er festet til peisbunnen fra før. Juster skjøtestykkene slik at ønsket høyde oppnås.

5. Monter skjermplaten (E) under peisbunnen ved hjelp av 1 stk. mutter M6 og skive.
6. Reis brennkammeret opp.
7. **NB!** Produktet er tungt. Sørg for hjelp når det skal settes opp, og plasseres.
8. Finjustering av beina gjøres først når innsatsen er prøveoppstilt. Brikken (D) bør plasseres under skruehodene, både for å beskytte underlaget, og for å hindre at innsatsen forskyver seg. Finjustering gjøres ved hjelp av M10 x 45 mm. skruer som er festet til skjøtestykkene.
9. Sett på plass igjen alle delene som ble fjernet for å lette håndteringen av peisen.

Askeleppe

Legg eventuell askeleppe inntil bunnlisten.

Montering av røykstuss (fig. 4)

- Røykstussen (A), som er pakket i eske, settes på toppen av peisen.
- Plasser et klemjern (B) på hver side. Dette festes med en skrue (C) M8 x 30 mm og mutter.

4.7 Oppstilling/installasjon

Montering til skorstein

- Innsatsen bør prøvemonteres først, uten at det taes hull i skorstein. Se (fig. 1) for brannmurmål.
- Innsatsen kan monteres med Ø200 mm røykrør. Dette skal være av godkjent tykkelse.
- Plasser innsatsen i sin endelige posisjon. Ved hjelp av ovnskitt (evt. pakningssnor) plasseres røykrøret i innsatsens røykrørstuss.

NB! Det er viktig at sammenføyningene er helt tette. Luftlekkasjer kan ødelegge funksjonen.

4.8 Kontroll av funksjoner (fig. 5)

Når innsatsen er oppstilt, kontroller alltid betjeningsorganene. Disse skal bevege seg lett, og virke tilfredsstillende.

Luftventil (A)

Venstre posisjon = lukket

Høyre posisjon = fullt åpent

Dørlåser - Classic og Harmony (B)

Sett håndtaket i sporet i høyre dør og vri opp. Åpne og lukke venstre dør på samme måte.

Dørlås - Panorama (C)

Spjeld (D)

Spjeld er tilleggsutstyr.

Innskjøvet = låpen

Trukket ut = lukket

5.0 Bruk

5.1 Valg av brensel

Bruk alltid kvalitetsved, det gir det beste resultatet. Annet brensel vil kunne skade ildstedet.

5.2 Jøtuls definisjon av kvalitetsved

Med kvalitetsved menes det meste av kjent trevirke som bjørk, gran og furu.

God kvalitetsved bør være tørket slik at vanninnholdet er på maks. 20%.

For å oppnå dette, bør veden hugges senest på ettermotvinteren. Den kløyves og stables på en slik måte at den blir luftet. Stablene må overdekkes for ikke å trekke for store mengder regnvann. Veden bør tas inn tidlig høst, og stables/lagres for bruk kommende vinter.

Energimengden i 1 kg ved varierer lite. På den annen side varierer egenvekten hos de ulike typene ved relativt mye. Dette innebærer at energimengden (kWh) i en bestemt volummengde, f.eks. gran, er mindre enn i den samme volummengden av eik som har høyere egenvekt.

Energimengden til 1 kg kvalitetsved er ca. 3,8 kWh. 1 kg helt tørr ved (0% fuktighet) gir ca. 5 kWh, mens ved med en fuktighetsgrad på 60% bare gir ca. 1,5 kWh/kg.

Konsekvens av å bruke fuktig ved kan bli:

- Dannelse av sot/tjære på glass, i ildstedet og i skorsteinen.
- Ildstedet vil gi lite varme.
- Det kan gi risiko for skorsteinsbrann som følge av oppbygging av sot i ildsted, røykrør og skorstein.
- Bålet kan slukne.

Vær spesielt nøye med aldri å fyre med følgende materialer:

- Husholdningsavfall, plastposer o.l.
- Malt eller impregnert trevirke (som er meget giftig)
- Spon- og laminerte plater
- Rekved (drivved)

Dette kan skade produktet, og er forurensende.

NB! Bruk aldri væsker som bensin, parafin, rødsprit e.l. til opptenning. Du kan skade både deg selv og produktet.

5.3 Vedlengde og mengde

Maks. vedlengde er **50 cm**. Produktet har med sin virkningsgrad en nominell varmeavgivelse **9,0 kW**. Nominell varmeavgivelse tilsvarer et forbruk av ca. **2,9 kg kvalitetsved pr. time**.

Jøtul I 80 RH er et produkt som ved hjelp av ekstra tilførsel av luft sørger for en etterbrenning av skadelige gasser og partikler. Det er viktig at systemet blir brukt riktig.

Viktig for en god forbrenning er også at veden er passe stor. Størrelsen på veden bør være:

Opptenningsved (finkløvd ved):

Lengde: ca. 35 cm

Diameter: 2 - 5 cm

Mengde pr. opptenning: 8 - 10 stk.

Ved (kløvd ved):

Anbefalt lengde: 30 - 40 cm

Diameter: 8 - 12 cm

Påfyllingsintervall: Ca hvert 60. minutt

Ileggsstørrelse: 3 kg

Mengde pr. ilegg: 4 stk.

5.4 Første gangs opptenning

- Tenn opp slik som beskrevet under «**5.5 Daglig bruk**».
- Fyr friskt et par timer og luft ut eventuell røyk og lukt fra produktet.
- Gjenta ovenstående et par ganger.

NB! Lukt under innfyring

Lakkerte produkter: Under første gangs oppfyring kan ildstedet gi fra seg en irriterende gass som kan lukte noe. Gassen er ikke giftig, men det bør foretas en skikkelig utlufting av rommet. Fyr med god trekk til samtlige gasser har brent ut - til hverken røyk eller lukt merkes mer.

Emaljerte produkter: De første gangene et nytt ildsted brukes, kan det danne seg kondensvann på overflaten. Dette må tørkes bort for å unngå at det dannes varige flekker når overflaten blir varm.

5.5 Daglig bruk

Produktet er beregnet for intermitterende forbrenning. Med intermitterende forbrenning menes her vanlig bruk av et ildsted. Dvs. at hvert ilegg bør brenne ned til glør før det legges på ny ved.

- Åpne ventilene helt ved å skyve disse mot høyre (**fig. 5A +5B**). (Bruk en hanske e.l., da betjeningshåndtaket blir varmt.)
- Legg to halvstore trestykker ut/inn på hver sin side i peisbunnen.
- Krøll litt avisapir (evt. never fra bjørkeved) mellom disse, legg litt finkløvd ved på kryss og tvers, og tenn opp. Øk størrelsen etterhvert.
- La døren stå på gløtt helt til veden tar fyr. Døren og opptenningsventilen stenges når veden har antent skikkelig og brenner godt.
- Kontroller at etterbrenning (sekundærforbrenning) starter. Dette sees best ved å kontrollere at gule stikkflammer brenner under hvelvet.
- Deretter regulerer du forbrenningen til ønsket varmeavgivelse ved hjelp av luftventilen (**Fig. 5A**).

Nominell varmeavgivelse oppnås ved ca. 80 % åpning av luftventilen (Fig. 5A).

5.6 Påfylling av ved

- Hvert ilegg bør brenne ned til glør før det legges på ny ved. Åpne døren på gløtt og la undertrykket i ildstedet utjevne seg, før døren åpnes helt.
- Legg i veden og sett luftventilen i helt åpen stilling i noen minutter til veden har tatt godt fyr.
- Luftventilen (**fig. 5A**) reguleres ned igjen når veden har antent skikkelig og brenner godt. Kontroller at etterbrenning (sekundærforbrenning) starter.

NB! Advarsel mot overfyring: Ildstedet må aldri overfyres.

Med overfyring forstås et for stort ilegg av ved, og/eller for mye lufttilførsel, slik at varmetviklingen blir for kraftig. Et sikkert tegn på overfyring er at produktet får glødende punkter. Reduser da ventilinnstillingene øyeblikkelig.

Ved mistanke om for høyt/dårlig trekk i skorsteinen, må det søkes fagkyndig hjelp for utbedring. Se også «2.o Tekniske data» og «4.5 Skorstein og røykrør» for informasjon.

5.7 Bruk av ildstedet ved overgang vinter-vår

I en overgangstid med plutselige temperaturstigninger, negativ røyktrekk eller ved vanskelige vindforhold, kan det forekomme forstyrrelser i skorkestrekken slik at røykgassene ikke blir trukket ut.

Det bør da fyres med mindre ved og med større åpning på luftventilene, slik at veden brenner friskere og raskere. På den måten vil trekken i skorsteinen bli opprettholdt.

For å unngå opphoping av aske bør den fjernes oftere enn vanlig. Se avsnitt «6.2 Fjerning av aske».

6.0 Vedlikehold

6.1 Rengjøring av glass

Jøtul I 80 RH Classic, Harmony og Panorama er utstyrt med luftspyling av glasset. Via luftventilen suges luft inn i overkant av ildstedet og spyles nedover langs innsiden av glasset og reduserer avsetningen av sotbelegg.

Det vil allikevel alltid dannes noe sot på glasset, men mengden vil være avhengig av de stedlige forhold og regulering av luftspylingsventilen. Mesteparten av sotbelegget vil normalt bli brent av når luftspylingsventilen blir regulert opp til maks., og det fyres friskt i ildstedet.

Et godt råd! Ved vanlig rengjøring - fukt et kjøkkenpapir med varmt vann og ta på litt aske fra brennkammeret. Gni over glasset og vask deretter med rent vann. Tørk godt. Dersom det er behov for å rengjøre glasset grundigere, er en glassrens å anbefale (følg bruksanvisningen på flasken).

6.2 Fjerning av aske

Fjern asken kun når ildstedet er kaldt.

- Løft ut askelisten/kubbestopperen.
- Bruk en skuffe e.l. og skrap asken ut.
- La alltid noe aske bli liggende igjen som et beskyttende lag mot ildstedbunnen.

Som tilleggsutstyr kan det leveres en askeløsning. Se eget avsnitt under: «8.o Tilleggsutstyr».

Se forøvrig beskrivelse av hvordan håndtere aske under: «3.o Sikkerhetsregler»

6.3 Rensing og sotfjerning i produktet

Under fyring vil det kunne danne seg et sotbelegg på innsiden av ildstedets varmeflater. Sot har en god isolerende effekt, og vil derfor redusere ildstedets varmeavgivelse. Dersom sotbelegg oppstår under bruk av produktet, vil dette kunne avhjelpes ved bruk av en sotrens.

For å forhindre at det danner seg vann og tjærebelegg i ildstedet, bør det fyres kraftig med regelmessige mellomrom for å tørke opp belegget. En årlig rengjøring innvendig vil være nødvendig for å få maksimalt varmeutbytte av produktet. Foreta dette gjerne i forbindelse med feiing av skorstein og skorsteinsrør.

6.4 Feiing av røykrør til skorstein

Feiing av røykrør må utføres gjennom røykrørets feieluke eller gjennom produktets døråpning. Da må hvelvet fjernes. Se hvordan dette gjøres under avsnitt: «7.o Servicearbeider».

6.5 Kontroll av ildstedet

Jøtul anbefaler at du selv kontrollerer ditt ildsted nøye etter at feiing/rengjøring er gjennomført. Kontroller alle synlige overflater for sprekker. Se også til at alle sammenføyninger er tette, og at pakninger ligger riktig. Pakninger som er slitte eller deformerte, bør byttes ut.

Rens pakningssporet godt, påfør keramisk lim (fås kjøpt hos din lokale Jøtul forhandler), og press pakningen godt på plass. Etter kort tid er sammenføyningen tørr.

6.6 Utvendig vedlikehold

Lakkerte produkter vil etter noen års bruk kunne endre farge. Overflaten bør pusses og børstes fri for løse partikler før ny Jøtul ovnslakk påføres.

Emaljerte produkter skal kun tørkes med en tørr klut. Bruk ikke vann og såpe. Eventuelle flekker fjernes med et rensmiddel (Stekeovnsrens e.l.).

7.0 Service

Advarsel! Enhver ikke autorisert endring av produktet er ulovlig!

Det må kun brukes originale reservedeler!

7.1 Utskifting av brennplater (fig. 6)

1. Løft opp askelisten (**A**) på den ene siden slik at den kommer ut av leiene på siden av brennkammeret, og ta den deretter ut.
2. Fjern sidebrennplatene (**B**) ved å løfte disse litt opp og trekk ut. Dersom de sitter fast kan et skrujern benyttes til å vippe de opp.
3. Løft så bakre brennplate ut (**C**).

Montering:

- Start med bakre brennplate først.
- Sett sidebrennplatene på plass.

7.2 Utskifting av hvelv (fig. 7)

Løft hvelvet opp i forkant, og ta det ut gjennom dørene.

7.3 Demontering/montering av dører

Classic og Harmony

For å ta av dørene må disse åpnes.

- Slå ut hengseldubbene og trekk ut dørene.
- Ved montering av dørene må eventuelle skiver under de nederste hengseldubbene settes på plass.
- Bytt samtidig pakning.

Panorama

- For å ta av døren, må denne åpnes.
- Fjern selvlukkemekanismen og hengseldubben og løft døren av.
- Ved montering av døren må eventuelle skiver under hengseldubben settes på plass.

7.4 Demontering/montering av front (fig. 8)

1. Demonter dører, askeleppe, hvelv og spjeld -hvis det er montert. (Se egne avsnitt).
2. Skru skruene (**A**) i nedre forkant av brennkammeret halvt ut og trekk skivene helt ut mot skruhodet.
3. Løsne skruene (**B**) i øvre forkant av brennkammeret. Disse skruene har skive og mutter på innsiden. Når siste skruer løsnes må fronten støttes slik at den ikke faller fram.
4. Løft vekk fronten.
5. Montering skjer ved at fronten settes på de to halvt innskrudd skruene (**A**) i punkt 2. Fronten har spor der skruene skal passe.
6. Skyv rammen inn i overkant – løft den litt opp slik at den kommer opp på toppen. Fest rammen med skruer (**B**) M6 x 30 mm og muttere m/skiver på innsiden av brennkammeret.

NORGE/DANMARK

8.0 Tilleggsutstyr

8.1 Spjeld - kat. nr. 340955 (fig. 9)

Montering av spjeld (før installasjon)

- Fjern røykstussen dersom den allerede er montert.
- Skru ut skruen (A) som er på dørrammen øverst på midten. (Mutteren sitter på baksiden).
- Hekt reguleringsarmen (B) på spjeldet (C) fra venstre. Stikk den ned i røykåpningen fram gjennom hullet i dørramma. Senk spjeldet slik at knastene faller ned i leier (D) på røkuttaket. Spjeldet settes på plass med buet del bakover.

(Obs! I spjeldpakken ligger en reguleringsstang som passer til Jøtul 80 Classic, og en til Harmony/Panorama. Stangen til Classic kjennetegnes ved en knekk på midten i område E.)

- Skru knotten på reguleringsarmen.

Demontering/montering av spjeld (etter innmuring)

Skal spjeldet demonteres, må brennplater, og hvelv fjernes. (Se egne beskrivelser).

- Skru knotten av reguleringsstangen.
- Løft spjeldet ut av sitt leie, og trekk det ned. Hekt av reguleringsarmen, og spjeldet kan tas ut gjennom dørene.
- Trekk reguleringsarmen inn i røykklokka og ut gjennom døråpningen.
- Spjeldet settes på plass med buet del bakover. Hekt reguleringsarmen på spjeldet fra venstre, løft det opp og plasser det i sitt leie i røykstussen.
- Skru knotten på reguleringsarmen igjen.

8.2 Topp- og bunnrist (fig. 10)

1. **Bunnrist:** Bunnristen (A) plasseres under frontrammen. Stillskruene på beina justeres slik at bunnristen passer.
2. **Topp-rist:** Legg ett festejern (B) på hver side av innsatsens topp. Festejernene løst med mutter M6 og skives slik at de kan skyves litt.
3. Sett toppristen (C) på frontrammen og fest den med to karosseriskruer (D).
4. Juster toppristen slik at den kommer jevnt med frontrammen.
5. Løsne de to karosseriskruene (D) og ta bort toppristen.
6. Nå kan mutterne som holder festejernene på plass trekkes til.
7. Skru fast toppristen på nytt.

8.3 Aluminiumspanel

Dersom man ønsker å dekke til evt. åpninger på siden av innsatsen mot peisvangene, er det tilgjengelig sortlakkerte sidepaneler av aluminium.

Disse er henholdsvis 775 mm høye, og tilpasset innsatsen montert med topp- og bunnrist. Dersom tilpasning er nødvendig, er de enkle å kappe med baufil eller vinkelsliper.

Sidepanel smal kat.nr. 340818 - bredde 76 mm, høyde 775 mm. - (2 stk. i pakke)

Sidepanel bred kat.nr. 340817 - bredde 120 mm, høyde 775 mm - (2 stk. i pakke)

Sidepanel smalt og bredt kan kombineres og få en totalbredde på 180 mm, som evt. også kan plasseres i vinkel.

Montering av aluminiumspanel (fig. 11)

1. Festevinkelen (A) monteres til peisvangen med plugg og skruer.
2. Press sidepanelet (B) inn på festevinkelen. Legg først litt mørtel på peisbunnen bak panelet som støtte.
3. Dersom smalt og bredt panel kombineres, kan vinkelen mot peisvangen maks være 70°.

8.4 Frontlister emaljerte (fig. 12)

Sider- smale kat.nr. 340996

Sider- brede kat.nr. 340995

1. Ta av fronten (se avsnitt om: **Servicearbeider**).
2. Fest listene (A) med senkhodeskruer gjennom de 2 slissene i sidekantene av brennkammeret. Pass på at panelene er parallelle. Dvs. like langt fra sidekantene på brennkammeret og i flukt med endene av frontlist topp-smal (B), hvis den er montert.
3. Sett på fronten.

Toppliste-kat. nr. 340997

1. Skru de 2 festejernene (fig. 16 C) til listen (fig. 16 B) med M6 x 10 mm skruer.
2. Plasser listen slik at den ligger an på innsiden av frontrammen. Skru fast festejernene med M6x20 mm skruer og muttere på brakettene for innsatsens skjermplate.

8.5 Innvendig asketømming kat. nr. 340732 (fig.13)

1. Ta ut innvendig skrue midt i bunnen av brennkammeret slik at fyrplate og travers kan fjernes.
2. Legg en pakning (B) (ligger i esken) langs kanten av hullet.
3. Senk ytterbeholderen (C) ned gjennom bunnen av brennkammeret.
4. Lås ytterbeholderen med 4 plateskruer fra innsiden.
5. Fest skjermplaten mot gulv (fig. 4-A) under bunnen av ytterbeholderen med M6 x 10 mm skrue og mutter.
6. Sett askebøtten (D) på plass i ytterbeholderen.
Merk! Den siden som ikke har flens plasseres mot bakveggen.
7. Legg fyrristen (E) på plass i brennkammeret.

8.6 Gnistfanger

Classic	:	kat. nr. 340758,
Harmony	:	kat. nr. 340979
Panorama	:	kat. nr. 340979

Når peisen benyttes med åpne dører, skal alltid gnistfanger brukes. Den settes på plass med to klør i nedkant, og et fjærklips som presses inn i døråpningen i overkant.

8.7 Selvlukkende dørmekanisme (Panorama)

Justering av evt. dørmekanisme (fig. 14)

- Ved justering/demontering må fjæren strammes eller løsnes litt hvis døren slår for hardt eller for løst igjen.

- Løsne først settskruen (C). Benytt unbrako-nøkkel (D) og stram fjæren ved å dreie unbrakoskruen på toppen av akselen (E).
- Hold fjæren stramt mens settskruen strammes igjen.
- Etter en tids bruk kan fjærspenningen avta noe, og må derfor justeres igjen.

9.0 Driftsforstyrrelser - feilsøking

Dårlig trekk

- Sjekk skorsteinens lengde slik at den dekker kravene i nasjonale lover og regler. *Se også «2.0 Tekniske data» og «4.5 Skorstein og røykrør» for informasjon.*
- Kontroller at min. tverrsnitt på skorsteinen er i henhold til «2.0 Tekniske data».
- Se til at det ikke er noe som hindrer røykgassene å slippe ut: Grener, trær etc.

Ilden dør ut etter en tid

- Kontroller at veden er tørr nok
- Sjekk om det er undertrykk i huset; steng mekaniske vifter og åpne et vindu i nærheten av peisen.
- Sjekk at luftventilen er åpen.
- Se til at røykuttaket ikke er tett av sot

Hvis det dannes unormalt mye sot på glasset

Det vil alltid dannes noe sot på glasset, men mengden vil være avhengig av:

- Fuktigheten i brenselet
- De stedlige trekkforhold
- Regulering av luftventilen.

Mesteparten av sotbelegget vil normalt bli brent av når luftventilen blir regulert opp til maksimum, og det fyres friskt i ildstedet. *Se også «6.1 Rengjøring av glass - et godt råd».*

ENGLISH

Table of contents

1.0 Relationship to the authorities.....	10
2.0 Technical data	10
3.0 Safety precautions	11
4.0 Installation	11
5.0 Operation instructions.....	13
6.0 Maintenance	14
7.0 Service.....	15
8.0 Optional Equipment	15
9.0 Operational problems - troubleshooting	17
Figures	58

1.0 Relationship to the authorities

Installation of a fireplace must be according to local codes and regulations in each country.

All local regulations, including those that refer to national and European standards, shall be complied with when installing the product.

Instructions for mounting, installation and use are enclosed with the product. Prior to using the product the installation must be inspected by a qualified person.

A product data label in heat resistant material is located on the heat shield at the back of the product. This contains information about identification and documentation for the product.

2.0 Technical data

Material:	Cast iron
Finish:	Paint
Fuel:	Wood
Log length, max.:	50 cm
Flue outlet:	Top
Flue dimension (outside the outlet) :	200 mm/314 cm ² cross section
Approx. weight:	125 kg
Optional extras:	Fire screen, damper complete, side plates aluminium, ash solution, assembly kit for cassette

Dimensions, distances etc.: See **fig.1**

Technical data according to EN 13229

Nominal heat output:	9,0 kW
Smoke gas mass flow:	8,4 g/s
Recommended chimney draught:	12 Pa
Efficiency:	71%@9,0 kW
CO emission (13% O ₂):	0,25 %
Flue gas temperature:	350 °C
Operating mode:	Intermittent

3.0 Safety precautions

3.1 Fire preventive measures

Any use of the fireplace may represent some danger. Therefore, respect the following instructions:

- Ensure that furniture and other flammable materials do not get too close to the fireplace.
- Let the fire die. Never put it out with water as this may damage the product.
- The fireplace gets warm when used and may cause burns if touched.
- Only remove ashes when the fireplace is cold.
- Ash must be properly disposed of outdoors, or emptied where it does not entail a fire hazard.

3.2 Air supply

Warning! Please ensure that there is adequate air supply from the outdoors to the room in which the fireplace is to be installed. **Ensure that air vents in the room where the fireplace is located are not blocked.**

An inadequate air supply could cause smoke gas to escape into the room. This is very dangerous! Symptoms of this include smoky smell, drowsiness, nausea and feeling ill.

Avoid using mechanical fan vents in a room with a fireplace. This may cause negative pressure and draw poisonous gasses into the room.

4.0 Installation

4.1 Floor

Foundations

Ensure that the floor is strong enough for the fireplace. See «**2.0 Technical data**» for weights. It is recommended that flooring which is not fastened to the foundations – so-called floating flooring – is removed during installation.

Wooden floor protection

Requirements for the floor plate:

The floor plate must be in accordance with national laws and regulations. (See **Building regulations**)

We recommend that you contact the local Jøtul dealer prior to the installation.

Any flooring made of combustible material, such as linoleum, carpets, etc. must be removed from under the floor plate.

Requirement for protecting combustible flooring in front of fireplace

The front plate must be in accordance with national laws and regulations. Contact your local building authorities regarding restrictions and installation requirements.

4.2 Wall

Distance to walls made of combustible material covered by insulation - see fig. 1

Requirements for insulation

50 mm rock wool 120 kg/m³ foliated on one side with aluminium.

Distance from the product to the insulation on the back panel: 0 mm.

Requirements for the stove surround

The stove surround must be made in an **incombustible material** and be carried out in accordance with the requirements indicated under section: «**3.0 Safety precautions**».

Note that the entire back panel within the surround must be covered by insulation.

If the stove cowling is bricked up to the ceiling and the ceiling is made of combustible material, on top of the warming chamber and the cowling vents an extra ceiling panel must be installed to avoid heating the ceiling.

For example use:

Rock wool 100 mm thick on top of a steel plate min. 0,9 mm.

Ensure airing out the top of the stove cowling – for example an opening towards the ceiling, or approx. 5 cm² opening (**fig. 2**).

Note: Remember that it should be possible to sweep and to inspect the installation.

4.3 Air circulation (fig. 2)

Air should be allowed to flow between the insert and the brickwork, and it is very important that there is a free air supply to the draft catcher on top of the insert. See **fig. 2**.

The required air vent sizes for Jøtul I 80 RH (for air circulation) are:

Base: Minimum of 500 cm² free ventilation.

Top: Minimum of 750 cm² free ventilation.

This is a safety measure to prevent a build up of heat in the surround, and also to ensure sufficient heat emission into the room.

If the house is badly ventilated, the room must be equipped with extra fresh air circulation, for example by means of separate air channels or a separate channel directly to the top of the fireplace.

The fresh air channel should be as straight as possible. It should be possible to close the channel with a damper in order to keep out cold air when the fireplace is not being used.

4.4 Ceiling

Jøtul I 80 RH have been approved for:

A min. 800 mm distance from warm air opening in the hood's top to a ceiling of combustible material.

ENGLISH

4.5 Chimney

- The fireplace can be connected to a chimney and flue pipe approved for solid fuel fired fireplaces with flue gas temperatures specified in «2.0 Technical data».
- The chimney's cross-section must be at least as big as the flue pipe's cross-section. See «2.0 Technical data» when calculating the correct chimney cross-section.
- Connection to the chimney must be carried out in accordance with the installation instructions from the supplier of the chimney.
- Before making a hole in the chimney the fireplace should be test-mounted in order to correctly mark the position of the fireplace and the hole in the chimney. See fig. 1 for minimum dimensions.
- Ensure that the flue pipe is inclined all the way up to the chimney.
- Use a flue pipe bend with a sweeping hatch that allows it to be swept.

Be aware of the fact that connections must have a certain flexibility in order to prevent movement in the installation leading to cracks.

N.B. A correct and sealed connection is very important for the proper functioning of the product.

Warning! Weight from the fireplace must not be transferred to the chimney. The fireplace must not interfere with the ability of the chimney to move and it must not be fastened to the chimney.

Note: A guide is published by the British Flue and Chimney Manufacturers' Association which contains general information on chimneys and flues.

Recommended chimney draught, see «2.0 Technical data». If the draught is too strong you can install and operate a flue damper to control the draught.

In case of chimney fire

- Close all hatches and vents.
- Keep the firebox door closed.
- Check the loft and cellar for smoke.
- Call the fire service.
- Before use after a fire an expert must check the fireplace in order to ensure that it is fully functional.

4.6 Preparation/installation

Make sure that the fireplace insert is free of damage before commencing with the installation.

The product is heavy! Make sure you have assistance when erecting and installing the fireplace.

Attaching the legs (fig. 3) and securing the base heat shield

1. Unpack the insert. Take the box out with its contents and if necessary, the burn plates. Remove both the ash lip and the bottom frame (applies to Harmony/Panorama) situated at the rear of the combustion chamber. Close the doors.
2. To make the installation easier, remove the entire front including the doors. See section: **Service**.
3. Place the wooden pallet and the cardboard packaging on the floor and lay the fireplace carefully down on its back.

4. Assemble the 3 legs (A) with the adjustable joints (C) with the aid of 3 screws and washers, which are in the plastic bag. Attach the joints to the product with the aid of 3 countersunk screws (B) M6x25mm and washers. These are already attached to the base of the fireplace. Adjust the legs so that the required height is achieved.
5. Assemble the base heat shield (E) under the base of the fireplace by using 1 nut M6 and washer.
6. Lift the combustion chamber up.
7. **NB!** The product is heavy. You will need help during assembly and when the product is being placed into position.
8. The final adjustments to the legs should only be made after the insert has had a trial assembly. The bracket (D) should be placed under the screw heads, both to protect the surface and to prevent the insert from slipping out of place. The final adjustment is done with the aid of M10x45mm screws which are attached to the joints.
9. Replace the parts you removed in order to make the handling of the fireplace easier.

Ash lip

Place the ash lip next to the bottom frame.

Assembly of the flue connecting pipe (fig. 4)

- The flue connecting pipe (A), which is packed in the box, is placed on the top of the fireplace.
- Place one clamp iron (B) on each side. These are held in place with a screw (C) M8x30mm and with nuts.

4.7 Set up/installation

Assembly of the chimney

- First, have a trial assembly of the insert, without making holes in the chimney. See the measurements of the fireproof wall in figure 1.
- The insert may be assembled with an Ø 200 mm flue pipe.
- Place the insert into its final position. With the aid of a furnace cement (or possibly some rope seal), the flue pipe is placed in the insert's smoke outlet.
- **NB!** It is important that the joints are tightly sealed. False air or the like can impair the function of the fire.

4.8 Checking the operating parts (fig. 5)

When the insert is in place, always check the control equipment. These should be freely mobile and appear satisfactory. The loose handle can be used when the fireplace is hot.

Top draught (A)

Left position = closed.

Right position = fully open.

Door locks (Classic/Harmony) (B)

Place the handle in the groove on the right hand door and turn it upwards. Open and close the left door in the same way.

Door lock (Panorama) (C)

Damper (D)

Damper is accessory - (if equipped)

Pushed in = open.

Pulled out = closed.

5.0 Operating instructions

5.1 Choice of fuel

Always use quality firewood. This will give you optimal results, and will not cause any damage to the product.

5.2 Jøtul's definition of quality firewood

With good quality firewood we mean logs of, for example: Birch, beech and oak.

Good quality wood should be dried so that the water content is approx. 20%.

To achieve that, the wood should be cut during late winter or early spring, then cut and stacked to ensure proper airing and covered to prevent it from absorbing rainwater. The logs should be taken indoors in autumn for use during the winter season.

The amount of energy obtainable from 1 kg of wood varies very little. On the other hand the specific weight of the different kinds of wood varies considerably. As an example, a certain volume of birch will provide less kWh than the same volume of oak, which has a higher specific weight.

The amount of energy produced by 1 kg quality wood is about 3,8 kWh. 1 kg of completely dry wood (0 % humidity) produces approximately 5 kWh, while wood with a humidity level of 60% produces only around 1,5 kWh/kg.

Consequences of using damp wood may include:

- Appearance of soot/tar on the glass, in the fireplace and in the chimney.
- The fireplace emits little warmth.
- Risk of chimney fire as a consequence of accumulation of soot in the fireplace, flue pipe and chimney.
- The fire may die out.

Be especially careful never to lay a fire using any of the following materials:

- Household waste, plastic bags, etc.
- Painted or impregnated wood (highly toxic)
- Chipboard or laminated boards
- Driftwood

This may harm the product and pollute the atmosphere.

N.B. Never use combustible liquids such as petrol, kerosene, red spirit or similar to start the fire. This may cause harm to both yourself and the product.

5.3 Log length and amount

The maximum length of logs to be used is **50 cm**. Nominal heat emission from a Jøtul I 80 RH is **9,0 kWh**. The requirement for nominal heat emission is **2,9 kg** of quality firewood **per hour**. The Jøtul I 80 RH is a product that uses an extra air supply to enable the afterburning of hazardous gases and particles. It is important that the system is used correctly.

Another important factor for proper fuel consumption is that the logs are the correct size. The size of the logs should be:

Kindling:

Length: Approx 35 cm

Diameter: 2-5 cm

Amount per fire: 8-10 pieces

Firewood (split logs):

Recommended length: 30-40 cm

Diameter: Approx. 8-12 cm

Intervals for adding wood: Approx. every 60 minutes

Size of the fire: 3 kg

Mengde pr. ilegg: 4 stk.

5.5 Daily use

The product is intended for intermittent combustion. By intermittent combustion one means normal use of a fireplace, meaning that each fire should burn down to embers before new firewood is added.

- Open the air vent on the door fully by moving the vent all the way to the right (**fig. 5A - 5B**).
- Place two medium sized logs in/out on each side of the base.
- Crumple some newspaper (or birch/bark) between these and add some kindling wood in a criss-cross pattern on top and light the newspaper. Increase the size of the logs gradually.
- Leave the door slightly open until the logs catch fire. Close the ignition vent when the firewood has ignited and the fire is burning briskly.
- Check that the afterburning (secondary combustion) starts. This is best indicated by yellow, flickering flames at the air chamber.
- Then regulate the rate of combustion to the desired level of heating by adjusting the draught vent (**fig. 5A**). (Use a glove, for example, when the handle is warm.)

Nominal heat emission is achieved when the air vent is open approximately 80% (fig. 5A).

5.6 Adding firewood

- Each load should burn down to embers before new firewood is added. Open the door slightly and allow the negative pressure to level out prior to opening the door completely.
- Add the wood and make sure that the air vent is fully open for a few minutes until the wood has caught fire.
- Close the air vent (**fig. 5A**) once the wood has properly ignited and is burning well. Check that afterburning (secondary combustion) starts.

N.B. Danger of overheating: the fireplace must never be used in a manner that causes overheating.

Overheating occurs when there is too much wood and/or air so that too much heat is developed. A sure sign of overheating is when parts of the fireplace glow red. If this happens, reduce the ventilation opening immediately.

Upon suspicion of excessive/poor draught in the chimney, seek professional help. See also «2.0 Technical data» and «4.5 Chimney» for information.

5.7 Using fireplace during the transition from winter to spring

During a transitional period with sudden fluctuations in temperature, negative smoke draught or under difficult wind conditions, disturbances in the chimney draught may occur so that the smoke gasses are not drawn out.

ENGLISH

One should then use less firewood and have a larger opening in the air vents so that the wood burns fresher and faster. In this was the draught in the chimney will be maintained.

To avoid accumulated ash, it should be removed more often than usual. See «6.2 Ash removal».

6.0 Maintenance

6.1 Cleaning the glass

Jøtul I 80 RH is equipped with top draught (air wash). Through the air vent air is sucked in above the fireplace and washed down along the inside of the glass. This system has the advantage that it provides better combustion and reduces the buildup of soot deposits on the glass.

Still, some soot will always stick to the glass, but the quantity will depend on the local draught conditions and adjustment of the draught vent. Most of the soot layer will normally be burned off when the draught vent is opened all the way and a fire is burning briskly in the fireplace.

Good advice! For normal cleaning, moisten a paper towel with warm water and add some ash from the burn chamber. Rub it over the glass and then clean the glass with clean water. If it is necessary to clean the glass more thoroughly we recommend a glass cleaner (follow the instructions for use on the bottle).

6.2 Ash removal

- Use a scoop or similar to remove the ash through the door.
- Always leave some ash as a protective layer on the bottom of the fireplace.
- Ash must be placed in a metal container with a sealed lid.

Also see the description below about how to handle ash: «3.0 Safety precautions».

6.3 Cleaning and soot removal

Soot deposits may build up on the internal surfaces of the stove during use. Soot is a good insulator and will therefore reduce the stove's heat output. If soot deposits accumulate when using the product, they can be easily removed by using a soot remover.

An annual internal cleaning is necessary to get the best heating effect from the product. It is a good idea to do this in connection with the sweeping of the chimney and flue pipes.

6.4 Sweeping of flue pipes to the chimney

The flue must be swept through the stove's door opening. The baffle plate must first be removed. See separate section under: «7.0 Service».

6.5 Control of the stove

Jøtul recommends that you personally control your stove carefully after sweeping/cleaning. Check all visible surface areas for cracks. Also check that all joints are sealed and that

the gaskets are in the correct position. Any gaskets showing signs of wear or deformation must be replaced.

Thoroughly clean the gasket grooves, apply ceramic glue (available from your local Jøtul dealer), and press the gasket well into place. The joint will dry quickly.

6.6 External maintenance

Painted products may, after a few years of use, change colour. The surface should be cleaned and brushed free of any loose particles before applying a new coat of paint.

Enamelled products must only be cleaned with a clean, dry cloth. Do not use water and soap. Any stains can be removed with a cleaning fluid (oven cleaner etc.).

7.0 Service

Warning! Any unauthorised change to the product is illegal. Only use original spare parts!

7.1 Changing the burn plates (fig. 6)

1. Lift up the ash moulding (A) on the one side so that it comes out of the harbours on the side of the combustion chamber and then remove it.
2. Remove the side burn plates (B) by lifting these up slightly and pull out. If they are stuck, a screwdriver may be used to flip them up.
3. Then lift the back burn plate (C) out.
4. Start with the back burn plate first. Then the side burn plates are shoved into place.

7.2 Changing the baffle plate

- Lift the baffle plate up in the front edge and pull it out through the doors.

7.3 Dismantling/assembly of the doors

Classic and Harmony

- In order to remove the doors, they must first be opened.
- Loosen the grub screws and pull out the doors.
- When assembling the doors, any washers under the lowermost grub screws must be put in place.
- Change the gasket at the same time.

Panorama

- In order to remove the door, it must first be opened.
- Remove the self-locking mechanism, loosen the grub screw and pull out the door.
- When assembling the door, any washers under the grub screw must be put in place.
- Change the gasket at the same time.

7.4 Dismantling/assembly of the front (fig. 8)

- Dismantle the doors, ash lip, baffle plate and the damper - if it has been installed. (See relevant section).
- Unscrew the screws (A) in the lower front edge of the combustion chamber half way out and pull the washers all the way out towards the screw head.
- Loosen the screws (B) in the upper front edge of the combustion chamber. These screws have washers and nuts on the inside. When the last screw is loosened, you must support the front so that it does not fall forward.
- Lift the front off.
- Assembly is achieved by placing the front on the two half-screwed-in screws (A) in point 2. The front has tracks where the screws should fit into place.
- Push the frame into the upper edge - lift it up so that it reaches the top. Fasten the frame with screws (B) M6x30mm and washers with nuts on the inside of the combustion chamber.

8.0 Optional equipment

8.1 Damper - cat. no. 340955 (fig. 9)

Assembly of the damper (prior to installation)

- Remove the flue connecting pipe if it has already been connected.
- Unscrew the screw (A) which is on the door frame at the top in the middle. (The nut is situated at the back).
- Hook the regulating bar (B) on the damper (C) from the left. Put it down into the smoke pipe opening through the hole in the door frame. Lower the damper so that the cams fall down into the harbours (D) on the smoke outlet. The damper is put into place with its curved part facing backwards.
(**Note!** Included in the damper package is one control bar for Jøtul I 80 Classic and one for Harmony/Panorama. The bar for Classic can be identified by a bend in the middle - in section E.
- Screw the knob on the regulating bar.

Dismantling/assembly of the damper (after the brickwork is completed)

- If the damper is to be dismantled, the burn plates, and baffle plate must be removed (see relevant sections).
- Screw the knob off the regulating bar.
- Lift the damper out of its harbour and pull it down. Unhook the regulating bar and the damper can be removed through the doors.
- Pull the regulating bar into the smoke bell and out again through the door opening.
- The damper is put into place with its curved side facing backwards. Hook the regulating bar on the damper from the left, lift it up and place it in its harbour in the flue pipe.
- Screw the knob back on to the regulating bar.

8.2 The top and bottom grids (fig. 10)

- **Bottom grid:** The bottom grid (A) should be placed under the front frame. The adjusting screws on the legs should be adjusted so that the bottom grid fits.
- **Top grid:** Place one cage nut (B) on each side of the top of the insert. Fasten the nuts loosely with a nut M6 and a washer, so that they can be pushed a little.
- Place the top grid (C) on the front frame and fasten it with two body screws (D).
- Adjust the top grid so that it is even with the front frame.
- Loosen the two body screws (D) and remove the top grid.
- Now the nuts which hold the cage nuts in place can be tightened.
- Re-fasten the top grid.

8.3 The aluminium panel

If you wish to cover up any openings at the side of the insert towards the side wall of the fireplace, black varnished side panels made of aluminium are available. These are 775 mm high and are adapted to the insert which is assembled with a top and bottom grid. If adjustment is necessary, they are easy to cut with a bow saw or an angle grinder.

ENGLISH

Side panel, narrow: catalogue no: 340818 -
breadth 76mm, height 775mm (packs of 2).
Side panel, broad: catalogue no: 340817 -
breadth 120mm, height 775mm (packs of 2).

The broad and narrow side panels can be combined to give a total breadth of 180mm, which may also be mounted at an angle if necessary.

Assembly of the aluminium panel (fig. 11)

- The bracket **(A)** is fitted onto the side walls of the fireplace with plugs and screws.
- Press the side panel **(B)** into the bracket. First put some mortar on the base of the fireplace behind the panel, as a support.
- If you combine the narrow and broad panels, the angle towards the side wall of the fireplace can only be max. 70°.

8.4 Enamelled front panels (fig. 12)

Narrow side -

Catalogue no. 340996 (2 units of 35x573mm)

Broad side -

Catalogue no. 340995 (2 units of 103x573)

- Remove the front (see relevant section on: **Service**).
- Attach the panels **(A)** with countersunk head screws through the 2 slits at the sides of the combustion chamber. Make sure that the panels are parallel, ie: equally far from the side borders and level with the ends of the front panel narrow top, if that has been installed.
- Put the front in place.
- Narrow top - Catalogue no. 340998 (703x103mm)
- Broad top - Catalogue no. 340997 (838x103mm)
- Screw the two clasps **(C)** to the panel with M6x10mm screws.
- Place the panel so that it lies on the inside of the front frame. Tighten the clasps with M6x20mm screws and nuts on the brackets for insert's heat shield.

8.5 Ash compartment

cat. no. 340732 (fig. 13)

- Remove the internal screw in the middle of the bottom of the combustion chamber so that the fire plate and the cross bar can be removed.
- Lay a gasket **(B)** (enclosed in the box) along the edge of the hole.
- Lower the ash pail mantle **(C)** down through the bottom of the combustion chamber.
- Lock the ash pail mantle with 4 plate screws from the inside.
- Fasten the heat shield to the floor **(fig. 4-A)** under the bottom of the ash pail mantle with M6x10mm screws and nuts.
- Put the ash compartment **(D)** into position in the mantle. **NB!** The side which does not have a lip is placed against the back wall.
- Lay the fire grate **(E)** in place in the combustion chamber.

8.6 Fire screen

Classic : Cat. No. 340758
Harmony : Cat. No. 340979
Panorama : Cat. No. 340979

When the fireplace is being used with the doors open, always use a fire screen. It can be put in place with two claws at the bottom end and a spring clip which is pressed into the opening of the door at the top.

8.7 Self-closing door mechanism (Panorama)

Adjusting the door mechanism (fig. 14)

- When adjusting/dismounting, the spring must be set tighter or looser if the door is too hard or too easy to close.
- First loosen the adjustment screw **(A)**. Use universal tool **(B)** or similar tool and tighten the spring by turning the screw at the top of the shaft **(C)** clockwise.
- Keep the spring under tension while the adjustment screw is tightened again.
- The spring tension may be reduced with time and will then have to be adjusted again.

9.0 Operational problems - troubleshooting

Poor draught

- Check the length of the chimney and that it complies with national laws and regulations. Make sure that the minimum cross section on the chimney is large enough. *See also «2.0 Technical data» and «4.5 Chimney» for information.*
- Make sure that there is not anything preventing the smoke gasses from escaping: Branches, trees, etc.

The fire extinguishes after a while

- Make sure that the firewood is sufficiently dry
- Find out whether there is negative pressure in the house, close mechanical fans and open a window close to the stove.
- Check that the air vent is open.
- Check that the flue outlet is not clogged by soot.

Unusual amount of soot accumulates on the glass

Some soot will always stick to the glass, but the quantity depends on:

- Humidity of the fuel.
- The local draught conditions
- Regulating the air vent.

Most of the soot will normally burn off when the air vent is opened all the way and a fire is burning briskly in the fireplace. «6.1 Cleaning the glass - good advice» .

FRANCAIS

Sommaire

1.0 Relations avec les autorités	18
2.0 Données techniques	18
3.0 Mesures de sécurité	19
4.0 Installation	19
5.0 Instructions d'utilisation	21
6.0 Entretien	22
7.0 Maintenance	23
8.0 Équipements disponibles en option	24
9.0 Problèmes de fonctionnement - Causes et dépannage	25
Figures	58

1.0 Relations avec les autorités

L'installation d'un foyer est soumise aux législations et réglementations nationales en vigueur.

Les réglementations locales, y compris celles se rapportant aux normes nationales et européennes, doivent être respectées lors de l'installation du produit.

Les instructions de montage, d'installation et d'utilisation sont fournies avec l'appareil. L'installation ne doit pas être utilisée avant d'avoir été inspectée et approuvée.

Une plaque signalétique thermorésistante se trouve sur le bouclier thermique, sous l'appareil. Elle comporte les informations suivantes : fabricant, adresse, nom du produit, référence catalogue, norme de fabrication, référence de production et puissance.

2.0 Données techniques

Matériau :	Fonte
Traitement de surface :	
Classic:	Peinture /émail
Harmony:	Peinture /émail
Panorama:	émail
Combustible :	Bois exclusivement
Longueur des bûches (maxi):	50 cm
Raccordement :	Sur le dessus
Conduit de raccordement :	Ø 200mm/ 314 cm ² section
Poids :	Ca. 125 kg
Options:	Pare-étincelles - Clé de tirage complète - Plaque latérale de convection en aluminium - Cendrier - Kit de montage Casette
Dimensions, distances à respecter, etc.:	Voir fig. 1.

Données techniques conformes à la norme EN 13229

Puissance nominale :	9,0 kW
Débit massique de fumées :	8,4 g/s
Tirage recommandé :	12 Pa
Rendement :	71%@9,0 kW
Taux de CO (13% O ₂)	0,25%
Température des fumées :	350 ° C
Mode de fonctionnement :	intermittent

L'installation d'un foyer doit s'effectuer conformément au D.T.U. 24.2.2, aux règles et usages professionnels, ainsi qu'aux consignes de montage, d'installation et d'utilisation jointes à l'appareil. Le manuel doit être conservé pendant tout le temps de son utilisation.

3.0 Mesures de sécurité

3.1 Mesures de prévention des incendies

L'utilisation des cheminées présente toujours certains risques. Veillez donc à observer les consignes de sécurité suivantes :

- Assurez-vous qu'aucun meuble ou matériau inflammable n'est situé trop près du foyer. Une distance de sécurité doit être réservée tout autour du foyer. Consultez les lois locales en vigueur.
- Ne mouillez jamais un feu. Ne versez jamais d'eau dans votre foyer au risque de l'endommager.
- Lorsque le foyer est en service, il devient chaud et, de ce fait, risque de brûler quiconque le touche.
- Vous pouvez également conserver les cendres. Elles constituent un engrais de très bonne qualité pour les roses et autres plantes.

3.2 Alimentation en air

Danger : s'assurer que la ventilation en air extérieur est adaptée à la pièce dans laquelle le foyer doit être installé. N'hésitez pas à créer une entrée d'air frais le plus près possible de votre appareil.

S'assurer régulièrement que les entrées d'air de la pièce où le foyer est installé ne sont pas obstruées.

Danger : une alimentation en air inadaptée peut entraîner la diffusion de fumée de combustion dans la pièce et provoquer un état de somnolence, des nausées ou des malaises chez les personnes présentes.

Ne pas utiliser de VMC dans une pièce où est installée un foyer, au risque de créer une pression négative et d'entraîner une émission de gaz nocif dans la pièce.

4.0 Installation

4.1 Le sol

Socle

Le sol doit pouvoir supporter le poids de l'ensemble Voir la section consacrée au poids dans « 2.0 Données techniques ». Il est recommandé d'enlever le revêtement de sol si celui-ci n'est pas fixé au socle (parquet flottant) pendant l'installation.

Protection d'un sol en bois

Dans le cas d'une installation du foyer sur un sol combustible, toute la surface se trouvant sous le foyer et s'étendant jusqu'au mur d'adossement doit être recouverte d'une plaque en acier. Épaisseur recommandée : 0,9 mm (minimum).

Contactez les autorités locales compétentes (construction) pour connaître les restrictions et les exigences liées à l'installation.

Les éventuels revêtements de sol combustibles, tels que le linoléum, la moquette, etc., doivent être retirés de la surface couverte par la plaque de sol.

Exigences relatives à la protection d'un revêtement de sol combustible à l'avant du foyer

La plaque avant doit être conforme aux législations et aux réglementations nationales en vigueur. Contacter les autorités locales compétentes (construction) pour connaître les restrictions et les exigences liées à l'installation.

4.2 Le mur

Distance entre le bouclier thermique et le isolation

Distance: 0 mm

Isolation requise

50 mm de laine de roche d'une densité de 120 kg/m³ revêtue sur une face d'une couche d'aluminium.

Exigences relatives à l'habillage du foyer

L'habillage du foyer doit être composé de matériaux non Inflammables (se référer aux normes en vigueur).

Remarque : le panneau arrière à l'intérieur de l'habillage doit être entièrement recouvert d'une isolation.

Si la structure du foyer se présente sous la forme d'un mur en briques jusqu'au plafond et que ce dernier est inflammable, il convient d'installer un panneau supérieur supplémentaire au-dessus de la chambre de chauffage et des événements de la structure, afin d'éviter la surchauffe du plafond.

Utiliser par exemple :

de la laine de roche de 100 mm d'épaisseur sur une plaque d'acier de 0,9 mm (minimum).

Ménager une sortie d'air dans la partie supérieure de la structure du foyer (par exemple, une ouverture dirigée vers le plafond ou une ouverture d'env. 5 cm². (voir fig. 2).

Remarque: l'installation doit pouvoir être ramonée et inspectée.

4.3 Circulation de l'air (fig. 5)

L'air doit pouvoir circuler entre le foyer et l'habillage. Il est en outre essentiel de veiller à ce que l'alimentation en air des ouvertures de tirage, au-dessus et en dessous du foyer, ne soit pas obstruée.

Les dimensions minimales des prises d'air pour assurer une bonne circulation d'air dans le foyer sont les suivantes :

Entrée : 500 cm²

Sortie : 750 cm²

La pièce dans laquelle le foyer est installé doit être parfaitement ventilée. Dans le cas contraire, il convient de prévoir un dispositif supplémentaire d'amenée d'air frais, par exemple en connectant l'entrée directe supérieure à une gaine flexible prenant l'air à l'extérieur. Cette gaine doit être aussi rectiligne que possible.

4.4 Plafond

Distances de sécurité doit être conforme aux législations et aux réglementations nationales en vigueur:

800 mm (minimum) d'un plafond combustible.

FRANCAIS

4.5 Cheminées et conduits

- Le foyer peut être relié à une cheminée et à un conduit approuvés pour les foyer à combustible solide, avec les températures de fumées spécifiées dans la section « 2.0 Données techniques ».
- La section minimale de la cheminée doit correspondre à celle du conduit. Pour calculer la section adéquate de la cheminée, voir « 2.0 Données techniques ».
- Le raccordement à la cheminée doit être réalisé conformément aux instructions d'installation du fournisseur de la cheminée.
- Procéder à un montage d'essai du foyer avant de percer un trou dans la cheminée. Voir **fig. 1** pour les cotes.
- Veiller à ce que le conduit de raccordement soit incliné vers le haut du foyer à la cheminée.
- Utiliser un coude de conduit doté d'une trappe afin de permettre les opérations de ramonage.

Veiller à ce que les raccordements soient souples afin d'empêcher toute fissure lors de l'installation.

Remarque : un raccordement correct et étanche est essentiel pour assurer le bon fonctionnement de l'appareil.

ATTENTION ! Le poids de la sole foyère ne doit pas être transmis à la cheminée. La sole foyère ne doit pas altérer la mobilité de la cheminée et ne doit pas y être fixée.

Tirage recommandé, voir « 2.0 Données techniques ».

En cas de tirage trop important, installer et utiliser un clapet de tirage.

En cas de feu de cheminée :

- Fermer l'ensemble des trappes et des entrées d'air.
- Maintenir la porte de la chambre de combustion fermée
- Vérifier toute présence de fumée dans le grenier et dans la cave.
- Contacter le service de sécurité incendie.
- Suite à un feu de cheminée, le foyer doit être contrôlé par un expert avant toute nouvelle utilisation afin de s'assurer l'installation est opérationnelle.

4.6 Préparation/installation

Assurez-vous que l'appareil est en bon état avant de commencer l'installation. **L'appareil est lourd. Prévoyez de l'aide pour le montage et la mise en place.**

Fixation des pieds (schéma 3) et de la plaque de convection inférieure.

Remarque : L'appareil est lourd. Prévoyez de l'aide pour le montage et la mise en place.

1. Déballez le foyer. Videz la boîte et, si nécessaire, sortez les plaques. Retirez le tiroir du cendrier et le cadre inférieur (pour Harmony/Panorama) situé au fond de la chambre de combustion. Fermez les portes.
2. Pour faciliter l'installation, retirez également le fronton, avec les portes. Voir la partie : **Service**.
3. Posez la palette et l'emballage cartonné sur le sol et renversez doucement le foyer.
4. Montez les 3 pieds (A) et leurs parties réglables (C) avec les 3 boulons et rondelles, qui se trouvent dans le sac plastique. Fixez les pieds complets à l'appareil en vous servant des 3 vis

à tête fraisée (B) M6x25 et des rondelles correspondantes. Ces vis se trouvent déjà sur le socle du foyer. Réglez les pieds à la hauteur requise.

5. Montez la plaque de convection (E) sous le socle du foyer au moyen d'un écrou M6 et de la rondelle correspondante. **Attention !** Veillez à ce que la plaque de fond de foyer soit fortement serrée.
6. Relevez le foyer.
7. Faites des essais de mise en place du foyer avant de procéder au réglage définitif des pieds. La plaque en fonte (D) doit être placée sous les têtes des vis au bout des pieds afin de protéger la surface et d'empêcher le foyer de glisser. Procédez au réglage définitif et serrez les boulons M10x45 qui unissent les pieds et les parties réglables.
9. Remettez toutes les pièces en place afin de faciliter la manipulation du foyer.

Montage du conduit de raccordement (fig. 4)

- La buse de raccordement (A), qui est emballée dans la boîte, se positionne au-dessus du foyer.
- Posez une bride de fixation (B) de chaque côté. Fixez ces brides au moyen d'une vis (C) M8x30 et des écrous correspondants.

4.7 Mise en place/installation

Montage de la cheminée

- En premier lieu, essayez de monter le foyer sans pratiquer de trous dans la cheminée. Voir les dimensions de la cloison pare-feu dans le schéma 1.
- Le foyer peut être installé avec un conduit d'évacuation de 200 mm de diamètre.
- Placez le foyer dans sa position définitive. Avec du mastic réfractaire, fixez le raccord angulaire dans l'orifice d'évacuation de la fumée du foyer.
- **REMARQUE :** Les joints doivent être étanches. Toute fuite d'air risque d'entraver le bon fonctionnement du foyer.

4.8 Vérification des pièces foyères (fig. 5)

Une fois le foyer en place, vérifiez l'ensemble des pièces fonctionnelles. Ces pièces doivent pouvoir bouger librement et présenter un aspect satisfaisant. Veillez à utiliser la poignée lorsque le foyer est chaud.

Entrée d'air supérieure (A)

Position gauche = fermé.
Position droite = totalement ouvert.

Verrou de porte (Classic/Harmony) (B)

Placez la poignée dans l'orifice de la porte droite et tournez-la vers le haut. Procédez de même pour ouvrir et fermer la porte gauche.

Verrou (Panorama) (C)

Clé de tirage (D)

La clé de tirage est un accessoire optionnel.
Position enfoncée = ouvert.
Position relâchée = fermé.

5.0 Instructions d'utilisation

5.1 Choix du combustible

Toujours utiliser du bois de chauffage de qualité. Un combustible de qualité n'endommage pas le foyer et permet d'obtenir un résultat optimal.

5.2 Qualité du bois selon Jøtul

Des bûches de bouleau, de hêtre ou de chêne sont pour nous des bois de chauffage de qualité.

Un bois de chauffage de qualité doit être sec, c'est-à-dire qu'il doit présenter un taux d'humidité inférieur à 20 %.

Pour cela, le bois doit être coupé entre le début de l'automne et la fin de l'hiver. Il doit être coupé, fendu et empilé de manière à permettre une bonne circulation de l'air. Couvrir les piles de bois pour le protéger des intempéries. Les bûches doivent être mises sous abri à l'automne pour une utilisation en hiver. Le séchage des bûches doit durer au moins vingt quatre mois, plus une année préalable d'exposition à la pluie pour le chêne et la châtaigner.

La quantité d'énergie obtenue à partir d'un kilogramme de bois de chauffage varie très peu d'une variété à l'autre. En revanche, le poids varie considérablement d'une variété de bois à l'autre. Par exemple, un volume donné de bouleau produira moins d'énergie (kWh) qu'un volume équivalent de chêne, plus lourd.

La quantité d'énergie produite pour 1 kg de bois de qualité est d'environ 3,8 kWh. 1 kg de bois de chauffage parfaitement sec (taux d'humidité nul) produit environ 5 kWh, alors qu'1 kg de bois de chauffage présentant un taux d'humidité de 60 % produit seulement 1,5 kWh.

L'utilisation de bois de chauffage humide crée des désordres graves :

- Dépôt de suie ou de goudron sur la vitre, dans le foyer et dans la cheminée
- Réduction de la chaleur diffusée par le foyer
- Risque de feu de cheminée suite à l'accumulation de suie dans le foyer, le conduit et la cheminée
- Risque d'étouffement du feu

Attention : votre foyer Jøtul n'est pas un incinérateur ! Ne jamais alimenter un feu avec l'un des matériaux suivants :

- déchets ménagers, sacs plastique, etc.
- bois peint ou imprégné (hautement toxique)
- panneau de copeaux ou contreplaqué
- bois de récupération

Ces matériaux risquent d'endommager l'appareil et de polluer l'atmosphère.

Remarque : ne jamais utiliser de liquide inflammable de type essence, kérosène, ou autre pour allumer le foyer, au risque d'endommager le foyer ou de se blesser.

5.3 Longueur et quantité des bûches

Les bûches doivent mesurer au maximum **50 cm**. Le foyer Jøtul I 80 RH délivre une puissance thermique nominale de **9,0 kW**, ce qui correspond à une consommation d'environ **2,9 kg** de bois de chauffage de qualité **par heure**.

Par le biais d'un système d'air, le foyer Jøtul I 80 RH permet la post-combustion des particules et des gaz dangereux. Il est essentiel de faire bon usage du système.

L'efficacité de la combustion du bois dépend également d'un autre facteur tout aussi important : la taille des bûches. Leur taille devrait être :

Pour le bois d'allumage :

Longueur : 35 cm

Diamètre : 2-5 cm

Quantité par flambée : 8 - 10 bûches

Pour le bois de chauffage (fendu) :

Longueur recommandée : 30 - 40 cm

Diamètre : env. 8 - 12 cm

Fréquence d'approvisionnement en bois : 60 min

Taille du feu : 3 kg

Nombre de bûches à chaque réapprovisionnement : 4 bûches

5.4 Premier allumage

- Allumer un feu, comme indiqué dans la section « **5.5 Utilisation au quotidien** ».
- Allumer un feu pendant quelques heures et ventiler toute fumée ou mauvaises odeurs.
- Répéter cette opération plusieurs fois.

Remarque : risque de mauvaises odeurs lors de la première utilisation du foyer.

Produits peints : lors de la première utilisation, le foyer peut diffuser un gaz irritant et dégager des odeurs désagréables. Ce gaz n'est pas toxique, mais il est recommandé de bien aérer la pièce. Laisser le foyer brûler avec un grand tirage jusqu'à ce qu'aucun gaz, fumée ou odeur ne puisse être détecté.

Produits émaillés : au cours des premières utilisations, une certaine condensation d'eau peut apparaître à la surface du foyer. Pour éviter la formation de tâches permanentes, il est important de sécher directement cette condensation avec un chiffon sec. Laisser la porte ouverte pendant cette première montée en température, cela évitera que le joint ne se colle, essuyer la partie de la plaque avant où le joint doit s'appliquer.

5.5 Utilisation au quotidien

Le foyer est conçu pour des combustions intermittentes (utilisation normale). Autrement dit, il est recommandé d'attendre qu'il ne reste que des braises avant d'ajouter du bois.

- Ouvrir les entrées d'air en les déplaçant vers la droite (**fig. 5A - 5B**).
- Placer deux bûches de taille moyenne à l'entrée et au fond de la plaque de source.
- Froisser quelques pages de papier journal, jamais de papier glacé (ou utiliser de l'écorce de bouleau) entre ces deux bûches, entrecroiser du bois d'allumage sur ce papier, puis y mettre le feu. Ajouter progressivement des bûches.

FRANCAIS

- Laisser la porte entrouverte jusqu'à ce que les bûches s'enflamment. Fermer l'entrée d'air inférieure une fois que le feu a pris.
- Veiller à ce que la post-combustion s'amorce (présence de flammes jaunes et oscillantes sous le déflecteur).
- Régler ensuite la vitesse de combustion sur la capacité de chauffage souhaitée en ajustant l'entrée d'air supérieure (**fig. 5A**). Utiliser des gants si la poignée est chaude.

La puissance thermique nominale est atteinte avec une ouverture de 80 % (**fig. 5A**).

5.6 Rechargement en bois de chauffage

1. Il est recommandé d'attendre qu'il ne reste que des braises avant d'ajouter du bois. Avant d'ouvrir la porte, ouvrir complètement l'entrée d'air supérieure afin de permettre l'équilibrage des pressions.
2. Écarter les cendres pour découvrir les braises et les ramener vers l'avant.
3. Ajouter le bois de chauffage et s'assurer que l'entrée d'air supérieure est ouverte à son maximum pendant quelques minutes, ou laisser la porte entrouverte jusqu'à ce que le bois s'embrase.
4. Fermer la porte et réduire ensuite l'ouverture de l'entrée d'air supérieure (**fig. 5A**) lorsque le bois s'embrase. Veiller à ce que la post-combustion s'amorce.
5. Laissez un feu vif pendant une quinzaine de minutes pour brûler les cendres imbrûlées résultant de la combustion précédente, la suie déposée sur les côtés, nettoyer la suie déposée sur la vitre.

Remarque : risque de surchauffe. Éviter toute utilisation du foyer pouvant entraîner une surchauffe.

La surchauffe survient lorsque le foyer est suralimenté en bois et/ou lorsque l'entrée d'air est laissée en position d'ouverture maximum. L'incandescence de certaines parties du foyer est un signe de surchauffe incontestable. Le cas échéant, réduire immédiatement les entrées d'air.

Faire appel à un professionnel pour remédier à tout tirage semblant faible ou excessif. Voir également les sections « 2.0 Données techniques » et « 4.5 Cheminées et conduits » pour plus d'informations

5.7 Utilisation du foyer lors du changement de saison (hiver-printemps)

Lors des changements de saison avec variation brutale de température, en cas de mauvais tirage ou de fort vent, des problèmes de tirage peuvent survenir au niveau de la cheminée et empêcher l'évacuation de la fumée.

Dans l'une des situations ci-dessus, il est recommandé d'utiliser moins de bois et d'ouvrir davantage les entrées d'air afin de réduire les émissions de fumée et d'accélérer la combustion. Un tirage adéquat est ainsi assuré.

Retirer plus fréquemment les cendres pour éviter toute accumulation (voir la section « 6.2 Retrait des cendres »).

6.0 Entretien

6.1 Nettoyage de la vitre

Le foyer Jøtul I 80 RH est équipé d'un système d'entrée d'air par le haut. L'air est aspiré au-dessus du foyer et circule le long de la vitre. Ce système présente le double avantage d'améliorer la postcombustion et de réduire les dépôts de suie sur la vitre.

Toutefois, on ne peut empêcher une certaine quantité de suie de se déposer sur la vitre ; cette quantité est fonction des conditions de tirage et du réglage de l'entrée d'air supérieure. Une bonne partie de cette suie s'élimine en brûlant : il convient pour ce faire de pratiquer des feux très vifs pendant quelques minutes.

Un bon conseil : Pour les opérations courantes de nettoyage, humidifiez un essuie-tout ou du papier journal à l'eau chaude et imprégnez-le de quelques cendres prélevées dans la chambre de combustion. Frottez la vitre avec ce papier, puis rincez à l'eau propre et essuyez.

Si vous utilisez des produits spéciaux pour le nettoyage des vitres d'appareils de chauffage au bois, **ne jamais le projetez directement sur la vitre**. Imprégnez le chiffon avec le produit et frottez la vitre.

6.2 Retrait des cendres

- Utilisez par exemple une cuillère pour retirer les cendres.
- Veillez à toujours laisser un peu de cendres afin de protéger l'embase.

Voir les consignes de manipulation des cendres au chapitre « 3.0 Mesures de sécurité ».

6.3 Nettoyage et élimination de la suie

A l'usage, des dépôts de suie risquent de se former sur les surfaces internes du foyer. La suie étant un isolant efficace, elle amoindrit les capacités calorifiques de votre appareil. Il est également indispensable de nettoyer chaque année l'intérieur de l'appareil afin d'en optimiser le rendement. Il est judicieux de procéder à ce nettoyage annuel lors du ramonage de la cheminée et des conduits de raccordement.

6.4 Ramonage du conduit des raccordement

Le ramonage des conduits doit s'effectuer à partir de la trappe de ramonage ou depuis l'intérieur du foyer, auquel cas le déflecteur doit être retiré. Voir la section « 7.0 Maintenance » pour plus d'informations sur la manipulation du déflecteur.

Pour la France : Le Règlement Sanitaire Départemental impose un minimum de deux ramonages par an. Un avant le premier allumage en automne, un deuxième pendant la période de chauffage pour s'assurer que le conduit d'évacuation ne s'est pas obstrué. Faites parvenir au moins une copie de votre facture de ramonage à votre compagnie d'assurance.

6.5 Contrôle du foyer

Jøtul vous recommande d'effectuer vous-même un contrôle du foyer après l'avoir nettoyé. Vérifiez l'absence de fissures sur les surfaces visibles. Vérifiez également l'étanchéité et le positionnement des joints. Tout joint visiblement usé ou endommagé doit être remplacé.

Nettoyez soigneusement les rainures des joints, appliquez de la colle céramique (disponible chez votre revendeur local Jøtul) et remettez les joints en place en veillant à les fixer fermement, sans les étirer. La colle séchera rapidement.

6.6 Entretien extérieur

La peinture. Après plusieurs années d'utilisation, la couleur de la peinture peut changer. Brossez et lavez la surface peinte, afin d'enlever toutes les particules avant d'appliquer une nouvelle couche de peinture.

Les appareils émaillés doivent être essuyés à l'aide d'un chiffon uniquement. Ne pas utiliser d'eau ni de savon. Toute tache peut être éliminée à l'aide de nettoyeurs liquides.

7.0 Maintenance

Danger: toute modification non autorisée du produit est interdite et annule la garantie.

Utiliser uniquement les pièces détachées d'origine.

7.1 Remplacement des plaques de doublage (fig. 6)

1. Soulevez le cendrier par l'un de ses bords de façon à l'extraire de ses logements, sur le côté de la chambre de combustion, puis retirez-le.
2. Soulevez légèrement les plaques latérales par leurs tiges (en bas) et extrayez-les en tirant. Si les plaques sont coincées, utilisez un tournevis pour les déloger.
3. Extrayez ensuite les plaques en les tirant vers l'extérieur.
5. Avant de remettre les plaques en place, assurez-vous que le dispositif d'isolation est correctement installé.
4. Remettez d'abord la plaque arrière en place, puis les plaques latérales.

7.2 Remplacement du déflecteur (fig. 7)

- Soulevez le déflecteur par le bord avant et retirez-le par l'ouverture des portes.

7.3 Montage/démontage des portes

Classic et Harmony

- Ouvrez les portes.
- Dévissez les vis sans tête et retirez les portes en les tirant vers vous.
- Avant de remonter les portes, veillez à placer toutes les rondelles sous les vis sans tête inférieures.
- Changez le joint en même temps.

Panorama

- Ouvrez la porte.
- Démontez le mécanisme de fermeture automatique, dévissez la vis sans tête et retirez la porte.
- Avant de remonter la porte, veillez à placer toutes les rondelles sous la vis sans tête.
- Changez le joint en même temps.

7.4 Montage/démontage du fronton (fig. 8)

- Démontez les portes, le verseur du cendrier, le déflecteur et la clé de tirage. (Voir les parties correspondantes).
- Dévissez à moitié les vis **(A)** situées sur le bord inférieur de la chambre de combustion et ôtez les rondelles en les tirant vers les têtes des vis.
- Dévissez les vis **(B)** situées sur le bord supérieur de la chambre de combustion. Ces vis sont équipées de rondelles et d'écrous. Avant de dévisser la dernière vis, veillez à soutenir le fronton avant afin qu'il ne tombe pas.
- Soulevez le fronton.
- Pour installer le fronton, placez-le sur les deux vis **(A)** à moitié vissées au point 2. Les vis doivent s'insérer dans les rails du fronton.

FRANCAIS

- Poussez le fronton par le bord supérieur, tout en le soulevant, jusqu'à ce qu'il touche le sommet. Fixez le fronton au moyen de vis (B) M6x30 mm et de rondelles à écrous à l'intérieur de la chambre de combustion.

8.0 Équipements disponibles en option

8.1 Cle de tirage - pièce n°340955 (fig. 9)

Montage de la clé de tirage (avant l'installation)

- Le cas échéant, démontez le conduit de raccordement.
- Dévissez la vis (A), située en haut au milieu du châssis de la porte. (L'écrou se trouve derrière).
- Fixez la barre de réglage (B) sur la clé de tirage (C), par le côté gauche. Placez la clé de tirage dans le conduit de fumée en l'insérant par l'orifice du châssis de la porte. Baissez la clé de tirage jusqu'à ce que les tiges se positionnent dans les logements (D) de l'orifice d'évacuation de la fumée. La clé de tirage est en place, face courbée vers le bas.
(Nota : Une barre de régulation est incluse dans le colis du clapet de cheminée Jøtul I 80 RH Classic et une autre dans le colis Harmony/Panorama. La barre de Classic se reconnaît par une courbure en son centre – dans la section E.).
- Vissez le bouton de la barre de réglage.

Montage/Démontage de la clé de tirage (après l'installation du tuyau de la cheminée)

- Avant de démonter la clé de tirage, retirez les plaques, la double chambre de combustion et le déflecteur. (Voir les parties correspondantes).
- Dévissez le bouton de la barre de réglage.
- Soulevez la clé de tirage et extrayez-la de son logement en la tirant vers le bas. Ôtez la barre de réglage et sortez la clé de tirage par la porte.
- Tirez la barre de réglage par la cloche à fumées, puis sortez-la par la porte.
- La clé de tirage est en place, face courbée vers le bas. Fixez la barre de réglage sur la clé de tirage, par le côté gauche, puis placez-la en la soulevant dans son logement du conduit d'évacuation.
- Revissez le bouton de la barre de réglage.

8.2 Grilles supérieure et inférieure (fig. 10)

- **Grille inférieure:** La grille inférieure (A) doit être placée sous le cadre du fronton. Les vis de réglage situées sur les pieds doivent pouvoir s'insérer dans les logements de la grille inférieure.
- **Grille supérieure:** Placez un écrou (B) sur chacun des côtés supérieurs du foyer. Serrez légèrement les écrous à cage au moyen d'écrous M6 et des rondelles correspondantes, de manière à ce qu'ils restent mobiles.
- Placez la grille supérieure (C) sur le cadre du fronton et fixez-le au moyen de 2 vis (D).
- Ajustez la grille supérieure de façon à ce qu'elle soit au même niveau que le cadre du fronton.
- Dévissez les 2 vis (D) et retirez la grille supérieure.
- Resserrez les écrous supportant les écrous à cage.
- Refixez la grille supérieure.

8.3 Panneau aluminium

Si vous souhaitez couvrir toutes les ouvertures du foyer donnant sur les murs latéraux, vous pouvez vous procurer des panneaux latéraux vernis noirs en aluminium.

D'une hauteur de 775 mm, ces panneaux sont adaptés aux inserts équipés d'une grille inférieure et d'une grille supérieure. Si nécessaire, ils peuvent être aisément découpés à l'aide d'une scie à étrier ou d'une rectifieuse d'angles.

Panneau latéral, étroit: pièce n° 340818
largeur 76 mm, hauteur 775 mm. (lots de 2).
Panneau latéral, large: pièce n° 340817
largeur 120 mm, hauteur 775 mm. (lots de 2).

Les panneaux latéraux étroits et larges peuvent être combinés pour obtenir une largeur totale de 180 mm ; si nécessaire, ils peuvent également être montés dans un angle.

Montage du panneau aluminium (fig. 11)

- La console (A) se fixe sur les murs latéraux de la cheminée au moyen de chevilles et de vis.
- Installez le panneau latéral (B) sur la console. Appliquez d'abord un peu de mortier à la base de la cheminée, derrière le panneau, afin de soutenir l'ensemble.
- Si vous installez à la fois des panneaux étroits et des panneaux larges, l'angle maximal ouvert sur le mur latéral doit être limité à 70°.

8.4 Panneaux avant émaillés (fig. 12)

Côté étroit - Pièce n° 340996
(2 unités de 35x573 mm).

Côté large - Pièce n° 340995
(2 unités de 103x573)

- Retirez le fronton (voir la partie correspondante : Service).
- Fixez les panneaux (A) en insérant les vis à tête fraisée dans les fentes situées de chaque côté de la chambre de combustion. Assurez-vous que les panneaux sont bien parallèles, c'est-à-dire à une distance égale des bords latéraux et au même niveau que l'extrémité supérieure étroite du panneau avant, si celui-ci est installé.
- Remettez le fronton en place.
- Extrémité supérieure étroite - Pièce n° 340998 - (703x103 mm)
- Extrémité supérieure large - Pièce n° 340997 - (838x103 mm)
- Vissez les deux pinces (C) au panneau avec des vis M6x10 mm.
- Couchez le panneau à l'intérieur du cadre du fronton. Serrez les pinces au moyen des vis M6x20 mm et des écrous correspondants sur les consoles de l'écran thermique de la foyer.

8.6 Pare-étincelles

Classic	:	pièce n° 340758
Harmony	:	pièce n° 340979
Panorama	:	pièce n° 340979

Si vous faites du feu sans fermer les portes de la cheminée, veuillez toujours à employer un pare-étincelles. Pour installer cet accessoire, placez les deux griffes à l'extrémité inférieure et insérez une pince-burette dans l'ouverture de la porte, au sommet.

8.7 Mécanisme de fermeture automatique des portes (I 80 RH Panorama)

Réglage du mécanisme des portes (fig. 14)

- Lors des opérations de montage/démontage, serrez ou desserrez le ressort si vous constatez que les portes se manœuvrent trop facilement ou difficilement.
- Dévissez d'abord la vis de réglage (A). Au moyen d'une clé universelle (B) ou de tout autre outil analogue, serrez le ressort en vissant la vis située au sommet de la tige (C) dans le sens des aiguilles d'une montre.
- Revissez la vis de réglage tout en maintenant le ressort serré.
- Le ressort ayant tendance à se desserrer avec le temps, veillez à le contrôler régulièrement.

9.0 Problèmes de fonctionnement - Causes et dépannages

Tirage faible

- Vérifier que la longueur de la cheminée est conforme aux législations et aux réglementations nationales en vigueur. S'assurer également que la section minimale de la cheminée est suffisante. *Voir également les sections « 2.0 Données techniques » et « 4.5 Cheminées et conduits » pour plus d'informations.*
- S'assurer que rien n'empêche l'évacuation de la fumée (souche ne dépassant pas le faîtage de 40 cm, arbres à moins de huit mètres du conduit, etc.).

Feu s'éteuffe rapidement

- S'assurer que le bois de chauffage est suffisamment sec.
- Vérifier la présence d'une pression négative dans la pièce. Arrêtez tout ventilateur et ouvrez une fenêtre située à proximité du foyer.
- Vérifier que l'entrée d'air est ouverte.
- Vérifier que le conduit n'est pas obstrué.

Important dépôt de suie sur la vitre

L'accumulation de suie sur la vitre est inévitable, mais la quantité de dépôt varie en fonction :

- du taux d'humidité du bois
- conditions locales de tirage
- du réglage de l'entrée d'air.

Une grande partie de cette suie est normalement consommée lorsque l'entrée d'air est ouverte à son maximum et en présence d'un feu vif dans le foyer (voir la section « 6.1 Nettoyage de la vitre - Astuce »).

ESPAÑOL

Indice

1.0 Información general	26
2.0 Información técnica	26
3.0 Medidas de seguridad	27
4.0 Instalación	27
5.0 Uso.....	29
6.0 Mantenimiento.....	31
7.0 Servicio.....	31
8.0 Equipo opcional	32
9.0 Solución de problemas de funcionamiento.....	33
Figuras	58

1.0 Información general

La instalación de una estufa debe efectuarse con arreglo a la normativa legal de cada país.

La instalación del producto debe cumplir toda la normativa legal en vigor, incluyendo la que se aplica a nivel nacional y europeo.

Las instrucciones de montaje, instalación y del usuario se incluyen con el producto. Antes de utilizar el producto, la instalación la deberá aprobar una persona cualificada.

La placa de características del producto se encuentra en la protección térmica debajo del producto, y está fabricada con material resistente al calor. En esta placa figura la información sobre identificación y documentación del producto.

2.0 Información técnica

Material:	Hierro fundido
Acabado:	
Classic:	Pintura y esmalte
Harmony:	Pintura y esmalte
Panorama:	Esmalte
Combustible:	Madera
Longitud máxima de los troncos:	50 cm
Salida de humos:	Parte superior
Dimensión del tubo de humos:	Ø 200 mm/177 cm ² sección transversal
Adaptador del tubo de humos:	Ø 175 mm/314 cm ² sección transversal
Peso aprox.:	125 kg
Suplementos opcionales:	
Dimensiones, distancias:	Vea la figura 1

Información técnica conforme EN 13229

Capacidad térmica nominal:	9,0 kW
Flujo de residuos de humo:	8,4 g/s
Tiro recomendado de chimenea:	12 Pa
Eficiencia:	71%@9,0 kW
Emisión de CO (13% O ₂):	0,25%
Temperatura de gases:	350° C
Modo de operación:	Intermitente

3.0 Medidas de seguridad

Compruebe siempre las normas locales para garantizar la seguridad y legalidad de la instalación.

Requisitos para la protección del suelo: Si la chimenea se va a instalar sobre un suelo fabricado de un material inflamable, el suelo que quede debajo y en frente de la chimenea debe protegerse con una pantalla de material no inflamable (compruebe las normas locales sobre las medidas).

3.1 Medidas para prevención de incendios

Cada vez que utilice la estufa puede existir cierto peligro. Por lo tanto, debe respetar las instrucciones siguientes:

- Asegúrese de que el mobiliario y otros materiales combustibles no estén demasiado próximos a la estufa.
- Deje que el fuego se consuma. No lo apague nunca con agua.
- La estufa se calienta durante su uso y puede causar quemaduras si se toca.
- La ceniza debe eliminarse adecuadamente en el exterior o vaciarse en un lugar que no represente un peligro de incendio.

3.2 Suministro de aire

Advertencia: Asegúrese de que existe un suministro de aire adecuado desde el exterior a la habitación en la que ha de instalarse la estufa.

Compruebe que no están obstruidos los respiraderos de la habitación en la que está instalada la estufa.

Un suministro de aire inadecuado puede hacer que el humo del gas se esparza por la habitación. Esto es muy peligroso! Algunos de los síntomas son olor a humo, mareos, náuseas y sensación de malestar.

Evite el uso de ventiladores mecánicos en las habitaciones donde haya estufas. Esto podría causar una presión negativa y aspirar gases venenosos dentro de la habitación.

4.0 Instalación

Asegúrese de que la estufa para insertar no presenta daños antes de comenzar la instalación.

4.1 Suelo

Cimientos

Asegúrese de que el suelo es lo suficientemente sólido para aguantar la estufa. Consulte «2.0 Información técnica» para consultar los datos de pesos. Se recomienda la retirada del suelo que no esté sujeto a los cimientos – el llamado suelo flotante – durante la instalación.

Protección de suelos de madera

Si se va a usar la estufa sobre un suelo de material combustible, se debe cubrir con una placa de acero toda la superficie del suelo situada bajo la estufa, hasta el panel posterior/enladrillado. Se recomienda un grosor mínimo de 0,9 mm.

El suelo de material combustible, como linóleo, moqueta, etc., debe retirarse de debajo de la placa del suelo.

Requisitos para protección del suelo de material combustible en la parte delantera de la estufa

La placa frontal debe cumplir las leyes y normativas nacionales. Póngase en contacto con el organismo local regulador de la construcción para informarse sobre las restricciones y los requisitos de la instalación.

4.2 El muro

Requisitos de aislamiento

50 mm de lana pétreo con laminado de 120 Kg/m³ en un lateral de aluminio.

Distancia entre la estufa y el aislante del panel posterior: 0 mm

Requisitos de la mampostería

La mampostería de la estufa debe llevarse a cabo con material incombustible.

Tenga en cuenta que todo el panel posterior de la mampostería debe estar cubierto con aislante.

Si el sombrero lleva ladrillo hasta el techo y este último está hecho con material combustible, es necesario colocar un panel extra en el techo encima de la cámara de calor y de los respiraderos del sombrero para evitar el calentamiento del techo.

Utilice, por ejemplo:

Lana pétreo con un grosor de 100 mm encima de una plancha de acero de un mínimo de 0,9 mm.

Asegúrese de ventilar la parte superior del sombrero de la estufa; por ejemplo, con una abertura hacia el techo o una abertura de aproximadamente 5 cm² (fig. 2A).

Nota: Recuerde dejar espacio suficiente para deshollinar e inspeccionar.

4.3 Circulación de aire

El aire debe circular entre la estufa y el enladrillado, y es muy importante que el suministro de aire esté libre en las zonas de admisión de aire encima y debajo de la estufa.

Los tamaños de respiradero necesarios para la Jøtul I 80 RH (para circulación de aire) son los siguientes:

Base: Mínimo de 500 cm² de ventilación libre.

Parte superior: Mínimo de 750 cm² de ventilación libre.

El uso de una chimenea requiere que la habitación tenga una ventilación adecuada. Si la casa está mal ventilada, la habitación debe equiparse con un medio adicional de circulación de aire, por ejemplo, un canal separado bajo la base del hogar. El adaptador debe comprarse por separado. El canal de aire debe ser tan recto como sea posible, al igual que el canal mismo; debe cerrarse con un regulador de tiro para evitar que pase aire frío cuando la chimenea no se usa. Recomendamos el regulador de tiro de aire de Jøtul, referencia: 340654. El material de los canales debe ser no inflamable.

4.4 El techo

Distancia entre la abertura de aire caliente de la parte superior de la campana y el techo:

Mín. 800 mm con respecto al techo de material combustible.

4.5 Chimenea

- La estufa se puede conectar a una chimenea y a un tubo de humo aprobados para estufas de combustibles sólidos con las temperaturas de gas de humo especificada en «**2.0 Información técnica**».
- La sección transversal de la chimenea debe ser como mínimo tan grande como la sección transversal del tubo de humo. Consulte «**2.0 Información técnica**» para calcular la sección transversal correcta de la chimenea.
- Se pueden conectar varias estufas de combustibles sólidos a la misma chimenea si la sección transversal de la misma es suficiente.
- La conexión a la chimenea debe realizarse según las instrucciones de instalación del proveedor de la chimenea.
- Antes de realizar un orificio en la chimenea, deberá probarse el montaje de la estufa para marcar correctamente la posición de la misma y el orificio en la chimenea. Consulte la **fig. 1** para conocer las dimensiones mínimas.
- Asegúrese de que el tubo de humos está inclinado en toda la trayectoria hacia arriba en la chimenea.
- Utilice un tubo de humos acodado con una trampilla de deshollinamiento para poderlo deshollar.

Tenga en cuenta que las conexiones deben contar con una cierta flexibilidad para evitar el movimiento en la instalación, que podrían producir grietas.

Nota: Una conexión correcta y hermética es muy importante para el funcionamiento adecuado del producto.

No se debe transferir el peso de la estufa a la chimenea. La estufa no debe afectar a la capacidad de movimiento de la chimenea y no debe sujetarse a ésta.

Tiro recomendado de chimenea, «2.0 Información técnica».

Si el tiro es demasiado fuerte, puede instalar y utilizar un regulador de salida de humos para controlarlo.

Si se produce un incendio en la chimenea

- Cierre todas las trampillas y respiraderos.
- Mantenga cerrada la puerta del hogar.
- Compruebe si existe humo en el desván y el sótano.
- Llame a los bomberos.
- Después de producirse un incendio, un experto deberá comprobar la estufa antes de utilizarse para asegurar que funciona correctamente.

4.6 Preparación/Instalación

Asegúrese de que la estufa para insertar no presenta daños antes de comenzar la instalación. Nota: El producto pesa mucho. Necesitará ayuda tanto para montarlo como para colocarlo en su posición.

Montaje de las patas (fig. 3) y fijación de la pantalla térmica de la base.

1. Desembale la estufa de inserción. Saque la caja con su contenido y, si es necesario, los quemadores. Retire el cenicero y el marco inferior (se aplica a Harmony y Panorama) situado en la parte trasera de la cámara de combustión. Cierre las puertas.
2. Para facilitar la instalación, retire toda la parte frontal, incluidas las puertas. Vea la sección: **Conservación**.
3. Coloque la plataforma de madera y el embalaje de cartón en el suelo y deposite cuidadosamente la estufa sobre la parte trasera.
4. Monte las 3 patas (**A**) con las uniones ajustables (**C**) con ayuda de 3 tornillos y arandelas, que se encuentran en la bolsa de plástico. Acople las uniones al producto con ayuda de 3 tornillos de cabeza avellanada (**B**) M6x25mm y las arandelas. Éstos ya están acoplados a la base de la estufa. Ajuste las patas hasta lograr la altura necesaria.
5. Monte la protección térmica de la base (**E**) debajo de la base de la estufa utilizando una tuerca M6 y una arandela.
6. Levante la cámara de combustión.
7. **Nota:** El producto pesa mucho. Necesitará ayuda tanto para montarlo como para colocarlo en su posición.
8. Los ajustes finales de las patas sólo deben realizarse una vez efectuado el montaje de prueba de la estufa de inserción. La abrazadera (**D**) debe colocarse bajo las cabezas de los tornillos, tanto para proteger la superficie como para impedir que la estufa de inserción se mueva de su lugar. El ajuste final se realiza con ayuda de tornillos M10x45mm que se acoplan a las uniones.
9. Vuelva a colocar las piezas que quitó para facilitar el manejo de la estufa.

Cenicero

Coloque el cenicero al lado del marco inferior.

Montaje de la tubería de conexión del conducto de humos (fig. 4)

- La tubería de conexión del conducto de humos (**A**), que se incluye en la caja, se coloca en la parte superior de la estufa.
- Coloque una abrazadera de hierro (**B**) a cada lado. Éstas se sujetan con un tornillo (**C**) M8x30mm y tuercas.

4.7 Colocación/Instalación

Montaje de la chimenea

- En primer lugar, lleve a cabo un montaje de prueba de la estufa de inserción, sin practicar orificios en la chimenea. Vea las medidas del muro refractario en la **figura 1**.
- La estufa de inserción debe montarse con un conducto de humos de Ø 200 mm.
- Coloque la estufa de inserción en su posición final. Con ayuda de un cemento de horno (o posiblemente sello de cordón), el tubo del conducto de humos se coloca en la salida de humos de la estufa de inserción.
- Nota: Es importante que las uniones estén bien selladas. Una cantidad de aire escasa o algo similar puede perjudicar al funcionamiento de la estufa.

4.8 Comprobación de las piezas funcionales (fig. 5)

Cuando la estufa de inserción esté colocada, compruebe siempre el equipo de control. Éste debe moverse con libertad y tener un aspecto exterior correcto. El tirador suelto puede utilizarse cuando la estufa esté caliente.

Tiro superior A

Posición izquierda = cerrado.
Posición derecha = completamente abierto.

Bloqueo de la puerta (Classic y Harmony) (B)

Coloque el tirador en la ranura de la puerta derecha y gírelo hacia arriba. Abra y cierre la puerta izquierda de la misma forma.

Bloqueo de la puerta (Panorama) (C)

Regulador de tiro (D)

El regulador de tiro es accesorio (si está incluido en el equipo)
Empujado hacia dentro = abierto.
Empujado hacia fuera = cerrado.

5.0 Uso

5.1 Elección del combustible

Utilice siempre leña de buena calidad, ya que dará resultados óptimos y no causará daños en el producto.

5.2 Definición de madera de buena calidad de Jøtul

Al hablar de leña de buena calidad nos referimos a troncos de, por ejemplo, abedul, haya y roble.

La leña de buena calidad debe secarse de modo que el contenido de agua sea como máximo del 20%.

Para ello, se debe cortar la madera a finales de invierno o comienzos de la primavera a más tardar. Se debe cortar y apilar de forma que el aire circule a su alrededor. Se debe cubrir la leña apilada para evitar que absorba demasiada agua de lluvia. Los troncos deben guardarse en un lugar cerrado en otoño para utilizarlos durante la estación invernal.

La cantidad de energía que se obtiene de 1 Kg de leña varía muy poco, pero el peso específico de los diferentes tipos de madera sí varía considerablemente. Por ejemplo, un determinado volumen de abedul proporcionará menos energía (kWh) que el mismo volumen de roble, que tiene un peso específico más alto.

La cantidad de energía producida por 1 Kg de madera de buena calidad es aproximadamente de 3,8 kWh. 1 kg de leña completamente seca (0% de humedad) produce alrededor de 5 kWh, mientras que la leña con un nivel de humedad del 60% produce solamente alrededor de 1,5 kWh/Kg.

Consecuencias del uso de madera húmeda:

- Se acumula hollín/alquitrán en el cristal, en la estufa y en la chimenea.
- La estufa produce poco calor.
- Riesgo de incendio en la chimenea como consecuencia de la acumulación de hollín en la estufa, tubo de humos y chimenea.
- El fuego puede consumirse.

Preste especial atención a los materiales que nunca debe usar para encender el fuego:

- Productos de desecho domésticos, bolsas de plástico, etc.
- Madera pintada o impregnada (muy tóxica)
- Madera aglomerada o contrachapada
- Restos de madera

Éstos pueden dañar el producto y contaminar la atmósfera.

Nota: *nunca utilice líquidos combustibles como gasolina, queroseno, alcoholes fuertes o similares para encender el fuego, porque podrían causar daños a usted y al producto.*

5.3 Longitud y cantidad de los troncos

La longitud máxima de los troncos que deben utilizarse es de 5.3 Longitud y cantidad de los troncos

La longitud máxima de los troncos que deben utilizarse es de **50 cm**. La emisión de calor nominal de **9,0 kWh**. Se necesitarán **2,9 kg** de leña de buena calidad **por hora** para lograr la emisión de calor nominal.

La Jøtul I 80 RH es un producto que emplea un suministro de aire extra para permitir la combustión retardada de gases y partículas peligrosas. Es muy importante utilizar correctamente el sistema.

ESPAÑOL

Otro factor importante para el consumo adecuado de combustible es el correcto tamaño de los troncos. El tamaño de los troncos debe ser:

Ramas:

Longitud: 35 cm

Diámetro: 2 - 5 X cm

Cantidad por fuego: 8 - 10 trozos

Leña (troncos partidos):

Longitud recomendar: 30 - 40 cm

Diámetro: Aprox. 8 - 12 cm

Intervalos de adición de madera: aproximadamente 60 minutos

Tamaño del fuego: 3 kg

Cantidad por fuego: 4 unidades

5.4 Utilización por primera vez

- Encienda el fuego tal y como se describe en «5.5 Uso diario».
- Deje encendido el fuego durante unas horas y ventile el humo y el olor que pueda provenir del producto.
- Repita esta operación un par de veces.

Nota: Olores cuando se utiliza la estufa por primera vez.

Productos pintados: La primera vez que se enciende la estufa, puede emitir un gas irritante y oler ligeramente. Este gas no es tóxico, pero deberá ventilarse bien la habitación. Deje arder el fuego con un tiro alto hasta que todos los rastros de gas hayan desaparecido y no se detecten humo ni olores.

Productos esmaltados: Las primeras veces que se utiliza la estufa, es posible que se forme condensación de agua sobre la superficie. Ésta debe secarse para evitar que se formen manchas permanentes cuando se caliente la superficie.

5.5 Uso diario

Este producto está previsto para la combustión intermitente. Por combustión intermitente se entiende el uso normal de la estufa, entendiéndose que cada fuego debe reducirse a rescoldos antes de añadir más leña.

- Abra los respiraderos girándolos a la derecha (**fig. 5A + 5B**). (Utilice un guante, por ejemplo, cuando el asa esté caliente.)
- Coloque dos troncos medianos a cada lado de la base.
- Coloque entre ellos papel de periódico arrugado (o corteza de abedul), añada algunas ramas entrecruzadas encima y prenda fuego al papel. Aumente el tamaño de la madera gradualmente.
- Deje la puerta ligeramente abierta hasta que los leños se enciendan. Cierre la puerta y el respiradero de encendido cuando la leña haya prendido y arda un fuego vivo.
- Compruebe que se inicia la combustión retardada (combustión secundaria), Esto se advierte por la aparición de llamas amarillas oscilantes bajo la placa deflectora.
- Seguidamente, regule la velocidad de combustión en el nivel que desee de calor ajustando el respiradero de aire depurado (**fig. 5A**).

Las emisiones de calor nominal se consiguen cuando el respiradero de aire depurado se abre aproximadamente un 80% (fig. 5A).

5.6 Añadir leña

- Cada fuego debe consumirse hasta que quede un rescoldo, antes de añadir más leña. Abra ligeramente la puerta para que la presión negativa se equilibre antes de abrirla totalmente.
- Añada la leña y asegúrese de que el respiradero de aire depurado está completamente abierto durante unos minutos hasta que la leña empiece a arder.
- La apertura del **respiradero de aire depurado (fig. 6B)** se puede reducir una vez que la madera se ha encendido correctamente y esté ardiendo bien. Compruebe que se inicia la combustión retardada (combustión secundaria),

Nota: peligro de sobrecalentamiento: la estufa no se debe utilizar nunca de manera que se produzca un sobrecalentamiento.

El sobrecalentamiento se produce cuando hay demasiada madera y/o aire y se desarrolla demasiado calor. Si partes de la estufa se ponen incandescentes, se trata de un signo definitivo de sobrecalentamiento. Cuando ocurra esto, reduzca inmediatamente la apertura del respiradero.

Si sospecha un tiro excesivo/escaso en la chimenea, debe obtener ayuda profesional. Consulte también «2.0 Información técnica» y «4.5 Chimenea» para obtener más información.

5.7 Uso de la estufa durante la transición del invierno a la primavera

Durante los periodos de transición con fluctuaciones repentinas de la temperatura, con succión negativa del humo o en condiciones de viento difíciles, es posible que se produzcan alteraciones del tiro de la chimenea que dificulten la expulsión de los gases.

En estas condiciones, se debe usar menos leña y abrir más los respiraderos para que la leña arda más rápido. De este modo, se logrará mantener el tiro de la chimenea.

La ceniza debe retirarse con más frecuencia de la habitual para evitar que se acumule. Vea «6.2 Retirada de la ceniza».

6.0 Mantenimiento

6.1 Limpieza del cristal

La Jøtul I 80 RH está equipada con tiro superior (depuración de aire). A través del respiradero de tiro, el aire se aspira por encima de la chimenea y se depura a lo largo del interior del cristal. Este sistema tiene la ventaja de que mejora la combustión y reduce la acumulación de depósitos de hollín sobre el cristal.

Aunque siempre se adhiere algo de hollín al cristal, la cantidad dependerá de las condiciones de tiro locales y del ajuste del respiradero de tiro. La mayor parte de la capa de hollín se suele quemar cuando se abre completamente el respiradero de tiro y arde un fuego vivo en la chimenea.

Un buen consejo: Para la limpieza normal humedezca una toalla de papel en agua caliente y añádale cenizas de la cámara de combustión. Frote el cristal con la toalla de papel y luego límpielo con agua limpia. Si es necesario limpiar el cristal más a fondo, recomendamos un limpiacristales (siga las instrucciones de uso del frasco).

6.2 Eliminación de la ceniza

Utilice un recogedor de metal o similar para retirar las cenizas cuando sea necesario.

Deje siempre un poco de ceniza en el fondo como capa protectora de la base.

Vea también a continuación la descripción sobre cómo tratar las cenizas. «3.0 Medidas de seguridad».

6.3 Limpieza y eliminación del hollín

Pueden acumularse depósitos de hollín sobre las superficies internas de la estufa durante su uso. El hollín es un buen aislante y, por lo tanto, reduce la producción de calor de la estufa. Si dichos depósitos de hollín se acumulan durante el uso del producto, pueden eliminarse fácilmente con el limpiador de hollín. Será necesario limpiar el interior una vez al año para obtener el máximo efecto de calentamiento del producto. Es una buena idea hacerlo cuando desholle la chimenea y los tubos de humos.

6.4 Deshollinar los tubos de humos a la chimenea

La manera más fácil de limpiar el tubo de humos consiste en retirar ambos deflectores y deshollinar a través de la puerta de la estufa. «7.0 Conservación».

6.5 Control de la estufa

Jøtul le aconseja que controle personalmente la estufa de forma minuciosa después de deshollinar o limpiar. Compruebe si existen fisuras en las superficies visibles. Compruebe también que todas las uniones están selladas y que las juntas están bien colocadas. Deberán cambiarse las juntas que muestren signos de desgaste o deformación.

Limpie a fondo las ranuras de la junta, aplique adhesivo cerámico (disponible en su proveedor Jøtul local) y presione sobre la junta para que encaje en posición. La unión se secará en poco tiempo.

6.6 Mantenimiento externo

Los productos pinturas: Tras algunos años de utilización es posible que los productos pintados sufran una alteración en su color. Es necesario cepillar la superficie para eliminar las partículas sueltas antes de aplicar la pintura nueva.

Los productos esmaltados deben limpiarse únicamente con un paño limpio y seco. No utilice agua jabonosa. Las manchas pueden eliminarse con un líquido de limpieza (un producto para limpiar hornos, etc.).

7.0 Servicio

Advertencia: Es ilegal realizar cambios no autorizados en el producto. Utilice siempre recambios originales.

7.1 Cambio de los quemadores (fig.6)

1. Levante la moldura de la ceniza por un lado para que salga de su alojamiento en el lateral de la cámara de combustión y, a continuación, sáquela.
2. Saque los quemadores laterales levantándolos ligeramente y tire de ellos hacia fuera. Si se atascan, puede utilizar un destornillador para levantarlos de un tirón.
3. Luego, levante los quemadores traseros para sacarlos.
4. Empiece por el quemador trasero. Luego, los quemadores laterales se empujan hasta su sitio.

7.2 Cambio de la placa deflectora (fig. 7)

- Levante la placa deflectora del borde frontal y sáquela por las puertas.

7.3 Desmontaje y montaje de las puertas

Classic y Harmony

- Para quitar las puertas, primero deberán abrirse.
- Afloje los tornillos de presión y tire hacia fuera de las puertas.
- Cuando monte las puertas, deberán colocarse las arandelas situadas debajo de los tornillos de presión inferiores.
- Cambie simultáneamente la junta.

Panorama

- Para quitar la puerta, primero deberá abrirse.
- Retire el mecanismo de autobloqueo, afloje el tornillo de presión y tire de la puerta.
- Cuando monte la puerta, deberán colocarse las arandelas situadas debajo de los tornillos de presión inferiores.
- Cambie simultáneamente la junta.

7.5 Desmontaje y montaje de la puerta frontal (fig. 8)

- Desmonte las puertas, el cenicero, la placa deflectora y el regulador de tiro, si se ha instalado (vea la sección correspondiente).

- Desenrosque los tornillos (A) del borde frontal inferior de la cámara de combustión hasta la mitad y tire de las arandelas hacia la cabeza del tornillo para sacarlas completamente.
- Afloje los tornillos (B) del borde frontal superior de la cámara de combustión. Estos tornillos tienen arandelas y tuercas dentro. Cuando haya aflojado el último tornillo, debe sujetar la parte frontal para que no se caiga hacia delante.
- Saque la parte frontal.
- El montaje se realiza colocando la parte frontal sobre los dos tornillos medio atornillados (A) del punto 2. La parte frontal tiene carriles donde deben colocarse los tornillos.
- Empuje el marco hasta el borde superior, levántelo para que llegue hasta arriba. Sujételo con tornillos (B) M6x30mm y arandelas con tuercas en el interior de la cámara de combustión.

8.0 Equipo opcional

8.1 Regulador de tiro - cat. N° 340955 (fig. 9)

Montaje del regulador de tiro (antes de la instalación)

- Retire el tubo de conexión del conducto de humos si se conectó previamente.
- Afloje el tornillo (A) situado en la parte central superior del marco de la puerta (la tuerca está detrás).
- Enganche la barra de regulación (B) en el regulador de tiro (C) desde la izquierda. Introdúzcalo en la abertura del tubo de humos a través del orificio del marco de la puerta. Baje el regulador de tiro de forma que las levas bajen hasta el alojamiento (D) de la salida de humos. El regulador de tiro se coloca con su parte curvada hacia atrás.
(Nota. En el paquete del regulador de tiro se incluye también una barra de control para Jøtul I 80 RH Classic, que se puede identificar por una curvatura en la mitad, en la sección E.).
- Apriete el botón de la barra de regulación.

Desmontaje y montaje del regulador de tiro (después de terminar la obra de albañilería).

- Si hay que desmontar el regulador de tiro, debe quitar los quemadores y la placa deflectora (vea las secciones correspondientes).
- Afloje el botón de la barra de regulación.
- Saque el regulador de tiro de su alojamiento y tire de él hacia abajo. Desenganche la barra de regulación y el regulador de tiro podrá sacarse a través de las puertas.
- Introduzca la barra de regulación en la campana de humos y vuelva a sacarla a través de la abertura de la puerta.
- El regulador de tiro se coloca con el lado curvado hacia atrás. Enganche la barra de regulación en el regulador de tiro desde la izquierda, levántela y colóquela en su alojamiento del tubo del conducto de humos.
- Vuelva a apretar el botón en la barra de regulación.

8.2 Rejillas superior e inferior (Fig. 10)

- **Rejilla inferior:** la rejilla inferior (A) debe colocarse debajo del marco frontal. Los tornillos de ajuste de las patas deben ajustarse para que la rejilla inferior encaje.
- **Rejilla superior:** ponga una tuerca de la caja (B) en cada lado de la parte superior de la estufa de inserción. Ponga las tuercas flojas con una tuerca M6 y una arandela para que puedan empujarse un poco.
- Coloque la rejilla superior (C) sobre el marco frontal y sujétela con dos tornillos de la caja (D).
- Ajuste la rejilla superior de forma que quede recta respecto al marco frontal.
- Afloje los dos tornillos de la caja (D) y saque la rejilla superior.
- Ahora pueden apretarse las tuercas que sujetan las tuercas de la caja en su lugar.
- Vuelva a sujetar la rejilla superior.

8.3 Panel de aluminio

Si desea cubrir las aberturas del lateral de la estufa de inserción hacia la pared lateral de la estufa, dispone de paneles laterales de aluminio barnizados en negro. Éstos tienen una altura de 775 mm y se adaptan a la estufa de inserción que se monta con una rejilla superior y una rejilla inferior. Si es necesario ajustarlos, son fáciles de cortar con una sierra de arco o una afiladora de ángulos.

Panel lateral, estrecho: n° de catálogo: 340818
anchura 76mm, altura 775mm. (paquetes de 2).

Panel lateral, ancho: n° de catálogo: 340817
anchura 120mm, altura 775mm. (paquetes de 2).

Los paneles laterales ancho y estrecho pueden combinarse para dar una anchura total de 180mm; pueden montarse también en ángulo si es necesario.

Montaje del panel de aluminio (fig. 11)

- La abrazadera (A) se encaja en las paredes laterales de la estufa con tacos y tornillos.
- Empuje el panel lateral (B) hacia la abrazadera. En primer lugar, ponga un poco de mortero en la base de la estufa detrás del panel como soporte.
- Si combina los paneles estrecho y ancho, el ángulo hacia la pared lateral de la estufa puede ser como máximo de 70°.

8.4 Paneles frontales esmaltados (fig. 12)

Lado estrecho. N° de catálogo 340996
(2 unidades de 35x573mm)

Lado ancho. N° de catálogo 340995
(2 unidades de 103x573)

- Retire la parte frontal (vea la sección correspondiente en: Conservación).
- Monte los paneles (A) con tornillos de cabeza avellanada a través de 2 ranuras en los lados de la cámara de combustión. Asegúrese de que los paneles son paralelos; es decir, que están a la misma distancia de los bordes laterales y nivelados con los extremos de la parte superior estrecha del panel frontal, si se ha instalado.
- Ponga en su lugar la parte frontal.
- Parte superior estrecha. N° de catálogo 340998 (703 x 103 mm)
- Parte superior ancha. N° de catálogo 340997 (838 x 103 mm)

- Atornille los dos cierres (C) al panel con tornillos M6x10mm.
- Coloque el panel de forma que quede en el interior del marco frontal. Apriete los cierres con tornillos M6x20mm y tuercas en las abrazaderas de la pantalla térmica de la estufa de inserción.

8.5 Compartimento de la ceniza - Cat. N° 340732 (fig. 13)

- Retire el tornillo interior del centro de la parte inferior de la cámara de combustión de forma que la placa cortafuego y la barra transversal puedan quitarse.
- Coloque una junta (B) (incluida en la caja) a lo largo del borde del orificio.
- Baje la cubierta del recipiente de cenizas (C) a través de la parte inferior de la cámara de combustión.
- Bloquee la cubierta del recipiente de cenizas con 4 tornillos nivelantes desde el interior.
- Sujete la pantalla térmica al suelo (fig. 4-A) bajo la parte inferior de la cubierta de recipiente de cenizas con tuercas y tornillos M6x10mm.
- Ponga el compartimento de cenizas (D) en su lugar de la cubierta. Nota: el lateral que no tiene tapa se coloca contra la pared trasera.
- Ponga la parrilla de hogar (E) en su lugar de la cámara de combustión.

8.6 Pantalla cortafuego

Classic	: Cat. N° 340758
Harmony	: Cat. N° 340979
Panorama	: Cat. N° 340979

Cuando la estufa se utiliza con las puertas abiertas, coloque siempre una pantalla cortafuego. Puede ponerse en su lugar con dos ganchos en el extremo inferior y un clip de resorte que se presiona en la parte superior de la abertura de la puerta.

8.7 Mecanismo de cierre automático de la puerta (Panorama)

Ajuste del mecanismo de la puerta (fig. 14)

- Al ajustar o desmontar el resorte, debe apretarse o aflojarse si la puerta se cierra con demasiada dificultad o demasiado fácilmente.
- Primero afloje el tornillo de ajuste (A). Utilice la herramienta universal (B) o una similar y apriete el resorte girando el tornillo de la parte superior del eje (C) hacia la derecha.
- Mantenga el resorte bajo tensión mientras aprieta de nuevo el tornillo de ajuste.
- Se puede reducir la tensión del tornillo con el tiempo y entonces tendrá que ajustar de nuevo.

9.0 Solución de problemas de funcionamiento

Poco tiro

- Compruebe la longitud de la chimenea y que cumple los requisitos y normativas nacionales. Asegúrese de que la sección transversal mínima de la chimenea es lo suficientemente grande. Consulte también «2.0 Información técnica» y «4.5 Chimenea» para obtener más información.
- Cerciórese de que no hay ningún obstáculo que impida el escape de los gases: ramas, árboles, etc.

El fuego se apaga al poco tiempo

- Asegúrese de que la leña está suficientemente seca.
- Averigüe si existe presión negativa en la vivienda, apague los sistemas de ventilación mecánicos y abra una ventana cercana a la estufa.
- Compruebe que el respiradero está abierto.
- Compruebe que la salida de humos no está obstruida con hollín.

Se acumula una cantidad anormal de hollín en el cristal

Siempre se adherirá algo de hollín al cristal pero la cantidad depende de:

- El grado de humedad del combustible
- Las condiciones de tiro locales
- La regulación del respiradero

La mayor parte de este hollín se suele quemar cuando se abre completamente el respiradero y arde un fuego vivo en la estufa. «6.1 Limpieza del cristal – un buen consejo».

ITALIANO

Indice generale

1.0 Conformità alle leggi.....	34
2.0 Dati tecnici	34
3.0 Norme di sicurezza	35
4.0 Installazione.....	35
5.0 Istruzioni per l'uso	37
6.0 Manutenzione.....	38
7.0 Assistenza	39
8.0 Accessori	40
9.0 Risoluzione dei problemi.....	41
Figuri	58

1.0 Conformità alle leggi

L'installazione di una stufa deve essere eseguita in conformità alle leggi e alle norme locali di ogni paese.

L'installazione del prodotto deve essere conforme a tutte le norme locali, incluse quelle relative a standard europei o specifici del paese.

Le istruzioni per l'assemblaggio, l'installazione e l'uso sono fornite con il prodotto. Prima di utilizzare il prodotto è necessario che l'impianto sia approvato da una persona qualificata.

Sullo scudo termico posto nella parte posteriore del prodotto è applicata una targhetta realizzata in materiale termoresistente e contenente dati e informazioni sull'identificazione e documentazione del prodotto.

2.0 Dati tecnici

Materiale:	Ghisa
Rivestimento esterno:	Vernice / smalto
Combustibile:	Legna
Lunghezza massima dei ciocchi:	50 cm
Scarico fumi:	Uscita posteriore
Dimensione canna fumaria: -condotto dei fumi	Ø 200mm/ 314 cm ² sezione trasversale
Peso approssimativo:	125 kg
Accessori:	Parafiamma - gruppo valvola di tiraggio - piastra laterale in alluminio - griglia-contenitore per la cenere - kit di montaggio a cassetta

Per informazioni su dimensioni del caminetto, pareti refrattarie e così via:

Si veda la **fig.1**.

Dati tecnici di norme EN 13229

Potenza termica nominale:	9,0 kW
Massa di gas prodotta dai fumi:	8,4 g/s
Tiraggio raccomandato per la Canna fumaria:	12 Pa
Efficienza:	71%@9,0 kW
Emissione CO (13% O ₂):	0,25%
Temperatura uscita fumi:	350° C
Funzionamento:	intermittent

3.0 Norme di sicurezza

3.1 Misure preventive antincendio

L'utilizzo di una stufa può costituire un pericolo. Si raccomanda pertanto di attenersi alle istruzioni seguenti:

- Assicurarsi che mobili e altri materiali combustibili non siano mai troppo vicini alla stufa.
- Lasciare che il fuoco si spenga gradatamente, senza mai utilizzare dell'acqua.
- La stufa si scalda quando viene utilizzata pertanto, se toccata, può provocare ustioni.
- La cenere deve essere portata all'aperto o svuotata in un posto dove non costituisca un potenziale pericolo.

3.2 Suministro de aire

Attenzione! Verificare che nel locale in cui si intende installare la stufa, la circolazione dell'aria sia adeguata.

Verificare che le prese d'aria presenti nel locale in cui si trova la stufa non siano bloccate.

Un'adeguata circolazione dell'aria potrebbe provocare la presenza di gas prodotti dal fumo all'interno del locale, rappresentando un serio pericolo. In casi del genere è possibile riconoscere i seguenti sintomi: odore di fumo, sonnolenza, nausea e sensazione di malessere.

Evitare l'utilizzo di ventole meccaniche nel locale in cui si trova la stufa. Questo tipo di ventola potrebbe causare una pressione negativa e spingere gas velenosi all'interno del locale.

4.0 Installazione

4.1 Pavimento

Basamento

Verificare che il pavimento/basamento sia sufficientemente robusto per supportare il peso della stufa, indicato nella sezione «2.0 Dati tecnici». Durante l'installazione, si consiglia di rimuovere la pavimentazione non fissata al sottofondo (pavimento antivibrante).

4.2 Parete

Distanza tra il prodotto e il muro in materiale infiammabile (vedere fig. 1)

Requisiti del pannello di isolamento:

50 mm di lana di roccia da 120 kg/m³ stratificata rivestita da un lato con un foglio in alluminio.

Distanza dell'inserito dalla parete isolante posteriore: 0 mm.

Requisiti per il rivestimento del caminetto

Il rivestimento del caminetto deve essere in materiale ignifugo.

Si noti che l'intera parete dietro il caminetto all'interno del rivestimento deve essere rivestita con materiale isolante.

Qualora il rivestimento in muratura del caminetto giunga fino al soffitto e quest'ultimo sia in un materiale non ignifugo, il soffitto all'interno della cappa deve essere isolato con un pannello isolante.

Si potrà utilizzare, ad esempio:

Lana di roccia da 100 mm di spessore su una piastra in acciaio da almeno 0,9 mm.

Assicurare un'adeguata ventilazione sulla cappa, ad esempio lasciando uno spazio tra questa e il soffitto o praticando un'apertura di circa 5 cm² (fig. 2).

Nota: Ricordare che deve essere possibile pulire e ispezionare l'impianto.

4.3 Circolazione dell'aria

Deve esserci circolazione d'aria tra l'inserito e la muratura, le aperture poste sotto al caminetto e le bocchette poste sulla cappa devono essere sempre libere.

L'apertura di ventilazione richiesta per Jøtul I 350 /Jøtul I 350 FL (per la circolazione dell'aria) è:

Base:	Ventilazione libera min. pari a 500 cm².
Uscita superiore:	Ventilazione libera min. pari a 750 cm².

Se la casa non è ventilata a sufficienza, l'ambiente deve essere dotato di un sistema supplementare di circolazione dell'aria fresca, ad esempio per mezzo di un condotto separato posto direttamente sull'uscita superiore. Il condotto dell'aria fresca deve essere in posizione rigorosamente verticale. I condotti nell'ambiente dove è installato il caminetto devono essere realizzati con materiale ignifugo.

4.4 Soffitto

Distanza della bocchetta di sfiato (d'aria calda sulla sommità della cappa) dal soffitto:

Almeno 800 mm da un soffitto in materiale non ignifugo.

4.5 Canna fumaria e condotto

- l'inserito può essere connessa a una canna fumaria e a un condotto che siano approvati per stufe a combustibile solido con temperatura del gas prodotto dal fumo specificato nella sezione «2.0 Dati tecnici».
- L'ampiezza della sezione trasversale della canna fumaria deve essere almeno uguale a quella della sezione trasversale del condotto. Per calcolare la sezione trasversale corretta della canna fumaria, vedere la sezione «2.0 Dati tecnici».
- Se la sezione trasversale della canna fumaria è sufficientemente ampia, è possibile collegarvi più stufe a combustibile solido.
- Il collegamento con la canna fumaria deve essere effettuato in conformità alle istruzioni di installazione fornite dal produttore della stessa.
- Montare e posizionare provvisoriamente la stufa, senza praticare alcun foro nella canna fumaria, in modo da individuare la corretta posizione della stufa e del foro sulla canna fumaria. Per le dimensioni minime, vedere fig. 1.
- Assicurarsi che il condotto sia inclinato verso l'alto, verso la canna fumaria.
- Utilizzare un condotto provvisto di portello che consenta di effettuarne la pulizia.

ITALIANO

Nota importante! Un collegamento corretto ed ermetico è molto importante per il corretto funzionamento del prodotto.

Attenzione! Il peso del caminetto non deve gravare sulla canna fumaria. Il caminetto non deve impedire il movimento della canna fumaria e non deve essere fissato a quest'ultima.

Canna fumaria, «2.0 Dati tecnici».

Se il tiraggio è troppo forte, è possibile controllarlo installando e azionando una valvola di tiraggio.

In caso di incendio della canna fumaria

- Chiudere tutte le aperture e le prese d'aria.
- Tenere chiusa la porta della stufa.
- Verificare la presenza di fumo in cantina e in soffitta.
- Chiamare i vigili del fuoco.
- Prima di utilizzare di nuovo la stufa dopo un incendio, è necessario che venga controllata da un tecnico specializzato che ne assicuri l'integrità e il corretto funzionamento.

4.6 Preparazione/installazione

Assicurarsi che l'inserto del caminetto non sia danneggiato prima di iniziare l'installazione.

N.B.: Il prodotto è pesante. Avrete bisogno di aiuto durante l'assemblaggio ed il collocamento del prodotto.

Montaggio dei montanti (fig. 3) e fissaggio dello scudo termico di base

1. Togliere l'inserto dall'imballaggio. Estrarre la scatola con il contenuto e, se necessario, le piastre refrattarie. Rimuovere la mensola portacenere e il telaio inferiore posti sul lato posteriore della camera di combustione. Chiudere le porte.
2. Per facilitare le procedure di montaggio, rimuovere la parte anteriore comprese le porte, la camera d'aria e il parafiamma. Vedere la sezione: Riparazione.
3. Posizionare il pallet di legno e l'imballaggio di cartone sul pavimento e appoggiare delicatamente il camino sulla parte posteriore.
4. Montare i 3 montanti (A) con le giunzioni regolabili (C) utilizzando 3 viti e relative rondelle contenute nel sacchetto di plastica. Fis sare le giunzioni utilizzando 3 viti a testa conica (B) M6x25 mm e relative rondelle. Esse sono già fissate alla base del camino. Regolare i montanti per ottenere l'altezza desiderata.
5. Montare lo schermo termico di base (E) sotto la base del camino utilizzando 1 dado M6 e relativa rondella.
6. Sollevare la camera di combustione.
7. **NB:** Il pezzo è pesante. È necessario un aiuto supplementare durante il montaggio e il posizionamento.
8. Procedere alla regolazione definitiva dei montanti solo dopo aver eseguito una prova di montaggio dell'inserto. Posizionare il supporto (D) sotto le teste delle viti per proteggere la superficie ed evitare che l'inserto si sposti. Per la regolazione finale utilizzare le viti M10x45 mm fissate alle giunzioni.
9. Riposizionare le parti rimosse in modo da facilitare la manipolazione del camino.

Beccuccio per la cenere

Posizionare il beccuccio per la cenere accanto al pannello inferiore.

Montaggio del condotto del fumo (fig. 4)

- Il condotto del fumo (A), imballato nella scatola, viene posizionato sulla parte superiore del camino.
- Posizionare un morsetto (B) su ogni lato. I morsetti sono fissati con una vite (C) M8x30 mm e con dadi.

4.7 Montaggio/installazione

Montaggio della canna fumaria

- Prima di praticare fori nella cappa, eseguire una prova di montaggio dell'inserto. Vedere le dimensioni del muro refrattario alla fig. 1.
- Per montare l'inserto è possibile utilizzare un condotto del fumo di Ø 200 mm.
- Posizionare definitivamente l'inserto. Utilizzando cemento focolare (o una fune di tenuta, se disponibile), posizionare la curva del condotto del fumo nello scarico fumi.

NB: Le giunture devono essere chiuse ermeticamente. L'aria filtrante può compromettere il funzionamento del camino

4.8 Controllo delle parti operative (fig. 5)

Dopo aver posizionato l'inserto, verificare sempre le apparecchiature di controllo. Devono essere totalmente mobili e in condizioni soddisfacenti. È possibile utilizzare la maniglia quando il camino è caldo.

Valvola di accensione (A)

A sinistra = chiuso.

A destra = totalmente aperto.

Serratura (Classic/Harmony) (B)

Posizionare la maniglia nella scanalatura sulla porta di destra e ruotarla verso l'alto. Aprire e chiudere la porta sinistra nello stesso modo.

Serratura (Panorama) (C)

Valvola di tiraggio (D)

La valvola di tiraggio è un accessorio - (se presente)

All'interno = aperta.

All'esterno = chiusa.

5.0 Istruzioni per l'uso

5.1 Scelta del combustibile

Utilizzare sempre legna da ardere di qualità. Si otterranno così risultati ottimali, senza rischi di danni al prodotto.

5.2 Legna di qualità: Definizione di Jøtul

Per legna di buona qualità si intende la maggior parte dei tipi di legno conosciuti, ad esempio, il faggio, la betulla e la quercia.

La legna di buona qualità deve presentare un grado di essiccazione tale che il contenuto di acqua sia al massimo il 20%.

Perché ciò avvenga, va tagliata verso la fine dell'inverno o all'inizio della primavera e fatta asciugare all'aria aperta durante l'estate, disposta in cataste opportunamente coperte per evitare l'assorbimento della pioggia. Quando arriva l'autunno, portare i ceppi in casa per il successivo utilizzo durante l'inverno.

La quantità di energia che si sviluppa da 1 kg di legna è pressoché uguale. Al contrario, il peso netto dei diversi tipi di legna varia notevolmente. Ad esempio, il peso di una certa quantità di legno di betulla produrrà meno kWh della stessa quantità di legno di faggio.

La quantità di energia di 1 kg di legna di qualità è pari a circa 3,8 kWh. 1 kg di legna completamente asciutta (0% di umidità) genera circa 5 kWh, mentre legna con il 60% di umidità produce soltanto circa 1,5 kWh.

L'utilizzo di legna umida può comportare le seguenti conseguenze:

- Depositi di fuliggine/creosoto sul vetro, nella stufa e nella canna fumaria.
- Scarsa capacità di riscaldamento della stufa.
- Rischio di incendio nella canna fumaria quale conseguenza dell'accumulo di fuliggine nella stufa, nel condotto e nella canna fumaria stessa.
- Spegnimento del fuoco.

Non porre mai sul fuoco quanto segue:

- rifiuti domestici, sacchetti di plastica e così via
- legname verniciato o impregnato, estremamente tossico
- tavole di legno laminato
- legna di scarto.

Questi materiali possono danneggiare il prodotto e inquinare l'atmosfera.

Nota importante! Non utilizzare mai liquidi infiammabili come benzina, cherosene, alcool denaturato o simili per accendere il fuoco. Ciò potrebbe causare lesioni personali e danni al prodotto.

5.3 Lunghezza e quantità della legna

La lunghezza massima dei ciocchi da utilizzare è di **50 cm**. L'emissione nominale di calore di un camino Jøtul I 80 RH è di **9,0 kWh**. Il requisito calcolato per l'emissione nominale di calore è di **2,9 kg** di legna di qualità **ogni ora**.

La stufa Jøtul I 80 RH dispone di un sistema di combustione secondaria che assicura l'eliminazione dei gas e delle particelle pericolose prodotte dalla combustione. È estremamente importante che il sistema venga utilizzato correttamente.

Un altro fattore importante per ottenere un funzionamento efficiente della stufa è rappresentato dalle dimensioni dei ceppi, che devono essere le seguenti:

Fascine:

Lunghezza: 35 cm

Diametro: 2 - 5 cm

Quantità per un'accensione: 8 - 10 pezzi

Legna da ardere (spaccata):

Lunghezza raccomandato: 30 - 40 cm

Diametro: circa 8 - 12 cm

Intervalli di aggiunta della legna: circa ogni 60 minuti

Aumento della fiamma: 3 kg

Quantità per carica: 4 pezzi

5.4 Prima accensione

- Accendere il fuoco come descritto nella sezione «**5.5 Utilizzo quotidiano**».
- Accendere il fuoco e mantenerlo vivo per un paio di ore, facendo defluire dall'ambiente il fumo e l'odore generati dal prodotto.
- Ripetere questa operazione un paio di volte.

Nota importante! L'emissione di odori nel corso del primo utilizzo della stufa è del tutto normale.

Prodotti verniciati: è probabile che quando viene utilizzata per la prima volta, la stufa emetta un gas irritante ed emani un odore sgradevole. Il gas non è velenoso, tuttavia si consiglia di aumentare la ventilazione del locale. Lasciare che il fuoco arda con un tiraggio elevato fino a che tutte le tracce di gas scompaiono e non siano più presenti fumo o cattivi odori.

Prodotti smaltati: Le prime volte che si utilizza una stufa nuova può formarsi sulla superficie dell'acqua di condensa. Per evitare che le macchie diventino permanenti, è importante che la condensa venga asciugata immediatamente.

5.5 Utilizzo quotidiano

Il prodotto è stato progettato per l'impiego della combustione intermittente, con la quale si intende il normale utilizzo della stufa, ovvero l'attesa della formazione della brace prima di aggiungere altra legna.

- Aprire le prese d'aria spostandole verso destra (**fig. 5A e 5B**), (quando la maniglia è calda è opportuno utilizzare un guanto).
- Collocare due ceppi di medie dimensioni su ciascun lato della camera di combustione.
- Sistemare tra la legna dei fogli di giornale appallottolati oppure dei trucioli, aggiungervi alcune fascine disposte a incrocio e accendere i fogli di giornale. Aumentare gradatamente la quantità di legna.
- Lasciare la porta leggermente aperta finché la legna non prende fuoco. Chiudere la porta e la valvola di accensione quando si è certi che il fuoco abbia preso bene.
- Controllare che si sia verificata la combustione secondaria. Ciò viene indicato dalle presenza di fiamme gialle e sfarfallanti sotto al parafiamma.
- Regolare la presa d'aria superiore in modo da ottenere il tasso di combustione per il livello di riscaldamento desiderato (**fig. 5A**).

L'emissione di calore nominale si ottiene quando la presa d'aria superiore è aperta al 80% circa (fig. 5A).

5.6 Aggiunta di legna

- Ogni carica di legna dovrebbe bruciare sino alla cenere prima di poter aggiungere nuova legna. Aprire leggermente la porta per consentire l'annullamento della pressione negativa, quindi aprirla completamente.
- Aggiungere la legna e verificare che la presa d'aria superiore resti completamente aperta per alcuni minuti fino a quando la legna non prende fuoco.
- L'apertura della **presa d'aria superiore (fig. 2A)** può essere ridotta una volta che la legna ha preso bene fuoco. Controllare che si sia verificata la combustione secondaria.

Nota importante! Esiste il pericolo di surriscaldamento. La stufa non deve mai essere utilizzata in maniera da provocarne il surriscaldamento.

Il surriscaldamento si verifica quando si colloca una quantità eccessiva di legna nella stufa e/o quando si lascia la presa d'aria completamente aperta per troppo tempo. Se una qualsiasi parte della stufa diventa incandescente, significa che la temperatura è troppo elevata. Se ciò accade, ridurre immediatamente l'apertura della presa d'aria.

Se si sospetta un tiraggio eccessivo o insufficiente della canna fumaria, rivolgersi a un tecnico specializzato. Per ulteriori informazioni, vedere anche le sezioni «2.0 Dati tecnici» e «4.5 Canna fumaria e condotto».

5.7 Utilizzo della stufa nel passaggio da inverno a primavera

Durante un periodo di transizione con improvvisi cambiamenti climatici, nel tiraggio di fumo passivo o in presenza di vento forte, il tiraggio della canna fumaria potrebbe non funzionare al meglio e i fumi della combustione potrebbe restare nel locale dove si trova la stufa.

In questi casi, si consiglia di utilizzare una quantità inferiore di legna e lasciare completamente aperte le prese d'aria in modo che la legna bruci più rapidamente e venga mantenuto il corretto tiraggio della canna fumaria.

Per evitare accumuli di cenere, rimuoverla più spesso del solito. Vedere la sezione «6.2 Eliminazione della cenere».

6.0 Manutenzione

6.1 Pulizia del vetro

La stufa Jøtul I 80 RH è dotata di tiraggio dall'alto (lavaggio ad aria). Attraverso la ventola di tiraggio l'aria viene risucchiata nella parte superiore del camino e spinta verso il basso lungo la parte interna del vetro. Questo sistema assicura una migliore combustione e riduce il deposito di fuliggine sul vetro.

Sarà comunque inevitabile l'accumulo di un po' di fuliggine sul vetro e la sua quantità dipenderà dalle condizioni di tiraggio locale e dalla regolazione della ventola di tiraggio. La maggior parte della fuliggine verrà normalmente bruciata quando si apre completamente la valvola di tiraggio e il fuoco brucia vivacemente nel camino.

Suggerimento utile! Per la normale pulizia, inumidire un pezzo di carta assorbente con acqua tiepida e aggiungere un po' di cenere presa dalla camera di combustione. Sfregare il pezzo di carta contro il vetro, quindi pulirlo con acqua pulita. Se fosse necessario pulire il vetro più a fondo, si raccomanda un detergente per vetri (seguire le istruzioni riportate sul flacone).

6.2 Eliminazione della cenere

Quando necessario utilizzare una paletta per rimuovere la cenere.

Lasciare sempre un po' di cenere sul fondo come protezione per la base.

Per informazioni sullo smaltimento della cenere, vedere la sezione «3.0 Norme di sicurezza generali».

6.3 Pulizia del camino ed eliminazione della fuliggine

L'utilizzo della stufa può causare depositi di fuliggine all'interno della stessa. La fuliggine è un buon isolante e riduce l'emissione di calore della stufa. Se i depositi di fuliggine si accumulano durante l'utilizzo del prodotto, è possibile rimuoverli con facilità utilizzando l'apposito utensile fornito. È necessario effettuare un'accurata pulizia interna almeno una volta all'anno per ottenere i migliori risultati dal prodotto. È consigliabile eseguire questa operazione assieme alla pulizia della cappa e della canna fumaria.

6.4 Pulizia della canna fumaria fino alla cappa

Il sistema più semplice per pulire il condotto di deflusso è quello di rimuovere entrambi i parafiamma e pulire attraverso il portello della stufa. Vedere la sezione «7.0 Assistenza».

6.5 Controllo del camino

Jøtul consiglia di controllare personalmente e con attenzione il camino dopo averne eseguito lo sfiato/pulizia. Controllare che non vi siano crepe su tutte le aree di superficie visibili. Verificare che tutte le giunzioni siano ermetiche e che le guarnizioni siano posizionate

correttamente. Qualsiasi guarnizione che presenti segni di usura e deformazione deve essere sostituita.

Pulire a fondo la scanalatura della guarnizione, aggiungere adesivo ceramico (acquistabile presso il rivenditore locale Jøtul) e premere la guarnizione nella posizione corretta. Il giunto si asciugherà rapidamente.

6.6 Manutenzione esterna

I **prodotti verniciati** possono, dopo diversi anni d'uso, cambiare colore. Prima di applicare nuova vernice, è necessario pulire la superficie e spazzolare via le particelle residue.

I **prodotti smaltati** devono essere puliti solo con un panno pulito e non umido. Non utilizzare acqua né sapone. Eventuali macchie possono essere rimosse con prodotti detersivi (prodotti per il forno e così via).

7.0 Assistenza

Attenzione! Non è consentito apportare al prodotto modifiche non autorizzate.

Utilizzare solo parti di ricambio originali.

Sostituzione delle piastre refrattarie (fig. 6)

1. Sollevare la lista lateralmente in modo che fuoriesca dagli alloggiamenti sul lato della camera di combustione quindi rimuoverla.
2. Rimuovere le piastre refrattarie laterali sollevandole con l'aiuto delle camme (nella parte inferiore) ed estrarle. Se risultano incastrate, intramezzare un cacciavite per sbloccarle.
3. Estrarre la piastra refrattaria posteriore.
4. Iniziare dalla piastra refrattaria posteriore. Posizionare quindi le piastre refrattarie laterali.

7.2 Sostituzione del parafiamma (fig. 7)

- Sollevare il parafiamma verso il bordo anteriore, quindi estrarlo attraverso le porte.

7.3 Montaggio/smontaggio delle porte

Classic e Harmony

- Per rimuovere le porte, aprirle.
- Allentare le viti ed estrarre le porte.
- Quando si montano le porte, è necessario posizionare ogni rondella al di sotto delle viti di bloccaggio inferiori.
- Cambiare contemporaneamente la guarnizione.

Panorama

- Per rimuovere la porta, aprirla.
- Rimuovere il meccanismo di chiusura automatica, allentare le viti di bloccaggio ed estrarre la porta.
- Quando si monta la porta, è necessario posizionare ogni rondella al di sotto della vite di bloccaggio.
- Cambiare contemporaneamente la guarnizione.

7.4 Montaggio/smontaggio della parte anteriore (fig. 8)

- Smontare le porte, la mensola portacenere, le piastre refrattarie, la camera d'aria, il parafiamma e la valvola di tiraggio - se è stata installata. Vedere la relativa sezione.
- Svitare per metà le viti **(A)** poste sul bordo anteriore inferiore della camera di combustione e spingere le rondelle fino in fondo verso la testa della vite.
- Allentare le viti **(B)** sul bordo anteriore superiore della camera di combustione. Queste viti sono dotate di rondelle e dadi all'interno. Dopo avere allentato l'ultima vite, sostenere la parte anteriore per evitare che cada in avanti.
- Sollevare la parte anteriore.
- Completare il montaggio posizionando la parte anteriore sulle due viti **(A)** serrate a metà nel punto 2. La parte anteriore è contrassegnata nel punto in cui le viti devono essere posizionate.
- Spingere il telaio nel bordo superiore. Sollevarlo in modo che arrivi fino alla parte superiore. Fissare il telaio con le viti **(B)** M6x30 mm e le rondelle con i dadi sulla parte interna della camera di combustione.

8.0 Accessori

8.1 Valvola di tiraggio - cod. art. 340955 (fig. 9)

Montaggio della valvola di tiraggio (prima dell'installazione).

- Rimuovere il condotto del fumo, se è già stato collegato.
- Svitare la vite (A) sulla parte superiore centrale del telaio della porta. Il dado è collocato nella parte posteriore.
- Agganciare da sinistra la barra di regolazione (B) sulla valvola di tiraggio (C). Abbassarla e inserirla nell'apertura del condotto del fumo attraverso il foro nel telaio della porta. Abbassare la valvola di tiraggio in modo che le camme si inseriscano negli alloggiamenti (D) sullo scarico del fumo. La valvola di tiraggio è in posizione corretta quando la parte ricurva è rivolta all'indietro.
(Nota: Inclusa nella confezione della valvola di tiraggio si trova una barra di controllo per Jøtul I 80 RH Classic e una per Harmony/Panorama. La barra per il modello Classic è facilmente riconoscibile perché curva al centro – nella sezione E).
- Avvitare la manopola sulla barra di regolazione.

Montaggio/smontaggio della valvola di tiraggio (dopo il completamento della muratura in mattoni)

- È necessario rimuovere le piastre refrattarie, la camera d'aria e il parafiamma se si desidera smontare la valvola di tiraggio (vedere le relative sezioni).
- Svitare il pomello dalla barra di regolazione.
- Sollevare la valvola di tiraggio dall'alloggiamento e spingerla verso il basso. Sganciare la barra di regolazione per rimuovere la valvola di tiraggio attraverso le porte.
- Inserire la barra di regolazione nella campana del fumo, quindi estrarla attraverso l'apertura della porta.
- La valvola di tiraggio è in posizione corretta quando la parte ricurva è rivolta all'indietro. Agganciare da sinistra la barra di regolazione sulla valvola di tiraggio, sollevarla e posizionarla nell'alloggiamento all'interno del condotto del fumo.
- Riavvitare il pomello sulla barra di regolazione.

8.2 Griglie superiore e inferiore (fig. 10)

- **Griglia inferiore:** Posizionare la griglia inferiore (A) sotto il telaio anteriore. Stringere le viti di regolazione dei montanti in modo da fissare la griglia superiore.
- **Griglia superiore:** Posizionare un prigioniero (B) su entrambi i lati della parte superiore dell'inserito. Stringere leggermente i dadi con un dado M6 e relativa rondella in modo da poterli spingere.
- Posizionare la griglia superiore (C) sul telaio anteriore e fissarla con due viti (D).
- Regolare la griglia superiore in modo che sia parallela al telaio anteriore.
- Allentare le viti (D) e rimuovere la griglia superiore.
- Serrare quindi i dadi che fissano i prigionieri.
- Fissare nuovamente la griglia superiore.

8.3 Pannello di alluminio

Se si desidera chiudere le aperture ai lati dell'inserito verso la parete laterale del camino, è possibile utilizzare i **pannelli laterali di alluminio verniciato di nero**.

Questi pannelli hanno uno spessore di 700/775 mm e sono adattati all'inserito montato sulle griglie superiore e inferiore. Se devono essere adattati, è possibile tagliarli con un seghetto ad arco o una rettificatrice angolare.

Pannello laterale, piccolo: cod. art.: 340818
ampiezza 76 mm, altezza 775 mm. (gruppi da 2)
Pannello laterale, grande: cod. art.: 340817
ampiezza 120 mm, altezza 775 mm. (gruppi da 2)

È possibile unire i pannelli laterali larghi e stretti e ottenere una larghezza totale di 180 mm e montarli in un angolo, se necessario.

Montaggio del pannello di alluminio (fig. 11)

- Il supporto (A) è installato con spine e viti sulle pareti laterali del camino.
- Inserire il pannello laterale (B) nel supporto. Mettere della malta alla base del camino, dietro al pannello, come supporto.
- Se si combinano i pannelli grande e piccolo, l'angolo verso la parete laterale del camino può essere massimo 70°.

8.4 Pannelli anteriori smaltati (fig. 12)

Lato piccolo - Cod. art. 340996
(2 unità da 35x573 mm)

Lato grande - Cod. art. alto 340995
(2 unità da 103x573 mm)

- Rimuovere la parte anteriore (vedere la relativa sezione: Riparazione).
- Fissare i pannelli (A) con le viti a testa conica attraverso le 2 fessure poste ai lati della camera di combustione. Assicurarsi che i pannelli siano paralleli, vale a dire, alla stessa distanza dai bordi laterali e alla stessa altezza delle estremità della parte superiore piccola del pannello anteriore, se installato.
- Posizionare la parte anteriore.
- **Parte superiore piccola** - Cod. art. 340998 - (703x103 mm)
- **Parte superiore grande** - Cod. art. 340997 (838x103 mm)
- Avvitare i due ganci (C) al pannello con viti M6x10 mm.
- Posizionare il pannello sulla parte interna del telaio anteriore. Serrare i ganci ai supporti per lo schermo termico dell'inserito con viti e dadi M6x20 mm.

8.5 Contenitore della cenere - cod. art. 340732 (fig. 13)

- Rimuovere il distributore d'aria (A) e la vite interna posta nel centro della parte inferiore della camera di combustione in modo da poter rimuovere la piastra del camino e la barra trasversale.
- Posizionare una guarnizione (B) (inclusa nella scatola) lungo il bordo del foro.
- Chiudere la copertura dall'interno utilizzando 4 viti piatte.
- Fissare lo schermo termico al pavimento (fig. 4-A) sotto la parte superiore della copertura del contenitore della cenere utilizzando le viti M6x10 mm e relativi dadi.

- Posizionare il contenitore della cenere **(D)** nella copertura.
NB: Posizionare il lato privo di mensola contro la parete posteriore.
- Posizionare la griglia refrattaria **(E)** nella camera di combustione.
- Posizionare il distributore d'aria **(A)** in modo da coprire la fila di fori nella piastra refrattaria posteriore.

8.6 Parafiamma

Classic	: cod. art. 340758
Harmony	: cod. art. 340979
Panorama	: cod. art. 340979

Se il camino viene utilizzato con le porte aperte, montare sempre un parafiamma. È possibile posizionarlo utilizzando due ganci nella parte inferiore e una staffa posta contro l'apertura della porta nella parte superiore.

8.7 Meccanismo di chiusura automatica dello sportello (Panorama)

Regolazione del meccanismo dello sportello (fig. 14)

- Durante gli interventi di regolazione/smontaggio, occorre stringere o allentare la molla se lo sportello viene aperto con troppa facilità o, al contrario, con eccessiva difficoltà.
- In primo luogo, allentare la vite di regolazione **(A)**. Utilizzare un attrezzo universale **(B)** o un attrezzo simile e serrare la molla ruotando in senso orario la vite sull'estremità superiore della colonna **(C)**.
- Mantenere in tensione la molla stringendo ancora la vite di regolazione.
- La tensione della molla può diminuire col tempo e dovrà quindi essere regolata di nuovo.

9.0 Risoluzione dei problemi

Scarso tiraggio

- Controllare la lunghezza della canna fumaria e verificare che sia conforme con le leggi e le norme nazionali. Verificare che la sezione trasversale minima della canna fumaria sia sufficientemente ampia. *Per ulteriori informazioni, vedere anche le sezioni «2.0 Dati tecnici» e «4.5 Canna fumaria e condotto».*
- Verificare che non ci sia nulla che impedisca il deflusso del fumo: rami, alberi e così via.

Spegnimento del fuoco

- Accertarsi che la legna sia sufficientemente secca.
- Verificare che ci sia una pressione negativa nella stanza, spegnere le ventole meccaniche e aprire una finestra nelle vicinanze della stufa.
- Controllare che la presa d'aria sia aperta.
- Controllare che lo scarico dei fumi non sia intasato dalla fuliggine.

Accumulo anomalo di fuliggine sul vetro

È inevitabile che si accumuli della fuliggine sul vetro, ma la sua quantità dipende da:

- Umidità della legna
- Condizioni di tiraggio del locale
- Regolazione della presa d'aria.

Gran parte della fuliggine viene normalmente bruciata quando la presa d'aria è completamente aperta e il fuoco arde vivacemente nella stufa. Vedere «Suggerimento utile» nella sezione «6.1 Pulizia del vetro».

DEUTSCH

Inhaltsverzeichnis

1.0 Behördliche Auflagen	42
2.0 Technische Daten	42
3.0 Sicherheitsbestimmungen	43
4.0 Aufstellen.....	43
5.0 Betriebsanleitung	45
6.0 Pflege	46
7.0 Instandhaltung.....	47
8.0 Zusatzausstattung.....	48
9.0 Fehlersuche bei Betriebsstörungen	49
Abbildungen	58

1.0 Behördliche Auflagen

Die Aufstellung muss gemäß den behördlichen Auflagen und Bestimmungen des jeweiligen Landes erfolgen. Alle lokalen Bestimmungen, einschließlich solche im Bezug auf nationale und europäische Normen, müssen bei der Aufstellung des Produkts eingehalten werden.

Anleitungen für Montage bzw. Aufstellung und zum Betrieb des Kaminofens sind dem Produkt beigelegt. Das Gerät darf nur dann in Betrieb genommen werden, wenn es geprüft und las betriebsbereit genehmigt wurde.

Eine Plakette mit Produktinformationen aus hitzebeständigem Material befindet sich auf dem Hitzeschild an der Rückseite des Produkts. Sie enthält Informationen über Kennzeichnung und Dokumentation des Produkts.

2.0 Technische Daten

Material:	Gußeisen
Anstrich:	Lack
Heizmaterial:	Holz
Max. Holzscheitlänge:	50 cm
Abzugsöffnung:	Oben
Durchmesser des Abzugsrohres:	Ø 200 mm/ 314 cm ² Querschnitt

Gewicht, ca.:	125 kg
Zusatzausrüstungen:	Funkenschutz - Drosselklappe komplett - Seitenplatte aus Aluminium - Zusammenbau Kit für Kassette
Abmessungen, Abstände:	Siehe Abb. 1

Technische Daten entsprechen EN 13229

Nennwärmeleistung:	9,0 kW
Rauchgasmassenstrom:	8,4 g/s
Empfohlener Kaminzug:	12 Pa
Wirkungsgrad:	71%@9,0 kW
CO Emission (13% O ₂):	0,25 %
Abgastemperatur gem. im Abgasstutzen:	350° C
Gebrauch:	Intermittent

3.0 Sicherheitsbestimmungen

3.1 Brandverhütungsmaßnahmen

Die Benutzung eines Kaminofens ist stets mit einer gewissen Gefahr verbunden. Deshalb sollten die folgenden Anweisungen unbedingt beachtet werden.

- Es ist darauf zu achten, daß Möbel und andere entflammbare Gegenstände nicht zu nahe am Kamineinsatz stehen.
- Lassen Sie das Feuer einfach ausgehen. Niemals das Kaminfeuer mit Wasser löschen.
- Der Kaminofen wird heiß und kann Verletzungen hervorrufen, wenn er angefaßt wird.
- Die Asche muß draußen an einem Ort entsorgt werden wo keine Feuergefahr mehr entstehen kann. An dieser Stelle sei auf die behördlichen Bestimmungen verwiesen.

3.2 Frischluftzufuhr

Vorsicht! Stellen Sie eine ausreichende Frischluftzufuhr im Raum sicher, in dem der Kaminofen aufgestellt werden soll.

Stellen Sie sicher, das die Belüftungen in dem Raum mit dem Kaminofen nicht blockiert sind.

Unzureichende Belüftung kann dazu führen, dass sich Rauchgas im Raum ansammelt. Dies ist äußerst gefährlich! Anzeichen dafür sind Rauchgeruch, Benommenheit, Übelkeit und Unwohlsein.

In Räumen mit Kaminöfen sollten keine Lüftungseinrichtungen mit mechanischem Gebläse verwendet werden. Dies führt ggf. zu einer ungünstigen Druckverteilung, wodurch giftige Abgase in den Raum geblasen werden.

4.0 Aufstellen

4.1 Fußboden

Untergrund

Stellen Sie sicher, dass der Fußboden den Kaminofen tragen kann. Gewichtsangaben finden Sie in Abschnitt «2.0 Technische Daten». Es empfiehlt sich, dass Bodenbelag, der nicht fest mit dem Fundament verbunden ist – so genannt schwimmend verlegter Belag – beim Aufstellen entfernt wird.

Schutz des Aufstellbodens

Wenn der Kamin auf einem Fußboden aus brennbarem Material aufgestellt werden soll, muß der ganze Fußboden unter dem Einsatz bis hin zur Mauer mit einer Stahlplatte, die entweder unbehandelt oder verzinkt ist, abgedeckt werden. Es wird eine Plattenstärke von 0,9 mm empfohlen.

Brennbare Bodenbeläge – z. B. Linoleum, Teppiche usw. – unter der Brandschutzplatte müssen entfernt werden.

Erforderliche Schutzmaßnahmen für brennbare Böden vor dem Ofen

Die Frontplatte muss den nationalen Gesetzen und Bestimmungen entsprechen. Bei örtlichen Baubehörde erhalten Sie Informationen zu Einschränkungen und Auflagen bei der Aufstellung.

4.2 Wand

Abstand des Ofens zur brennbaren Wand mit Isolation - Siehe Abb. 1

Erforderliche Materialien für die Isolation

50 mm Steinwolle mit einer Dichte von 120 kg/m³ und einer einseitigen Aluminiumbeschichtung.

Abstand der Schutzplatte des Ofens zur Isolation der Rückenplatte: 0 mm.

Anforderungen an die Ofenummantelung

Die Ofenummantelung muss aus nicht brennbarem Material bestehen.

Beachten Sie, dass die gesamte Rückenplatte innerhalb der Ummantelung mit Isolationsmaterial bedeckt sein muss.

Ist die Ofenverkleidung bis zur Decke gemauert und besteht diese Decke aus brennbarem Material, muss über der Wärmekammer und den Belüftungsöffnungen der Verkleidung eine Deckenplatte montiert werden, um ein Erhitzen der Decke zu verhindern.

Dafür können Sie zum Beispiel folgendes Material verwenden: Steinwolle mit einer Dicke von 100 mm über einer Stahlplatte von mind. 0,9 mm Dicke.

Oben an der Kaminschürze muß für die Entlüftung gesorgt werden - z. B. eine Spalte unter der Zimmerdecke, oder eine Öffnung von ca. 5 cm² (Abb. 2).

Wichtig! Die Installation müssen gefegt und inspiziert werden können.

DEUTSCH

4.3 Die Luftzirkulation - (Abb. 2)

Zwischen dem Einsatz und dem Mauerwerk muß Luft strömen können. Das im Text in **Abb. 2** angegebene Volumen der unten dem Sockel angesogenen und oben aus der Warmluftöffnung austretenden Luft ist der geforderte Mindestwert.

Zulässige Luftöffnungen (Zirkulationsluft):

Im Sockel: Minimum 500 cm² freie Öffnung.
In der Schürze: Minimum 750 cm² freie Öffnung.

Dadurch wird eine Überhitzung innerhalb der Verkleidung verhindert, und im weiteren dafür gesorgt, daß die Wärmeabgabe an den Raum ausreichend gesichert ist.

Wenn das Haus vollständig isoliert ist, muss der Raum mit einer eigenen Frischluftzufuhr versehen werden, z.B. durch einen separaten Kanal unter dem Kamineinsatzboden. Der Frischluftkanal muss so gerade wie möglich verlaufen und mit einem Ofenventil versehen sein, damit er abgesperrt werden kann, wenn der Kamineinsatz nicht benutzt wird. Es empfiehlt sich, das Frischluftofenventil, Katalog Nr. 340654, von Jøtul einzubauen.

4.4 Decke

Der Jøtul I 80 RH ist für eine Montage zugelassen bei dem Abstand zwischen der Oberkante der Warmluftöffnung und der Zimmerdecke aus brennbarem Material mindestens 800 mm betragen muß.

4.5 Schornsteine und Abzugsrohre

- Der Kaminofen kann an einen Schornstein und an ein Abzugsrohr angeschlossen werden, wenn diese für mit Festbrennstoffen betriebene Feuerstellen mit Rauchgastemperaturen wie im Abschnitt «2.0 Technische Daten» angegeben zugelassen sind.
- Der Querschnitt des Schornsteins muss mindestens dem des Abzugsrohrs entsprechen. Angaben zur Berechnung des richtigen Schornsteinquerschnitts finden Sie im Abschnitt «2.0 Technische Daten».
- Der Anschluss an den Schornstein muss gemäß der Montageanweisungen des Schornsteinherstellers erfolgen.
- Bevor der Schornstein mit einem Loch versehen wird, sollte der Kaminofen probeweise aufgestellt werden, um die korrekte Position des Kaminofens und des Lochs im Schornstein zu markieren. Mindestmaße werden in **Abb. 1** angegeben.
- Sorgen Sie dafür, dass das Abzugsrohr zum Schornstein nach oben hin geneigt ist.
- Verwenden Sie einen Rohrbogen mit einer Reinigungsöffnung, damit das Rohr gefegt werden kann.

Beachten Sie, dass Verbindungen eine bestimmte Flexibilität aufweisen müssen, um Bewegungen in der Installation zu vermeiden, die zu Rissen führen können. **Hinweis: Eine ordnungsgemäße und dichte Verbindung ist für eine einwandfreie Funktion des Kaminofens äußerst wichtig.**

Es darf keinerlei Gewicht von der Kaminkonstruktion auf den Schornstein verlagert werden. Durch die Kaminkonstruktion darf der Schornstein nicht in seiner Einbaulage beeinträchtigt werden. Die Kaminkonstruktion darf nicht im Schornstein verankert werden.

Empfohlener Kaminzug, Abb. «2.0 Produktinformationen».
Wenn der Zug zu stark ist, muss ein Schieber zur Regelung des Schornsteinzugs eingebaut werden.

4.6 Vorbereitung/Montage

Vor dem Aufstellen ist der Ofen auf Beschädigungen zu kontrollieren.

Der Kamin ist schwer. Um den Kamin zusammenzubauen und an seine Position zu stellen, benötigen Sie Hilfe.

Anbau der Beine (Abb. 3) und Sichern des Basis-Hitzeschilds

1. Packen Sie den Einsatz aus. Nehmen Sie die Kiste mit ihrem Inhalt heraus und ggf. die Brennerplatten. Entfernen Sie Aschenlippe und unteren Rahmen (für Harmony/Panorama), die sich auf der Rückseite der Brennkammer befinden. Türen schließen.
2. Um den Einbau zu erleichtern, entfernen Sie die gesamte Front, einschließlich der Türen. Siehe Abschnitt: Instandhaltung.
3. Legen Sie die Holzpalette und die Verpackungspappe auf den Boden und legen Sie den Kamin vorsichtig auf den Rücken.
4. Bauen Sie die Beine (**A**) mit den einstellbaren Gelenken mit Hilfe von 3 Schrauben und Unterlegscheiben (in der Plastiktüte) zusammen. Gelenke mit Hilfe von drei Senkschrauben (**B**) M6x25mm und Unterlegscheiben an den Kamin anbauen. Diese befinden sich bereits an der Kaminbasis. Beine so einstellen, daß die gewünschte Höhe erreicht wird.
5. Basishitzeschild (**E**) unter der Kaminbasis mit einer Mutter M6 und Unterlegscheibe zusammenbauen.
6. Brennkammer hochheben.
7. **Hinweis:** Der Einsatz ist schwer. Um den Kamin zusammenzubauen und an seine Position zu stellen, benötigen Sie Hilfe.
8. Letzte Einstellungen der Beine sollen erst dann vorgenommen werden, nachdem der Einsatz versuchsweise eingebaut wurde. Die Halterung (**D**) muß zum Schutz der Oberfläche und um zu verhindern, daß der Einsatz wegrutscht, unter den Schraubenköpfen platziert werden. Die letzte Einstellung erfolgt mit Hilfe von M10x45 mm Schrauben, die an die Gelenke angesetzt werden.
9. Befestigen Sie alle entfernten Teile wieder, damit die Handhabung des Kamineinsatzes einfacher ist.

Aschenlippe

Plazieren Sie die Aschenlippe neben dem unteren Rahmen.

Zusammenbau des Abzugverbindungsrohrs (Abb. 4)

- Das in der Kiste verpackte Abzugverbindungsrohr (**A**) wird auf dem Kamin montiert. Das Abzugsverbindungsrohr muß so positioniert werden, daß die darin eingesetzte Schraube nach außen zeigt.
- Ein Klammereisen (**B**) auf jeder Seite anbringen. Diese werden durch eine Schraube (**C**) (M8x30mm) und durch Muttern gehalten.

4.7 Aufstellen/Montage

Zusammenbau des Schornsteins

- Bauen Sie den Einsatz zunächst versuchsweise zusammen, ohne Löcher in den Schornstein zu machen. Siehe Maßangaben für die Feuerschutzwand in **Abb. 1**.
- Der Einsatz kann mit einem Ø200 mm Abzugsrohr zusammengebaut werden.

- Platzieren Sie den Einsatz in seine endgültige Position. Mit Hilfe von Ofenkitt (oder evtl. etwas Seildichtung) wird das Abzugsrohr im Rauchabzug des Einsatzes befestigt.
- **Hinweis:** Es ist wichtig, daß die Verbindungen dicht sind. Falls der Kamin Falschluff zieht, kann sich das negativ auf seine Funktion auswirken.

4.8 Kontrolle der Mechanismen (Abb. 5)

Nachdem der Einsatz aufgestellt ist, muß die Bedienungsausrüstung geprüft werden. Diese müssen frei beweglich und augenscheinlich intakt sein. Der lose Handgriff wird bei heißem Kamin verwendet.

Oberer Lufteinzug (A)

Linke Position = geschlossen.
Rechte Position = vollständig geöffnet.

Türschlösser (Classic/Harmony) (B)

Handgriff in die Nut an der rechten Tür einsetzen und nach oben drehen. Linke Tür auf die gleiche Weise öffnen und schließen.

Türschloß (Panorama) (C)

Schieber (D)

Der Schieber ist Zubehör – (falls damit ausgerüstet)
Hereingedrückt = geöffnet.
Herausgezogen = geschlossen.

4.9 Selbstschliessender Türmechanismus (Panorama)

Einbau der Feder Bauart 1

- Türe öffnen.
- Untern rechten Türbolzen entfernen (vorher die kleine Imbusschraube (C) lösen und den Bolzen mittels Schraubenzieher nach oben hebeln. Der Bolzen könnte ein wenig fest sitzen).
- Bauart 1 Federmechanismus einsetzen. Darauf achten dass das Federende nach hinten zeigt.
- Mit einem Imbusschlüssel die obere Schraube (E) im Uhrzeigersinn drehen und mit einem dem andern kleinem Imbusschlüssel (D) die kleine Imbusschraube (C) anziehen. Dieser Vorgang wird solange wiederholt bis genug Spannung auf der Feder ist, so das sich die Tür selbstständig schließt

5.0 Betriebsanleitung

5.1 Brennstoff

Verwenden Sie stets Brennholz guter Qualität. Damit erreichen Sie optimale Ergebnisse und vermeiden eine Beschädigung des Produkts.

5.2 Jøtuls Definition von Qualitätsbrennholz

Brennholz guter Qualität sind beispielsweise Scheite aus Birken-, Buchen- und Eichenholz.

Brennholz guter Qualität muss getrocknet sein, d. h. einem Wasseranteil von maximal 20 % besitzen.

Um diese Qualität zu erreichen, sollte das Holz spätestens zum Ende des Winters oder zu Beginn des Frühlings geschlagen werden. Es sollte zersägt und so gestapelt werden, dass Luft durch den Holzstapel zirkulieren kann. Die Holzstapel sollten abgedeckt werden, um die übermäßige Aufnahme von Regenwasser zu vermeiden. Im Herbst sollten die Holzstapel in geschlossenen Räumen gelagert werden, um dann im Winter verfeuert zu werden.

Die Energieausbeute von 1 kg Brennholz schwankt nur geringfügig. Das spezifische Gewicht der verschiedenen Holzarten unterscheidet sich dagegen erheblich. Ein bestimmtes Volumen Birkenholz liefert z. B. weniger Energie (kWh) als das gleiche Volumen Eichenholz, das über ein höheres spezifisches Gewicht verfügt.

Die Energieausbeute von 1 kg Qualitätsholz liegt bei etwa 3,8 kWh. 1 kg absolut trockenes Holz (0 % Feuchtigkeit) liefert ca. 5 kWh, während Holz mit 60 % Feuchtigkeitsgehalt dagegen nur etwa 1,8 kWh/kg liefert.

Diese Folgen können bei der Verwendung von feuchtem Holz auftreten:

- Ruß- oder Teerablagerungen auf dem Sichtfenster, im Kaminofen und im Schornstein
- Geringe Wärmeabgabe durch den Kaminofen
- Risiko eines Kaminbrands durch zunehmende Rußablagerungen im Ofen, im Abzugsrohr und im Schornstein
- Erlöschen des Feuers

Verwenden Sie niemals folgende Materialien zum Entzünden eines Feuers:

- Hausmüll, Plastiktüten usw.
- Lackiertes oder imprägniertes Holz (hochgiftig)
- Spanplatten oder Laminatbretter
- Treibholz

Diese Materialien können den Ofen beschädigen und belasten die Umwelt, insbesondere die Luft.

Hinweis Entfachen Sie ein Feuer niemals mit leicht entzündlichen Flüssigkeiten wie z. B. Benzin, Kerosin, Brennspiritus o. ä. Es besteht Verletzungsgefahr, außerdem kann der Ofen beschädigt werden.

DEUTSCH

5.3 Länge und Menge der Holzscheite

Die verwendeten Holzscheite sollten nicht länger als **50 cm** sein. Die Nennkapazität des Jøtul I 80 RH beträgt **9,0 kW**. Um den Ofen bei Nennwärmeabgabe zu betreiben, ist eine Menge Qualitätsfeuerholz von **2,9 kg pro Stunde** erforderlich.

Der Jøtul I 80 RH ist ein Kaminofen, der durch zusätzliche Luftzufuhr gefährliche Gase und Partikel nachverbrennt. Die ordnungsgemäße Benutzung des Systems ist wichtig.

5.4 Das erste Mal Anfeuern

- Zünden Sie das Feuer wie in Abschnitt «5.5 Täglicher Gebrauch» beschrieben an.
- Lassen Sie das Feuer einige Stunden lang brennen und lüften Sie den Raum, falls Rauch oder Gerüche entstehen.
- Wiederholen Sie diesen Vorgang mehrmals.

Hinweis: Wenn Sie den Kaminofen das erste Mal benutzen, kann es zu Geruchsbildung kommen.

Lackierte Kaminöfen: Wenn der Kaminofen zum ersten Mal verwendet wird, können sich Dämpfe bilden, und es kann ein unangenehmer Geruch entstehen. Das Gas ist ungiftig, der Raum sollte jedoch gut belüftet werden. Lassen Sie das Feuer bei starkem Luftzug brennen, bis die letzten Spuren von Dämpfen verschwunden und auch kein Rauch und keine Gerüche mehr vorhanden sind.

Emaillierte Kaminöfen: Bei der ersten Inbetriebnahme kann sich an der Außenfläche des Kaminofens Kondenswasser bilden. Dies muss in jedem Fall weggewischt werden, um die Bildung bleibender Wasserflecken bei Erwärmung der Oberfläche zu vermeiden.

5.5 Täglicher Gebrauch

Dieses Produkt ist für eine periodische Verbrennung konstruiert. Mit periodischer Verbrennung ist die normale Verwendung eines Ofens gemeint, bei der das Holz zu glimmender Asche verbrennt, bevor neues Brennholz nachgelegt wird.

1. Öffnen Sie die Lüftungen, indem Sie sie nach rechts schieben (**Abb. 5A + 5B**). Benutzen Sie einen Handschuh o. ä., wenn der Griff heiß ist.
2. Legen Sie zwei mittelgroße Holzscheite auf jede Seite der Brennkammer.
3. Schieben Sie etwas zusammen gedrehtes Zeitungspapier (oder Birkenrinde) zwischen die Scheite. Legen Sie dann etwas Anzündholz in einem kreuzförmigen Muster darauf, und zünden Sie das Zeitungspapier an. Legen Sie jetzt immer größere Holzscheite in das Feuer.
4. Lassen Sie die Tür leicht geöffnet, bis die Holzscheite Feuer fangen. Schließen Sie die Tür und den unteren Lufteinzug, sobald das Feuerholz entfacht ist und das Feuer mit lebhafter Flamme brennt.
5. Prüfen Sie, ob die Nachverbrennung (Sekundärverbrennung) beginnt. Eine gelbliche, flackernde Flamme unter der Ablenkplatte ist für diesen Vorgang charakteristisch.
6. Die gewünschte Wärmemenge regulieren Sie über die Verbrennungsgeschwindigkeit, indem Sie den oberen Lufteinzug entsprechend einstellen (**Abb. 5A**).

Die Nennwärmeleistung wird erreicht, wenn die oberer Luftzufuhr um ca. 80 % geöffnet ist (Abb. 5A).

5.6 Nachlegen von Brennholz

1. Lassen Sie jede Holzfüllung so lange brennen, bis nur noch glühende Asche vorhanden ist, bevor Sie neues Brennholz auflegen. Öffnen Sie die Tür zunächst nur leicht, damit der Unterdruck ausgeglichen werden kann.
2. Legen Sie Holz nach, und stellen Sie sicher, dass der obere Lufteinzug für ein paar Minuten vollständig geöffnet ist, bis das Holz Feuer gefangen hat.
3. Der **obere Lufteinzug (Abb. 6B)** kann reduziert werden, sobald das Holz mit lebhafter Flamme brennt. Prüfen Sie, ob die Nachverbrennung (Sekundärverbrennung) beginnt.

Hinweis: Überhitzungsgefahr: Der Kaminofen darf auf keinen Fall auf eine Weise betrieben werden, die zu einer Überhitzung führt.

Eine Überhitzung findet statt, wenn zu viel Holz und/oder Luft vorhanden sind, so dass zuviel Hitze produziert wird. Ein sicheres Anzeichen für eine Überhitzung sind rot glühende Teile des Kaminofens. In diesem Fall müssen Sie sofort die Luftzufuhr verringern.

Wenn der Verdacht auf zu starken oder zu geringen Luftzug im Kamin besteht, muss professionelle Hilfe in Anspruch genommen werden. Weitere Informationen finden Sie in den Abschnitten «2.0 Technische Daten» und «4.5 Schornstein und Abzugsrohr».

- Sollte ein Schornsteinbrand entstehen oder die Gefahr eines Schornsteinbrandes bestehen, müssen die Be- und Entlüftungen sowie der Schieber geschlossen werden.
- Rufen Sie ggf. die Feuerwehr, um das Feuer zu löschen.
- Nach jedem Schornsteinbrand muss dieser vom Schornsteinfeger überprüft werden.

5.7 Heizen in der Übergangszeit

In der Übergangszeit, d.h. bei höheren Außentemperaturen, kann es bei plötzlichem Temperaturanstieg zu Störungen des Schornsteinzuges kommen, so daß die Heizgase nicht vollständig abgezogen werden. Die Feuerstätte ist dann mit geringeren Brennstoffmengen zu befüllen um bei grösserer Stellung des Primärluftschiebers/-reglers so zu betreiben, daß der vorhandene Brennstoff schneller (mit Flammenentwicklung) abbrennt und dadurch der Schornsteinzug stabilisiert wird. Zur Vermeidung von Widerständen im Glutbett sollte die Asche öfter vorsichtig abgeschürt werden. **Ab « 6.2 Beseitigung der Asche».**

6.0 Pflege

6.1 Reinigung des Sichtfensters

Der Jøtul I 80 RH ist mit einer Sekundärverbrennung ausgerüstet. Durch den Regler für die Sekundärluft gelangt die angesaugte Luft von oben an die Feuerstelle und führt somit eine Spülung auf der Innenseite des Sichtfensters entlang nach unten durch. Dieses System verbessert den Verbrennungsvorgang und reduziert die Rußablagerungen auf dem Sichtfenster.

Natürlich verbleibt immer noch etwas Ruß am Sichtfenster, je nach den örtlichen Zugverhältnissen und der Einstellung des Reglers für die Verbrennungsluft. Normalerweise verbrennt der Großteil der Rußschicht bei vollständig geöffnetem Regler für die Sekundärluft, und das Feuer brennt mit lebhafter Flamme.

Nützlicher Hinweis! Verwenden Sie zur einfachen Reinigung des Sichtfensters ein mit warmem Wasser angefeuchtetes Papierhandtuch, dem Sie etwas Asche aus der Verbrennungskammer beimengen. Reiben Sie mit dem Papierhandtuch über das Sichtfenster und waschen Sie anschließend mit klarem Wasser nach.

6.2 Entfernen der Asche

- Beseitigen Sie die Asche mit einer Schaufel oder ähnlichem Gerät.
- Lassen Sie dabei immer etwas Asche an der Feuerstelle zurück, um die Ofenbasis zu schützen.
- Die Asche muss in einen Metallbehälter mit einem dicht schließenden Deckel gefüllt werden.

Eine Erläuterung zum Umgang mit der Asche finden Sie unter «3.0 Sicherheitsmaßnahmen».

6.3 Reinigung des Kaminofens und Rußentfernung

Ascheablagerungen bilden sich auch an den Ofen-innenflächen. Die Asche wirkt wie ein Isolator und verringert daher die Wärmeabgabe des Ofens. Haben sich die Ascheablagerungen stark angehäuft, lassen sich diese mit einem Aschenentferner leicht entfernen. Einmal jährlich sollte das Kamininnere gereinigt werden, um die größtmögliche Wärmenutzung aufrecht zu erhalten. Dabei ist es sinnvoll, Schornstein und Verbindungsstücke gleich mit auszufegen.

6.4 Fegen des Verbindungsstückes zum Kamineinsatz

Wenn Sie die beiden Umlenkplatten ausbauen und durch die Ofentür hindurch fegen, läßt sich das Verbindungsstück auf einfachste Weise reinigen. «7.0 Wartungsarbeiten».

6.5 Inspektion des Ofens

Jøtul empfiehlt, daß Sie persönlich eine sorgfältige Inspektion des Ofens durchführen, nachdem er gereinigt bzw. ausgefegt wurde. Prüfen Sie alle sichtbaren Oberflächen auf Risse. Prüfen Sie auch, ob alle Verbindungen abgedichtet sind und alle Dichtungen richtig sitzen. Verschlissene oder geknickte Dichtungen müssen ersetzt werden.

Reinigen Sie die Dichtnuten sorgfältig, tragen Sie *Spezialkleber* (erhältlich bei Ihrem Jøtul-Vertragshändler) auf und pressen Sie die Dichtung in ihren Sitz. Die Verbindungen trocknen schnell.

6.6 Äußerliche Pflege

Bei Öfen mit Lackanstrich kann es nach einigen Jahren zu einer Verfärbung kommen. Bevor Sie eine neue Lackschicht auftragen, sollten Sie die Oberfläche reinigen und alle losen Teilchen entfernen.

Emaillierte Kaminöfen dürfen nur mit einem sauberen, trockenen Tuch abgewischt werden. Keine Seife oder Wasser verwenden. Wasserflecken lassen sich mit Reinigungsmitteln (Ofenreiniger o.ä.) entfernen.

7.0 Instandhaltung

Vorsicht! Alle nicht autorisierten Veränderungen am Ofen sind unzulässig.

Verwenden Sie nur Original-Ersatzteile.

7.1 Austausch der Hitzeschutzplatten (Abb. 6)

1. Heben Sie den Aschensims an der Seite an, so daß er sich an der Seite der Brennkammer aus den Halterungen löst. Jetzt kann er entfernt werden.
2. Entfernen Sie die seitlichen Hitzeschutzplatten, indem Sie sie leicht anheben und herausziehen. Wenn sie festhängen, kann man einen Schraubendreher zum Loshebeln verwenden.
3. Heben Sie dann die hintere Hitzeschutzplatte heraus.
4. Beginnen Sie mit der hinteren Hitzeschutzplatte. Dann werden die seitlichen Hitzeschutzplatten in Position geschoben.

7.2 Austausch der Umlenkplatte (Abb. 7)

- Ablenkplatte an der Vorderkante heben und durch die Türen herausnehmen.

7.3 Einbau/Ausbau der Türen

Classic und Harmony

- Zum Ausbau der Türen müssen diese zuerst geöffnet werden.
- Lösen Sie die Madenschrauben und ziehen Sie die Türen heraus.
- Beim Einbau der Türen müssen die Unterlegscheiben unter den untersten Madenschrauben eingesetzt sein.
- Gleichzeitig wird die Dichtung ausgetauscht.

Panorama

- Zum Ausbau der Tür muß sie zuerst geöffnet werden.
- Den selbstschliessenden Türmechanismus entfernen und die Madenschrauben lösen. Die Türen herausziehen.
- Beim Einbau der Tür muß die Unterlegscheiben unter der Madenschrauben eingesetzt sein.
- Gleichzeitig wird die Dichtung ausgetauscht.

7.4 Zerlegen/Zusammenbauen der Front (Abb. 8)

- Türen, Aschenlippe, Ablenkplatte und Schieber (falls eingebaut) ausbauen. (Siehe entsprechenden Abschnitt).
- Schrauben **(A)** in der unteren Vorderkante der Brennkammer halb herausdrehen und die Unterlegscheiben ganz in Richtung Schraubenkopf bewegen.
- Lösen Sie die Schrauben **(B)** in der oberen Vorderkante der Brennkammer. Diese Schrauben besitzen Unterlegscheiben und Muttern. Nach dem Lösen der letzten Schraube müssen Sie die Front abstützen, damit sie nicht nach vorn fällt.
- Heben Sie die Front ab.
- Der Einbau erfolgt durch Einsetzen der Front in die zwei halb herausgeschraubten Schrauben **(A)** an Punkt 2. Die Front besitzt Führungen, in die die Schrauben passen.
- Schieben Sie den Rahmen in die obere Kante – heben Sie ihn hoch, damit der das Oberteil erreicht. Befestigen Sie den Rahmen mit Schrauben **(B)** (M6x30mm) und Unterlegscheiben und Muttern an der Innenseite der Brennkammer.

DEUTSCH

8.0 Zusatzausstattung

8.1 Drosselklappe - Kat. Nr. 340955 (Abb. 9)

Zusammenbau des Drosselklappes (vor dem Einbau)

- Entfernen Sie das Abzugsverbindungsrohr (falls bereits angeschlossen).
- Schraube (A) auf der oberen Mitte des Türrahmens abschrauben. (Die Mutter befindet sich auf der Rückseite).
- Haken Sie die Regelstange (B) von links an den Drosselklappe (C). Lassen Sie den Drosselklappe durch das Loch im Türrahmen in die Abzugsrohröffnung herunter. Lassen Sie den Drosselklappe so weit herunter, daß die Nasen in die Halterungen (D) herunterfallen. Der Drosselklappe wird mit dem gebogenen Teil nach hinten eingesetzt. (Hinweis: Das Dämpferpaket beinhaltet auch eine Regelstange für Jøtul I 80 RH Classic und eine für Harmony/Panorama. Die Regelstange für Classic kann man durch eine Krümmung in der Mitte erkennen - in Abschnitt E.)
- Schrauben Sie den Knopf auf die Regelstange.

Einbau/Ausbau des Drosselklappes (nach Abschluß der Maurerarbeiten)

- Wenn der Dämpfer ausgebaut werden soll, müssen Hitzeschutzplatten und Umlenkplatte entfernt werden. (Siehe entsprechenden Abschnitt).
- Schrauben Sie den Knopf von der Regelstange ab.
- Heben Sie den Drosselklappe aus seiner Halterung und drücken Sie ihn nach unten. Haken Sie die Reglerstange aus und der Drosselklappe kann durch die Türen herausgenommen werden.
- Ziehen Sie die Reglerstange in die Rauchglocke und wieder durch die Türöffnung nach draußen.
- Der Drosselklappe wird mit der gebogenen Seite nach hinten eingesetzt. Haken Sie die Reglerstange von links an den Drosselklappe, heben Sie ihn an und platzieren sie ihn in seinen Halterungen im Abzugsrohr.
- Schrauben Sie den Knopf wieder auf die Regelstange.

8.2 Obere und untere Roste (Abb. 10)

- **Bodenrost:** Der Bodenrost A muß unter dem vorderen Rahmen plaziert werden. Die Einstellschrauben an den Beinen müssen so eingestellt werden, daß das Bodenrost paßt.
- **Oberer Rost:** Auf jeder Seite des oberen Rostes eine Käfigmutter (B) anbringen. Schrauben lose mit einer Mutter M6 samt Unterlegscheibe befestigen, damit sie ein wenig bewegt werden können.
- Oberen Rost (C) auf den vorderen Rahmen legen und mit zwei Schrauben (D) befestigen.
- Oberen Rost so befestigen, daß er mit dem vorderen Rahmen bündig abschließt.
- Lösen die beiden Schrauben (D) und entfernen Sie den oberen Rost.
- Jetzt können die Muttern festgezogen werden, die die Käfigmutter festhalten.
- Oberen Rost wieder festziehen.

8.3 Aluminiumblenden

Falls Sie irgendwelche Öffnungen an den Seiten des Einsatzes gegen die Wand des Kamins abdecken wollen, sind schwarz lackierte Aluminiumbleche erhältlich.

Sie sind 775 mm hoch und werden an den Einsatz angepaßt, der mit einem unteren und oberen Rost versehen ist. Falls eine Anpassung notwendig sein sollte, kann man die Bleche leicht mit einer Bogensäge oder Winkelschleifer schneiden.

Seitenblech schmal: Katalog-Nr.: 340818

Breite 76 mm, Höhe 775 mm (jeweils 2 Stück).

Seitenblech breit: Katalog-Nr.: 340817

Breite 120mm, Höhe 775 mm (jeweils 2 Stück).

Die breiten und schmalen Seitenbleche können zu einer Gesamtbreite von 180 mm kombiniert werden. Auch eine Winkelmontage ist möglich.

Einbau der Aluminiumplatten (Abb. 11)

- Die Halterung (A) wird mit Dübeln und Schrauben an der Wand der Feuerstelle befestigt.
- Pressen Sie das Blech (B) in die Halterung. Füllen Sie zuerst etwas Mörtel als Stütze auf die Basis des Kamins hinter dem Blech.
- Wenn Sie schmale und breite Bleche kombinieren, darf der Winkel zur Seitenwand des Kamins nur max. 70° betragen.

8.4 Emaillierte Frontblende (Abb. 12)

Schmale Seite – Katalog - Nr. 340996 (2 Stück von 35x573 mm)

Breite Seite – Katalog - Nr. 340995 (2 Stück von 103x573 mm)

- Entfernen Sie die Front (siehe Abschnitt Instandhaltung).
- Bleche (A) mit Senkschrauben durch die 2 Spalten an den Seiten der Brennkammer anbringen. Stellen Sie sicher, daß die Bleche parallel sind, z.B.: Gleich weit von den Kanten entfernt und bündig mit den Enden des schmalen Oberteils der Frontplatte (falls eingebaut).
- Bringen Sie die Front wieder an.
- Schmales Oberteil – Katalog-Nr. 340998 - (703x103 mm).
- Breites Oberteil – Katalog-Nr. 340997 - (838x103 mm).
- Schrauben Sie die beiden Klammern C mit Schrauben M6x10 mm an das Blech.
- Legen Sie das Blech so hin, daß es auf der Innenseite des vorderen Rahmens liegt. Befestigen Sie die Klammern mit Schrauben M6x20 mm und Muttern an den Halterungen für den Hitzeschild des Einsatzes.

8.5 Aschenkasten - Kat. Nr. 340732 (Abb. 13)

- Entfernen Sie die Innenschraube in der Bodenmitte der Brennkammer, damit die Feuerplatte und die Querstange entfernt werden können.
- Legen Sie Dichtung (B) (in der Box enthalten) entlang der Lochkante.
- Aschenkastenmantel (C) durch den Boden der Brennkammer absenken.
- Aschenkastenmantel mit 4 Schrauben von innen verriegeln.
- Befestigen Sie den Hitzeschild am Boden (Abb. 4-A) unter der Aschenkastenmantel-Unterseite mit Schrauben M6x10 mm und Muttern.

- Schieben Sie den Aschenkasten (D) in den Mantel. **Hinweis:** Die Seite ohne Lippe wird an der Rückwand montiert.
- Legen Sie das Feuerrost (E) in die Brennkammer.

8.7 Funkenschutz

Classic	:	Kat. Nr. 340758
Harmony	:	Kat. Nr. 340979
Panorama	:	Kat. Nr. 340979

Wenn der Kamin bei offenen Türen betrieben wird, muß immer eine Feuerblende verwendet werden. Sie kann mit zwei Klammern am Boden und mit einer Federklammer an der Oberseite der Türöffnung befestigt werden.

9.0 Fehlersuche bei Betriebsstörungen

Geringer Zug im Kaminofen

- Überprüfen Sie, ob die Länge des Schornsteins den nationalen gesetzlichen Anforderungen entspricht. Stellen Sie sicher, dass der Mindestquerschnitt des Schornsteins groß genug ist. *Weitere Informationen finden Sie in den Abschnitten «2.0 Technische Daten» und «4.5 Schornstein und Abzugsrohr»* .
- Stellen Sie sicher, dass der Rauchaustritt aus dem Schornstein nicht behindert wird, beispielsweise durch Äste, Bäume, usw.

Geringer Zug im Ofen

- Stellen Sie sicher, dass das Holz ausreichend trocken ist.
- Wenn im Haus Unterdruck herrscht, schalten Sie mechanische Ventilatoren ab, und öffnen Sie ein Fenster in der Nähe des Ofens.
- Sorgen Sie dafür, dass die Luftzufuhr geöffnet ist.
- Überprüfen Sie, ob die Abzugsöffnung mit Ruß verstopft ist.

Ungewöhnlich starke Rußablagerungen auf dem Sichtfenster

Leichte Rußablagerungen auf dem Sichtfenster sind unvermeidbar, die Stärke der Ablagerungen ist jedoch von folgenden Faktoren abhängig:

- Feuchtigkeit des Brennstoffs
- Örtliche Luftzugverhältnisse
- Einstellung der Luftzufuhr

Normalerweise verbrennt der Großteil des Rußes, wenn die Luftzufuhr vollständig geöffnet ist und das Feuer mit starker Flammenbildung brennt. Siehe auch Abschnitt «6.1 Reinigung des Sichtfensters – Nützlicher Hinweis».

NEDERLANDS

Inhoudsopgave

1.0 Algemene informatie	50
2.0 Technische gegevens	50
3.0 Veiligheidsvoorschriften	51
4.0 Installatie	51
5.0 Bedieningsinstructies.....	53
6.0 Onderhoud	54
7.0 Groot onderhoud.....	55
8.0 Accessoires	55
9.0 Oorzaken van gebruiksproblemen	57
Afbeeldingen.....	58

1.0 Algemene informatie

Een haard moet in overeenstemming met de wetten en voorschriften van uw land worden geïnstalleerd.

Alle lokale bepalingen, inclusief de bepalingen die betrekking hebben op nationale en Europese normen, zullen worden nageleefd bij het installeren van het product.

Instructies voor montage, plaatsing en gebruik worden met het product meegeleverd. Voordat u dit product in gebruik neemt, moet de installatie worden goedgekeurd door een gekwalificeerde technicus.

Op het hitteschild bevindt zich een typeplaatje dat is gemaakt van hittebestendig materiaal. Op het typeplaatje staan typegegevens van het product en verwijzingen naar documentatie.

2.0 Technische gegevens

Materiaal:	Gietijzer
Afwerking:	
Classic/Harmony:	Verf/email
Panorama:	Email
Brandstof:	Hout
Max. lengte van blokken:	50 cm
Schoorsteenaansluiting:	Bovenkant
Afmeting rookkanaal:	
Doorsnede van de aansluiting:	Ø 200 mm, 314 cm ² doorsnede
Gewicht (ongeveer):	125 kg
Optionele accessoires:	Vonkenscherm, volledige keerplaat, aluminium zijplaat, aslade montagekit voor de cassette
Afmetingen van het product, afstanden:	Zie afb. 1

Technische gegevens volgens EN 13229

Nominaal vermogen:	9,0 kW
Gasstroom van kachelpijp:	9,4 g/sec
Aanbevolen luchtstroom van schoorsteen:	12 Pa
Efficiëntie:	71%@9,0 kW
Koolmonoxide-uitstoot (13% O ₂):	0,25%
Temperatuur van schoorsteengas:	350° C
Werkingstype:	cyclisch

3.0 Veiligheidsvoorschriften

3.1 Maatregelen voor brandpreventie.

Elk gebruik van de haard kan een bepaald risico met zich meebrengen. Neem daarom de volgende instructies nauwkeurig in acht:

- Zorg dat meubels of andere brandbare materialen niet te dicht bij de haard staan.
- Laat het vuur vanzelf uitgaan. Blus het vuur nooit met water.
- De haard wordt tijdens gebruik warm en kan bij aanraking brandwonden veroorzaken.
- De as moet naar buiten worden afgevoerd of worden weggegooid op een plek waar geen brandgevaar bestaat.

3.2 Luchttoevoer

Waarschuwing! Zorg voor voldoende luchttoevoer van buiten naar de ruimte waar de haard wordt geplaatst.

Zorg dat de ventilatieopeningen in de ruimte waar de haard zich bevindt, niet zijn geblokkeerd.

Bij onvoldoende luchttoevoer kan rookgas in de kamer terechtkomen. Dit is zeer gevaarlijk. Als u rook ruikt of als u zich slaperig, misselijk of ziek voelt, kan dit er op duiden dat er rookgas in de kamer is terechtgekomen.

Gebruik geen mechanische ventilatoren in een ruimte met een haard. Deze kunnen negatieve druk veroorzaken waardoor giftige gassen in de ruimte kunnen komen.

4.0 Installatie

4.1 Vloer

Vloer

Controleer of de vloer sterk genoeg is voor de haard. Zie «2.0 Technische gegevens» voor informatie over de gewichten. Het wordt aanbevolen om een vloer die niet aan het fundament bevestigd is, een zogenaamde zwevende vloer, bij de installatie te verwijderen.

Bescherming van houten vloer

Als de haard op een vloer van brandbaar materiaal wordt geplaatst, moet de gehele vloer onder de haard tot aan het metselwerk worden afgedekt met een onbehandelde of gegalvaniseerde stalen plaat. De aanbevolen dikte bedraagt 0,9 mm.

Vloeren van brandbaar materiaal, zoals linoleum, tapijt, enzovoort, moeten onder de vloerplaat worden verwijderd.

Brandbare vloeren voor de haard moeten voldoen aan het volgende:

De vloerplaat moet in overeenstemming zijn met de nationale wetten en voorschriften. (Zie bouwreglementen.) Neem contact op met de afdeling Bouwtoezicht van uw gemeente voor informatie over beperkingen en installatie-eisen.

4.2 Muren

Afstand tot muren van brandbaar materiaal met isolatie:

0 mm

De isolatie moet voldoen aan:

50 mm steenwol 120 kg/m³ met eenzijdige folie van 0,2 mm aluminium.

De ombouw moet voldoen aan:

Binnen de ombouw mag zich geen brandbaar materiaal bevinden.

Als de verwarmingskamer een stukje doorloopt boven de inzethaard en als de ombouw tot het plafond is gemaakt, moet de bovenkant van de verwarmingskamer worden afgeschermd met een extra paneel. Dit luchtdichte paneel moet bestaan uit een isolerende plaat van onbrandbaar materiaal.

Voorbeelden van materiaal dat u kunt gebruiken:

Steenwol 100 mm dik op een stalen plaat min. 0,9 mm.

Zorg voor een ventilatieopening boven aan de ombouw - bijvoorbeeld een spleet tussen de ombouw en het plafond of een opening van ongeveer 5 cm² (afb.2).

4.3 Luchtcirculatie

De lucht tussen de inzethaard en het metselwerk moet kunnen circuleren. De voorgeschreven openingen voor luchttoevoer in de onderkant en luchtafvoer in de bovenkant.

De vereiste grootte van luchtroosters voor Jøtul I 80 RH (voor luchtcirculatie) is:

Onderkant: minimaal 500 cm² vrije ventilatie.

Bovenkant: minimaal 750 cm² vrije ventilatie.

Als de ventilatie in het huis slecht is, moet de ruimte worden voorzien van extra frisse lucht, bijvoorbeeld door middel van een apart kanaal of rechtstreeks aan de bovenkant van de haard. **Zie afb. 2.**

Dat kanaal voor frisse lucht moet zo recht mogelijk zijn.

Het kanaal moet kunnen worden afgesloten met een keerklep om de koude lucht buiten te houden als de haard niet wordt gebruikt. De kanalen in de ruimte met de haard moeten zijn gemaakt van vuurvast materiaal.

4.4 Plafond

Afstand van bovenkant de luchtroosters aan plafond van brandbaar materiaal: Min. 800 mm.

4.5 Schoorstenen en kachelpijpen

- De haard kan worden aangesloten op een schoorsteen en kachelpijp die zijn goedgekeurd voor brandstofgestookte haarden met rookgastemperaturen die zijn opgegeven in «2.0 Technische gegevens».
- De doorsnede van de schoorsteen moet ten minste even groot zijn als de doorsnede van de kachelpijp. Zie «2.0 Technische gegevens» voor informatie voor het berekenen van de doorsnede van de schoorsteen.
- De schoorsteen moet worden aangesloten in overeenstemming met de installatievoorschriften van de schoorsteenleverancier.

NEDERLANDS

- Voordat u een opening in de schoorsteen maakt, moet de haard als proef worden geplaatst om te zorgen voor de juiste positie ten opzichte van de schoorsteen. Zie **afb. 1** voor de minimale afmetingen.
- Zorg dat de kachelpijp omhoog wijst in de richting van de schoorsteen.
- Gebruik een kachelpijpbocht met een veegluik, zodat de pijp kan worden geveegd.

Houd er rekening mee dat de aansluitingen enigszins flexibel moeten zijn om te voorkomen dat kleine verplaatsingen tijdens de installatie schade veroorzaken. **Opmerking! Een juiste en luchtdichte aansluiting is van groot belang voor het goed functioneren van de haard.**

Opmerking! Er mag geen gewicht worden overgedragen van de haard naar de schoorsteen. De haard mag niet verhinderen dat de schoorsteen kan bewegen. De haard mag niet op de schoorsteen worden vastgezet.

Aanbevolen luchtstroom van schoorsteen, «2.0 Technische gegevens».

Als de luchtstroom te sterk is, kunt u een luchtklep installeren en gebruiken om de luchtstroom te regelen.

Bij brand in de schoorsteen

- Sluit alle luiken en ventilatieopeningen.
- Houd de deur van de vlamkast gesloten.
- Controleer of er rook is op zolder en in de kelder.
- Bel de brandweer.
- Voordat u de haard opnieuw in gebruik neemt na een brand, moet een deskundige de haard controleren om na te gaan of deze goed werkt.

4.6 Voorbereiding/installatie

Controleer of de inzethaard geen transportschade heeft opgelopen voordat u de haard installeert.

NB! Dit onderdeel is zwaar. Daarom hebt u bij het monteren en bij het plaatsen van de haard hulp nodig.

De poten bevestigen (afb. 3) en het onderste warmteschild vastmaken.

1. De inzet uitpakken. Haal de inhoud uit de doos, en indien nodig de branderplaten. Verwijder zowel de asklep als het onderste frame (van toepassing op Harmony/Panorama) aan de achterkant van de verbrandingskamer. Sluit de deuren.
2. Verwijder de gehele voorkant inclusief deuren om de installatie makkelijker te maken. Zie het gedeelte: Groot onderhoud.
3. Plaats de houten pallet en de kartonnen verpakking op de grond en leg de haard voorzichtig op zijn rug.
4. Bevestig de 3 poten (A) aan de verstelbare verbindingstukken (C) met behulp van de 3 schroeven en ringen in het plastic zakje. Bevestig de verbindingstukken aan het product met behulp van 3 platkopschroeven (B) van het type M6x25mm en 3 ringen. Deze zijn al bevestigd aan de onderkant van de haard. Stel de poten zo bij dat de vereiste hoogte wordt verkregen.
5. Monteer het onderste hitteschild (E) onder de onderkant van de haard met 1 M6-moer en 1 ring.
6. Til de verbrandingskamer op.
7. **NB!** De haard is zwaar. Daarom hebt u bij het monteren en bij het plaatsen van de haard hulp nodig.

8. De poten mogen pas definitief worden bijgesteld nadat de inzet een proefmontage heeft ondergaan. De beugel D moet onder de schroefkoppen worden geplaatst om het oppervlak te beschermen en om ervoor te zorgen dat de inzet op zijn plaats blijft. Het definitieve bijstellen geschiedt met behulp van M10x45mm-schroeven die zijn bevestigd aan de verbindingstukken.
9. Plaats de onderdelen terug die u hebt verwijderd om de haard makkelijker te kunnen hanteren.

Asklep

Plaats de asklep naast het onderste frame.

Montage van de kachelaansluitingspijp (afb. 4)

- De kachelaansluitingspijp (A), die wordt meegeleverd, wordt boven op de haard geplaatst.
- Plaats aan elke kant één klem (B). Deze worden op hun plaats gehouden door een schroef (C) van het type M8x30mm en door moeren.

4.7 Zet op/installatie

Montage van de schoorsteen

- Voer eerst een proefmontage uit, zonder gaten te maken in de schoorsteen. Zie de afmetingen van de brandwerende muur in **afbeelding 1**.
- De inzethaard kan worden gemonteerd met een kachelpijp van \varnothing 200 mm.
- Plaats de inzet op zijn definitieve plek. Met behulp van haardkit (of eventueel een afdichtkoord) wordt de kachelpijp in de rookafvoer van de inzet gemonteerd.
- **NB!** Het is van belang dat de verbindingstukken goed worden afgedicht. Valse lucht of een soortgelijk verschijnsel kan slecht zijn voor het functioneren van de haard.

4.8 De bedieningselementen controleren (afb. 5)

Als de haard op zijn plaats staat, controleert u de bedieningselementen. Deze elementen moeten gemakkelijk te bewegen zijn en naar behoren functioneren. De losse greep kunt u gebruiken als de haard heet is.

Bovenste ventilatie-opening (A)

Links = gesloten.

Rechts = volledig geopend.

Deursluiting (Classic/Harmony) (B)

Duw de haak in de groef in de rechterdeur en trek deze omhoog. De linkerdeur wordt op dezelfde manier geopend en gesloten.

Deursluiting (Panorama) (C)

Keerklep (D)

De keerklep is optioneel (als deze is meegeleverd)

Ingeduwd = open.

Uitgetrokken = gesloten.

5.0 Bedieningsinstructies

5.1 Brandmateriaal

Gebruik altijd goed brandhout. Dat geeft de beste resultaten en is niet schadelijk voor de haard.

5.2 Jøtuls definitie van goed brandhout

Met goed brandhout bedoelen we de bekende houtsoorten, zoals berken-, beuken- en dennenhout.

Goed brandhout moet droog zijn, dat wil zeggen dat het hout maximaal 20% water mag bevatten.

Hiervoor moet het hout uiterlijk aan het einde van de winter of vroeg in het voorjaar worden gekapt. Het hout moet zodanig worden gekapt en gestapeld dat er een goede luchtcirculatie om het hout is. De stapels moeten worden afgedekt aan de bovenkant om overmatige opname van regenwater te voorkomen. Haal de blokken hout in de herfst naar binnen voor gebruik tijdens het stookseizoen.

De hoeveelheid energie die 1 kg brandhout kan leveren, varieert niet veel. Het gewicht van dezelfde hoeveelheid droog hout verschilt daarentegen aanzienlijk van soort tot soort. Zo levert een bepaalde hoeveelheid berkenhout minder energie (kWh) op dan dezelfde hoeveelheid eikenhout, dat een hoger soortelijk gewicht heeft.

De hoeveelheid energie van 1 kg goed brandhout bedraagt ongeveer 3,8 kWh. 1 kg volledig droog brandhout (0% vocht) levert ongeveer 5 kWh op, terwijl brandhout met 60% vocht slechts 1,5 kWh per kg oplevert.

Het gebruik van vochtig hout kan de volgende gevolgen hebben:

- Vorming van roet/teer op het glas, in de haard en in de schoorsteen.
- De haard geeft minder warmte.
- Brandgevaar als gevolg van de opeenhoping van roet in de haard, kachelpijp en schoorsteen.
- Het vuur kan doven.

Zorg vooral dat u de haard nooit stookt met de volgende materialen:

- Huishoudelijk afval, plastic tassen, enzovoort.
- Geverfd of geïmpregneerd hout (zeer giftig)
- Spaanplaat of laminaat
- Drijfhout

Verbranding van deze stoffen kan schadelijk zijn voor de haard en het milieu.

Opmerking! Gebruik nooit benzine, petroleum, brandspiritus of soortgelijke brandbare vloeistoffen om het vuur aan te maken. Hierdoor kunt u letsel oplopen of kan de haard worden beschadigd.

5.3 De lengte en hoeveelheid van de houtblokken

De maximale lengte van de houtblokken die u kunt gebruiken is 50 cm. De nominale capaciteit van de Jøtul I 80 RH bedraagt 9,0 kWh. Voor de nominale warmteafgifte is 2,9 kg goed brandhout per uur nodig.

De Jøtul I 80 RH is een product dat door middel van een luchtkamer voor naverbranding van eventuele giftige gassen en deeltjes zorgt. Het is belangrijk dat het systeem op de juiste wijze wordt gebruikt.

Een andere belangrijke factor voor het brandstofverbruik is dat het brandhout het juiste formaat heeft. Het brandhout moet het volgende formaat hebben:

Aanmaakhout:

Lengte: 35 cm

Diameter: 2-5 cm

Hoeveelheid per vuur: 8 - 10 stukken

Brandhout (gehakte blokken):

Lengte aangetekend: 30-40 cm

Diameter: ongeveer 8 - 12 cm

Intervallen voor het

aanvullen van het hout: ongeveer iedere 60 minuten

Grootte van het vuur: 3 kg

Hoeveelheid per lading: 4 stukken

5.4 Eerste keer stoken

- Maak het vuur aan zoals wordt beschreven onder «5.5 Dagelijks gebruik».
- Laat het vuur enkele uren branden en ventileer de ruimte om alle rook en geuren te verwijderen die afkomstig zijn van het product.
- Herhaal dit een aantal keren.

Opmerking! Er komen geuren vrij wanneer u de haard de eerste keer gebruikt.

Geverfde haarden: wanneer u de haard voor het eerst gebruikt, kan irriterend gas vrijkomen, dat onaangenaam kan ruiken. Het gas is niet giftig, maar toch is het beter om de ruimte goed te ventileren. Stook het vuur flink op totdat alle sporen van het gas zijn verdwenen en er geen rook of geuren meer zijn waar te nemen.

Geëmailleerde haarden: de eerste paar keren dat de haard wordt gebruikt, kan condensatievorming op de haard plaatsvinden. Veeg dit weg om vlekken op de haard te voorkomen als het oppervlak warm wordt.

5.5 Dagelijks gebruik

Het product is bedoeld voor cyclische verbranding. Onder cyclische verbranding wordt normaal gebruik van een haard verstaan. Dit houdt in dat elk stuk hout moet worden opgebrand tot er alleen nog gloeiende as over is voor er een nieuw stuk in de haard wordt gelegd.

- Maak de ventilatieopeningen open door deze naar rechts te schuiven (**afb. 5A + 5B**).
- Leg twee middelgrote blokken hout aan weerszijden van de grondplaat.
- Schuif enkele proppen krantenpapier (of berkenschors) tussen de blokken, leg er enkele aanmaakhoutjes kriskras bovenop en steek het papier aan. Maak de blokken stapsgewijs groter. **Zie afb. 6.**
- Laat de deur op een kier staan, totdat het hout brandt. Sluit de deur en de stookopening als u ziet dat het hout goed brandt.
- Controleer of er naverbranding (secundaire verbranding) plaatsvindt. Er branden dan gele vlammen onder de keerplaat.

NEDERLANDS

- Stel vervolgens de verbranding in op het gewenste warmteniveau door de ventilatieopening aan te passen (afb. 5A). (Gebruik een handschoen wanneer de hendel bijvoorbeeld warm is.)

De nominale warmteafgifte wordt bereikt wanneer de ventilatieopening ongeveer 80 % is geopend (afb. 5A).

5.6 Brandhout toevoegen

1. Wacht tot het vuur smeult voordat u meer brandhout toevoegt. Zet de deur op een kier, zodat de negatieve druk kan stabiliseren voordat u de deur volledig opent.
2. Voeg hout toe en laat de ventilatieopeningen enige minuten volledig openstaan totdat het hout vlam heeft gevat.
3. De **ventilatieopening (afb. 5A)** hoeft niet meer volledig open te staan wanneer het hout goed brandt. Controleer of er naverbranding (secundaire verbranding) plaatsvindt.

Opmerking! Waarschuwing voor oververhitting: voorkom te allen tijde dat de haard oververhit raakt.

Oververhitting treedt op als de haard te veel brandhout bevat en/of de ventilatieopening volledig open is. Als de haard ergens rood gloeit, betekent dit dat deze oververhit is. Als dit gebeurt, dient u de ventilatieopening onmiddellijk te sluiten.

Neem contact op met een deskundige als u vermoedt dat de luchttoevoer via de schoorsteen overmatig of onvoldoende is. Zie ook «2.0 Technische gegevens» en «4.5 Schoorsteen en kachelpijp» voor informatie.

5.7 De haard tijdens de overgang van winter naar lente gebruiken.

Tijdens een overgangsperiode met plotselinge temperatuurschommelingen kan er sprake zijn van negatieve druk bij rookafvoer of ventilatie onder moeilijke windomstandigheden, waardoor storingen in de trek in de schoorsteen kunnen optreden die ervoor zorgen dat de rookgassen niet naar buiten worden afgevoerd.

Gebruik dan minder brandhout of zet de luchtroosters verder open zodat het hout schoner en sneller opbrandt. Op deze manier blijft de trek in de schoorsteen gehandhaafd.

Om ophoping van as te voorkomen, moet de as vaker dan normaal worden verwijderd. Zie «6.2 De as verwijderen».

6.0 Onderhoud

6.1 Het glas reinigen

De Jøtul I 80 RH heeft een luchttoevoervoorziening bovenin (stromende lucht). Lucht wordt aangezogen door de luchttoevoer boven de haard en stroomt langs de binnenkant van het glas naar beneden. Voordeel van dit systeem is, dat de verbranding wordt verbeterd en dat de roetaanslag op het glas wordt beperkt. Toch zal zich altijd wel roet op het glas ophopen. De hoeveelheid is afhankelijk van de luchtstroom ter plaatse en de stand van de vulklep. De roetlaag wordt gewoonlijk grotendeels weggebrand wanneer de vulklep helemaal open staat en de haard flink brandt.

Goed advies! Maak voor een gewone schoonmaakbeurt een papieren handdoek nat met warm water en voeg er wat as uit de stookplaats aan toe. Wrijf met het papier over het glas en neem het glas daarna af met schoon water. Wanneer het glas grondig moet worden gereinigd, adviseren wij om glasreiniger te gebruiken (volg de gebruiksaanwijzing op het flesje).

6.2 As verwijderen

- Gebruik een schep om de as te verwijderen indien nodig. Laat altijd een laagje as als beschermlaag op de bodem van de haard liggen.

Zie voor informatie over het omgaan met as ook de beschrijving onder: «3.0 Veiligheidsmaatregelen».

6.3 Reinigen en roet verwijderen

Tijdens gebruik kan zich roet afzetten op de binnenwanden van de haard. Roet werkt isolerend en kan daardoor de warmteafgifte van de haard verminderen. Als het roet zich te ver ophoopt, kunt u dit met de roetverwijderaar eenvoudig verwijderen. Een jaarlijkse schoonmaakbeurt is nodig voor een optimale warmteafgifte van het product. U kunt dit bijvoorbeeld doen als de schoorsteen en de kachelpijp worden geveegd.

6.4 Kachelpijpen naar de schoorsteen vegen

U kunt de kachelpijp het eenvoudigst reinigen door beide keerplaten te verwijderen en door de deur van de haard te vegen. «7.0 Groot onderhoud»

6.5 De haard inspecteren

Jøtul raadt u aan om na het reinigen/vegen zelf een grondige inspectie van de haard uit te voeren. Controleer alle zichtbare oppervlakken op scheuren. Controleer ook of de deur- en glasafdichtingen luchtdicht afsluiten en of de pakkingen nog op hun plaats zitten. Pakkingen die sporen van slijtage of vervorming vertonen, moeten worden vervangen.

Maak de pakkingsgroeven grondig schoon, breng keramische lijm aan (te verkrijgen bij uw Jøtul-dealer) en druk de pakking goed in de groef. De lijm heeft een korte droogtijd.

6.6 De buitenkant onderhouden

Bij haarden met een laklaag kan na een paar jaar verkleuring optreden. Voordat u een nieuwe laklaag aanbrengt, moet u het oppervlak reinigen en alle losse deeltjes verwijderen.

Geëmailleerde haarden moet u alleen met een schone, droge doek afnemen. Gebruik geen water en zeep. Eventuele vlekken kunt u met een vloeibaar reinigingsmiddel verwijderen (zoals een ovenreiniger).

7.0 Groot onderhoud

Waarschuwing! Het is niet toegestaan dit product zonder toestemming te wijzigen.

Gebruik alleen originele reserveonderdelen!

7.1 De branderplaten vervangen (afb. 6)

1. Til de asdeur aan de ene kant op zodat deze uit de stijlen aan de zijkant van de verbrandingskamer wordt gelicht en verwijder vervolgens de deur.
2. Verwijder de zijbranderplaten door deze enigszins op te tillen en uit de haard te nemen. Als ze vastzitten, kunt u een schroevendraaier gebruiken om ze op te wippen.
3. Licht vervolgens de achterste branderplaat uit de haard.
4. Begin met de achterste branderplaat. Vervolgens schuift u de zijbranderplaten op hun plaats.

7.2 De keerplaat vervangen (afb. 7)

- Til de keerplaat aan de voorkant op en trek deze eruit door de deuren.

7.3 De deur demonteren/monteren (Classic en Harmony)

- Als u de deuren wilt verwijderen, moet u deze eerst openen.
- Draai de schroeven los en trek de deuren uit de haard.
- Bij het monteren van de deuren moeten alle ringen onder de onderste schroeven op hun plaats zitten.
- Vervang tegelijkertijd het afdichtkoord.

De deur demonteren/monteren (Panorama)

- Als u de deur wilt verwijderen, moet u deze eerst openen.
- Verwijder het zelfvergrendelende mechanisme, draai de schroeven los en verwijder de deur.
- Bij het monteren van de deur moeten alle ringen onder de schroef op hun plaats zitten.
- Vervang tegelijkertijd het afdichtkoord.

7.4 De voorkant demonteren/monteren (afb. 8)

- Demonteer de deuren, de asklep, de keerplaat en de keerklep (als die is geïnstalleerd). (Zie het desbetreffende gedeelte).
- Draai de schroeven (A) onder aan de voorkant van de verbrandingskamer half los en trek de ringen helemaal naar buiten in de richting van de schroefkop.
- Draai de schroeven (B) boven aan de voorkant van de verbrandingskamer los. Deze schroeven hebben aan de binnenkant ringen en moeren. Als de laatste schroef los is gedraaid, moet u de voorkant tegenhouden, anders valt deze naar voren.
- Verwijder de voorkant van de haard.
- Monteer de voorkant door deze te plaatsen op de twee half vastgedraaide schroeven (A) van punt 2. De voorkant heeft uitsparingen waar de schroeven in passen.
- Duw het frame in de bovenste rand, en til het op zodat het de bovenkant bereikt. Bevestig het frame met schroeven (B) van het type M6x30mm en met ringen met moeren aan de binnenkant van de verbrandingskamer.

8.0 Accessoires

8.1 De keerklep – bestelnr.: 340955 (afb. 9)

De keerklep monteren (vóór installatie)

- Verwijder de kachelaansluitingspijp als deze al is aangesloten.
- Draai schroef (A) los die boven in het midden van het deurspant zit. (De moer bevindt zich aan de achterkant).
- Bevestig de regelstang (B) via de linkerkant aan de keerklep (C). Leid de regelstang via het gat in het deurspant naar de rookkanaalopening. Laat de keerklep zakken zodat de nokken in de uitsparingen (D) op de rookafvoer schuiven. De keerklep valt op zijn plaats, terwijl het gebogen deel naar achteren wijst. (Opmerking: de keerklepset bevat een stuurstang voor Jøtul I 80 RH Classic en een stuurstang voor Harmony/Panorama. De stang voor Classic kunt u herkennen omdat deze in het midden op punt E is gebogen.)
- Draai de knop op de regelstang.

De keerklep demonteren/monteren (nadat het metselwerk is voltooid)

- Voordat u de keerklep kunt demonteren, moet u eerst de branderplaten en de keerplaat verwijderen. (Zie de desbetreffende gedeelten).
- Draai de knop van de regelstang los.
- Til de keerklep op en duw deze naar beneden. Koppel de regelstang los, zodat u de keerklep via de deuren kunt verwijderen.
- Trek de regelstang via de rookkap en door de deuropening uit de haard.
- Installeer de keerklep met het gebogen uiteinde naar achteren. Bevestig de regelstang via de linkerkant aan de keerklep, til deze op en schuif deze op zijn plek in de kachelpijp.
- Draai de knop weer op de regelstang.

NEDERLANDS

8.2 De bovenste en de onderste roosters (afb. 10)

- **Onderste rooster:** het onderste rooster (A) moet worden geplaatst onder het bovenste frame. De stelschroeven van de poten moeten worden bijgesteld zodat het onderste rooster past.
- **Bovenste rooster:** plaats één moer (B) boven aan beide zijanten van de inzet. Draai de moeren losjes aan met een M6-moer en een ring, zodat er wat speling op zit.
- Plaats het bovenste rooster (C) op het voorste frame en bevestig het met twee schroeven (D).
- Stel het bovenste rooster zo bij dat het gelijk loopt met het voorste frame.
- Draai de twee schroeven (D) los en verwijder het bovenste rooster.
- Nu kunnen de moeren die de moeren (B) op hun plaats houden, worden aangedraaid.
- Bevestig het bovenste rooster opnieuw.

8.3 Het aluminium paneel

Als u openingen in de zijkant van de inzet in de richting van de zijwand van de haard wilt bedekken, zijn er zwarte aluminium zijpanelen aluminium beschikbaar.

Deze zijn 775 mm hoog en ze zijn aangepast aan de inzet die bovenaan en onderaan is voorzien van een rooster. Als u ze moet bijstellen, kunt u ze gemakkelijk bewerken met een beugelzaag of een hoekslijpmachine.

Zijpaneel, smal - bestelnr.: 340818 breedte 76 mm, hoogte 775 mm (per 2 verpakt).

Zijpaneel, breed - bestelnr.: 340817 breedte 120mm, hoogte 775 mm (per 2 verpakt).

De brede en de smalle zijpanelen kunnen worden gecombineerd tot een totale breedte van 180 mm. Indien nodig kunnen deze ook in een bepaalde hoek worden gemonteerd.

Montage van het aluminium paneel (afb. 11)

- De beugel (A) is met pluggen en schroeven op de zijwanden van de haard bevestigd.
- Duw zijpaneel (B) in de beugel. Leg eerst wat cement op de vloer van de haard achter het paneel, ter ondersteuning.
- Als u het smalle en het brede paneel gebruikt, mag de hoek met de zijwand van de haard maximaal 70° zijn.

8.4 Geëmailleerde voorpanelen (afb. 12)

Smalle kant – bestelnr.: laag 340999/ hoog 3407996 (2 eenheden van 35x573 mm).

Brede kant - bestelnr.: 340995 (2 eenheden van 103x573)

- Verwijder de voorkant (zie het desbetreffende gedeelte bij: Groot onderhoud).
- Bevestig de panelen (A) met platkopschroeven in de 2 gleuven aan de zijanten van de verbrandingskamer. Controleer of de panelen evenwijdig lopen, dat wil zeggen even ver van de zijanten en op gelijke hoogte met de uiteinden van de smalle bovenkant van het voorpaneel, als dat is gemonteerd.
- Plaats de voorkant.
- Smalle bovenkant-bestelnr.: 340998 - (703x103 mm)

- Brede bovenkant - bestelnr.: 340997 (838x103 mm)
- Bevestig de twee klemmen (C) op het paneel met schroeven van het type M6x10mm.
- Plaats het paneel zo dat het aan de binnenkant van het bovenste frame ligt. Bevestig de klemmen met schroeven van het type M6x20mm en moeren op de beugels voor het hitteschild.

8.5 De aslade - bestelnr.: 340732 (afb. 13)

- Verwijder de interne schroef onder in het midden van de verbrandingskamer, zodat de vuurplaat en de dwarsstang kunnen worden verwijderd.
- Leg een afdichtkoord (B) (bijgesloten in de doos) langs de rand van het gat.
- Laat de asladehouder (C) door de bodem van de verbrandingskamer zakken.
- Bevestig de asladehouder van binnenuit met 4 schroeven.
- Bevestig het hitteschild aan de vloer (Afb. 4-A) onder de asladehouder, met schroeven van het type M6x10mm en moeren.
- Plaats de aslade (D) in de houder. **NB!** De kant zonder opening wordt tegen de achterwand geplaatst.
- Leg het vuurrooster (E) op zijn plaats in de verbrandingskamer.

8.6 Vonkenscherm

Classic	: bestelnr. 340758
Harmony	: bestelnr. 340979
Panorama	: bestelnr. 340979

Gebruik altijd een vonkenscherm als de haard wordt gebruikt met geopende deuren. Het vonkenscherm kan worden bevestigd met twee klemmen aan het onderste uiteinde en een veerklem die in de opening van de deur aan de bovenkant wordt gedrukt.

8.7 Zelfsluitend deurmechanisme (Panorama)

Het deurmechanisme bijstellen (afb. 14)

Zet de veer strakker of juist losser als er problemen zijn met het sluiten van de deur bij het bijstellen van het deurmechanisme. Draai eerst de bijstelschroef los (A). Gebruik universeel gereedschap (B) of een soortgelijk stuk gereedschap om de veer strakker te zetten door de schroef bovenop de schacht (C) met de wijzers van de klok aan te draaien.

Houd de veer onder druk wanneer u de bijstelschroef weer aandraait.

Na verloop van tijd is het mogelijk dat de druk op de veer afneemt. Het is dan noodzakelijk de veer wederom bij te stellen.

9.0 Oorzaken van gebruiksproblemen

Slechte luchttoevoer

- Controleer de lengte van de schoorsteen en ga na of deze in overeenstemming is met nationale wetten en voorschriften. Controleer of de minimale doorsnede van de schoorsteen groot genoeg is. *Zie ook «2.0 Technische gegevens» en «4.5 Schoorsteen en kachelpijp» voor informatie.*
- Controleer of er geen objecten de afvoer van gassen belemmeren: bijvoorbeeld takken of bomen, enzovoort.

Het vuur gaat na enige tijd uit

- Controleer of het brandhout droog genoeg is.
- Controleer of er negatieve druk in de woning is, sluit mechanische ventilatiesystemen en open een raam dicht bij de haard.
- Controleer of de ventilatieopening is geopend.
- Controleer of de kachelpijp niet verstopt is met roet.

Als er zich een ongebruikelijke hoeveelheid roet ophoopt op het glas

Er zal zich altijd roet ophopen op het glas, maar de hoeveelheid is afhankelijk van:

- De vochtigheid van het brandmateriaal
- De luchtstroom ter plaatse
- De instelling van de ventilatieopening

De roetlaag wordt gewoonlijk grotendeels weggebrand wanneer de ventilatieopening helemaal openstaat en de haard goed brandt. «6.1 Het glas reinigen - goed advies».

Jøtul I 80 RH Classic / Harmony / Panorama

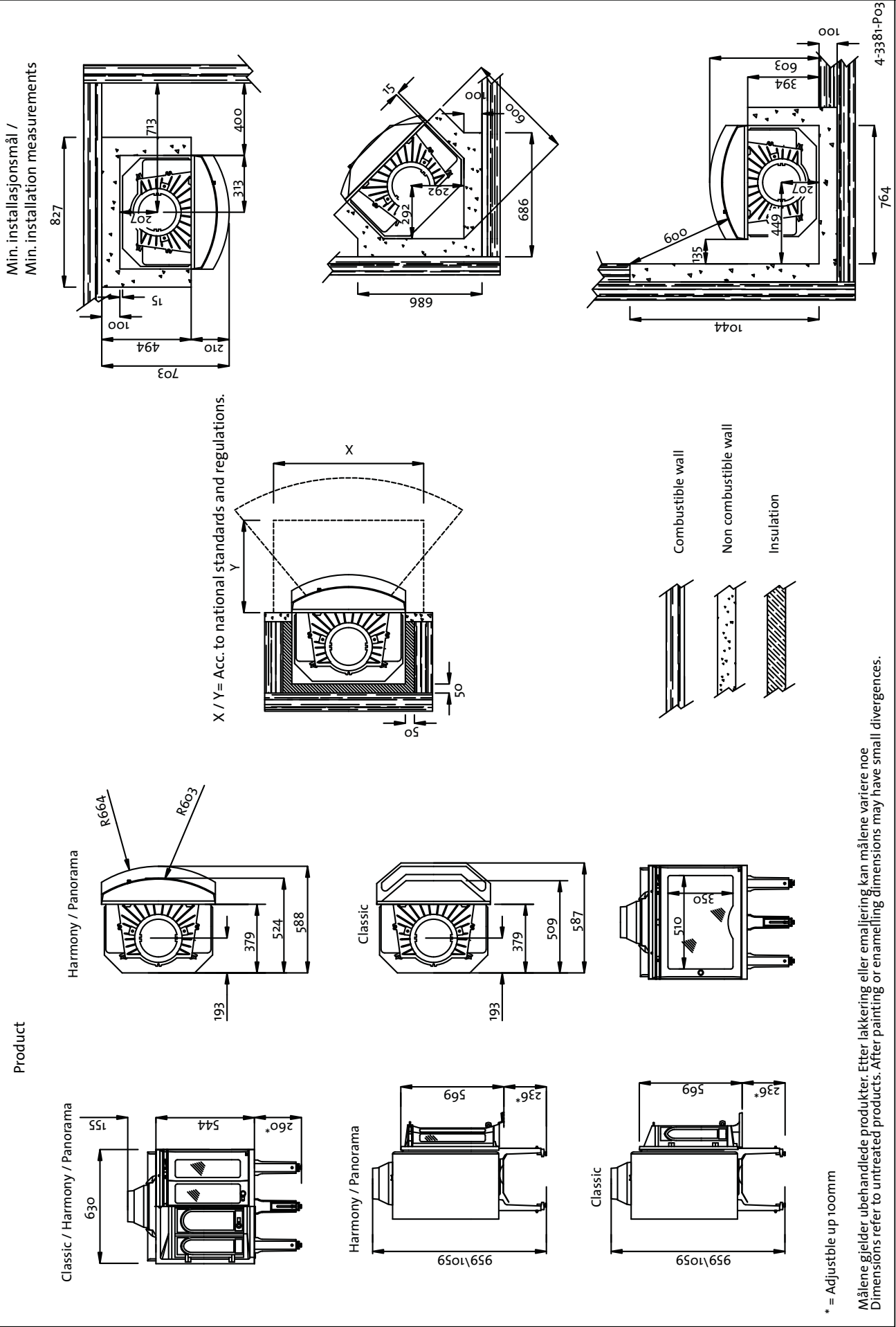

Fig.1

Fig. 2

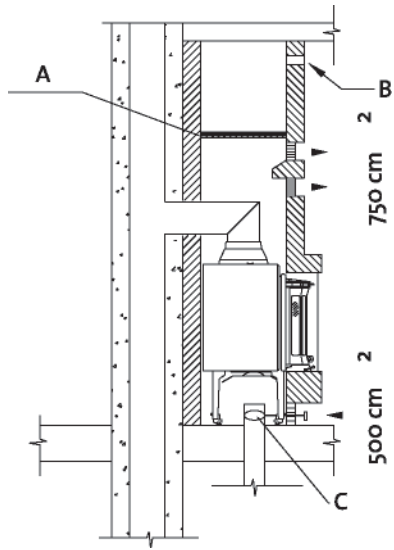

Fig. 3

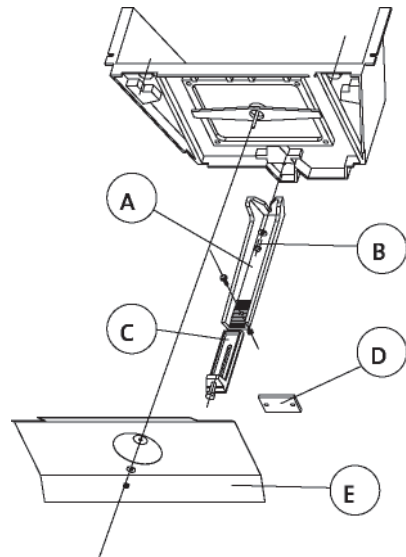

Fig. 4

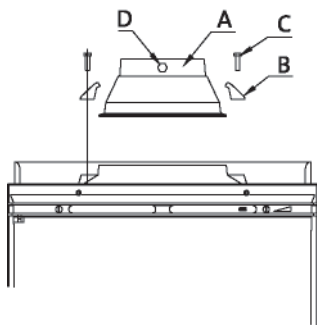

Fig. 5

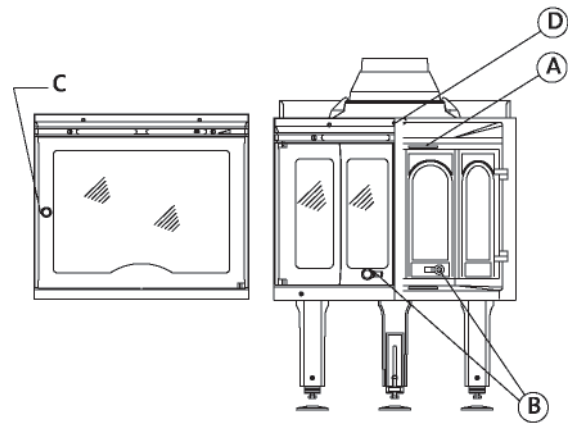

Fig. 6

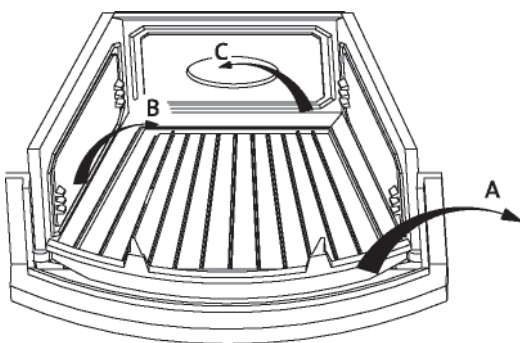

Fig. 7

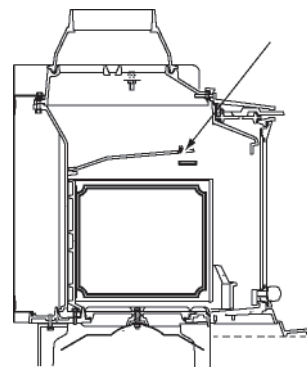

Fig. 8

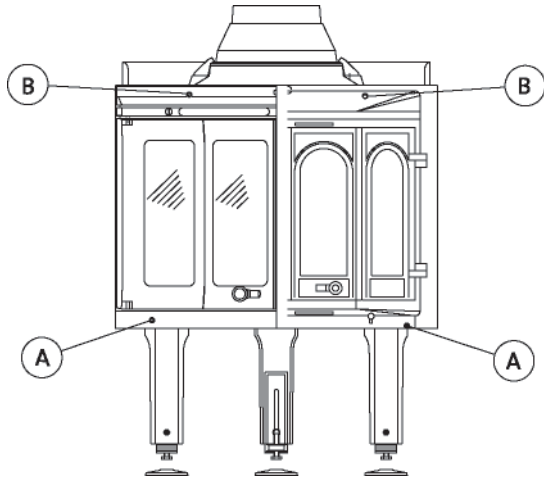

Fig. 9

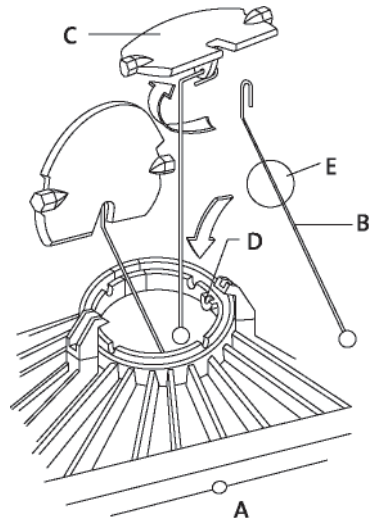

Fig. 10

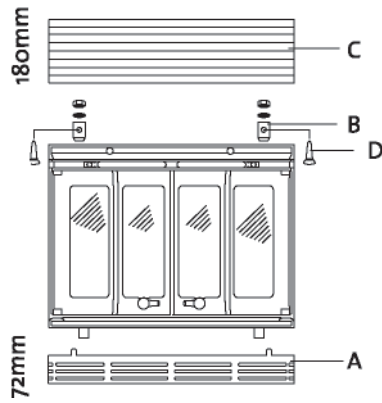

Fig. 11

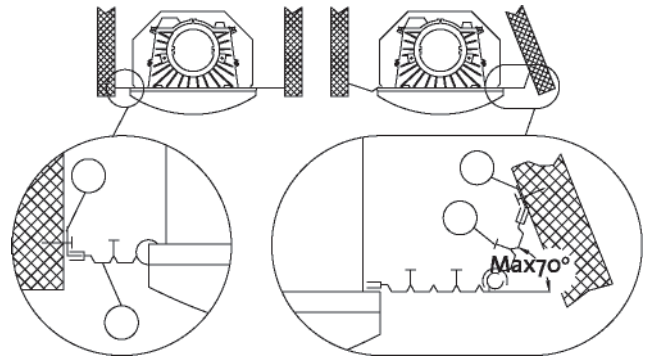

Fig. 12

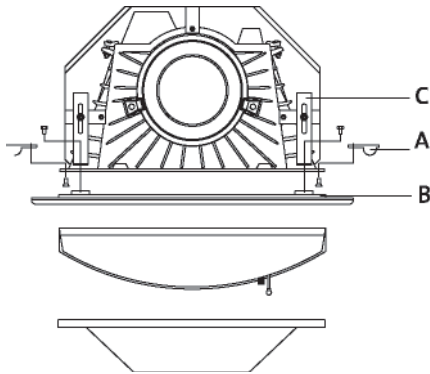

Fig. 13

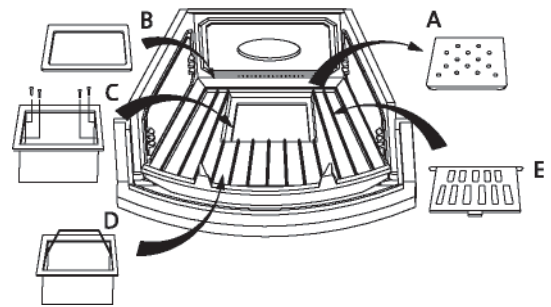
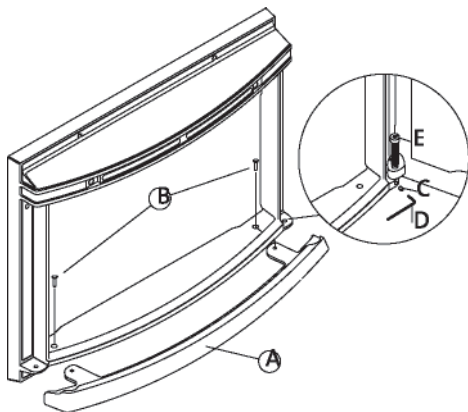

Fig. 14



Sluttkontroll av ildsteder

Quality control of stoves and fireplaces

Checked

Utført	Kontrollpunkt	Controlled item
✓	Alle deler er med i produktet (ifølge struktur).	All parts are included.
✓	Alle festemidler er av korrekt type, og er korrekt anvendt.	Correct fastener items have been used and correctly applied.
✓	Overflater er i samsvar med Jøtuls kvalitetsstandarder.	Surfaces comply with Jøtul workmanship standards.
✓	Lukkemekanismer fungerer som de skal, og uten behov for unødig stor kraft.	Door locking mechanisms function correctly; excessive force is not needed.
✓	Produktet/serien møter kravet for lekkasjetest.	The product/lot complies with the leakage test requirement.
✓	Lakkerte/emaljerte overflater møter kravene i Jøtuls kvalitetsstandarder.	Paint/enamel surface finish complies with Jøtul workmanship standards.
✓	Produktet er fritt for utvendig kitt- eller limklin.	Surfaces are not contaminated by external stove cement or glue.
✓	Produktet har ingen sprekker i glass, støpejern eller andre deler.	There are no cracks in glass, cast iron or other parts.
✓	Pakninger er riktig lagt, og skjemmer ikke produktet ved stygge ender eller ved at pakningen er unødig synlig.	Gaskets are correctly applied and do not degrade product appearance (i.e. loose ends or excessive visible exposure).
✓	Dørpakninger er godt limt.	Door gaskets are firmly glued/fixed to the door.
✓	Dørpakninger har tilfredsstillende pakningstrykk.	Door gaskets provide satisfactory sealing.
✓	Sjekk at det ikke "lyser gjennom" i dørpakning eller andre sammenføyninger.	Check for "light through" at door seals and other relevant locations.
✓	Trekkhender osv fungerer normalt.	The function of air valve handle etc is normal.

Jøtul bekrefter herved at dette produktet er kontrollert og funnet å være i samsvar med våre kvalitetsnormer.	Jøtul hereby confirm that this product has been QC inspected and found to comply with our quality standards.	
Lot#/Serie nr.	Checked by/ kontrollert av	Date/Dato:

Jøtul arbeider kontinuerlig for om mulig å forbedre sine produkter, og vi forbeholder oss retten til å endre spesifikasjoner, farger og utstyr uten nærmere kunngjøring.

Jøtul bemüht sich ständig um die Verbesserung seiner Produkte, deshalb können Spezifikationen, Farben und Zubehör von den Abbildungen und den Beschreibungen in der Broschüre abweichen.

Jøtul pursue a policy of constant product development. Products supplied may therefore differ in specification, colour and type of accessories from those illustrated and described in the brochure.

Jøtul vise sans cesse à améliorer ses produits. C'est pourquoi, il se réserve le droit de modifier les spécifications, couleurs et équipements sans avis préalable.

Kvalitet

Jøtul AS arbeider etter et kvalitetssikringssystem basert på NS-EN ISO 9001 for utvikling, produksjon og salg av ildsteder. Vår kvalitetspolitikk skal gi kundene den trygghet og kvalitetsopplevelse som Jøtul har stått for siden bedriftens historie startet i 1853.

Qualität

Jøtul AS hat ein Qualitätssicherungssystem, das sich bei Entwicklung, Produktion und Verkauf von Öfen und Kaminen nach NS-EN ISO 9001 richtet. Diese Qualitätspolitik vermittelt unseren Kunden ein Gefühl von Sicherheit und Qualität, für das Jøtul mit seiner langjährigen Erfahrung seit der Firmengründung im Jahre 1853 steht.

Quality

Jøtul AS has a quality system that conforms to NS-EN ISO 9001 for product development, manufacturing, and distribution of stoves and fireplaces. This policy gives our customers quality and safety piece of mind as a result of Jøtul's vast experience dating back to when the company first started in 1853.

Qualité

Le système de contrôle de la qualité de Jøtul AS est conforme à la norme NS-EN ISO 9001 relative à la conception, à la fabrication et à la distribution de poêles, foyers et inserts. Cette politique nous permet d'offrir à nos clients une qualité et une sécurité reposant sur la vaste expérience accumulée par Jøtul depuis sa création en 1853.

