

Jøtul C 150

Topp-, bunn- og sidegitter/ Top-, bottom- and side grids

for Jøtul C 150

NO/DK	- Monteringsanvisning	3
SE	- Installationsmanual	4
GB	- Installation Instructions	6
FR	- Manual d'installation	7
ES	- Instrucciones para instalación	9
IT	- Manuale di installazione	11
DE	- Montageanleitung	12
NL	- Installatiehandleiding	14

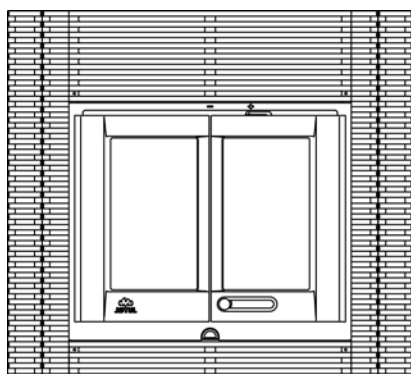

Topp/bunngitter / Top/bottom grids - Cat. No. 341208

Sidegitter / Side grid 65 mm - Cat. No. 341209

Sidegitter / Side grid 115 mm - Cat. No. 341210



Monterings- og bruksanvisningen må oppbevares under hele produktets levetid. These instructions must be kept for future references.

NORSK

Montering av topp-, bunn - og sidegitter for Jøtul C 150

Topp/bunngitter- og sidegitter

Topp/bunngitter komplett 1 stk. - Kat. nr. 341208

Sidegitter 65 mm komplett 1 stk. - Kat. nr. 341209

Sidegitter 115 mm komplett 1 stk. - Kat. nr. 341210

Klargjøring/montering (fig. 6 og 11)

Til Jøtul C 150 kan gitter monteres for utfylling av åpninger mellom gruen og kassetten.

Gitterne selges i pakker á 1 stk slik at man står fritt til å sette sammen gitter til ønsket bredde, gjerne ulik bredde på hver side av kassetten.

- **Topp/bunngitter komplett (1 stk)** er et gitter som leveres med festebraketter og skruer som vist i **fig 6**.
- 2-4 ribber kan kappes av med vinkelsliper og benyttes som bunngitter. Resten av gitteret kan benyttes som toppgitter og kappes om nødvendig slik at det passer under hetta på grua.
- **Sidegitter 65mm komplett (1 stk)**
Sidegitter 115 mm komplett (1 stk)
Disse gitterne kan monteres i tillegg til Topp/bunngitter til utfylling mot gruens sider. Begge kan skjøtes med et gitter av samme eller annen bredde, til ønsket totalbredde. Gitteret kan vinkles inntil 45 grader bakover for lettere å passe inn i ulike gruer. Det kan også kappes til ønsket høyde.

Figur 11 viser noen av de mulige gitterkombinasjonene, og hvilke yttermål som da fremkommer. I de fleste tilfeller kan gitterne monteres etter at kassetten er riktig plassert i grua.

Formontering av topp/bunngitter (fig. 6)

Deler til topp/bunngitter

1 stk	Topp/bunngitter
1 stk	Gitterholder venstre
1 stk	Gitterholder høyre
4 stk	Kraveskrue M6x25mm
4 stk	Kassemutter M6
4 stk	Plateskrue senkhode 4.8x19mm

- Fjern askelist, hvelv, fyrbunn og brennplater i kassetten dersom dette ikke er gjort på forhånd.
- Mål hvor mange av ribbene på gitteret som skal være under fronten på kassetten. Høyden fra gruebunnen og opp til underkant av rammen skal normalt stilles inn mellom 40 og 80mm (se **fig. 1**).
- Gitteret kappes i riktig høyde ved hjelp av en vinkelsliper.

Viktig! Husk å kappe av på den siden av gitteret som gjør at de 2 festehullene i hjørnene (**fig. 6B**) beholdes for monteringen. Det er 10 mm spalter mellom ribbene og hver ribb er 10mm høy.

Ved høyde fra:

40-55mm benyttes 2 ribber

55 og 75mm benyttes 3 ribber

over 75mm benyttes 4 ribber

- På oversiden av fronten kappes det eventuelt av så mange ribber at gitteret går under gruehetta. Det må minst være 2 ribber (35mm plass) på oversiden av fronten for å få festet gitteret til gitterholderne. Dersom det ikke er nok plass, kan ikke toppgitter monteres. Dersom den 35 mm spalten er for stor, kan beina heves for å minske spalten, eller senke beina for å gi plass til 2 ribber på oversiden.

Dersom sidegitter skal monteres, gå til avsnittet: **“Formontering av sidegitter”** før videre monteringen av topp- og bunngitter.

Formontering av sidegitter (fig. 5 og 6)

Deler til sidegitter

1 stk	Sidegitter
2 stk	Hengsler
1 stk	Skjøtebrikke
1 stk	Lås for sidegitter
4 stk	M6 Kravemuttere
4 stk	Skrue Panhode M6x8
4 stk	Kraveskrue M6x10mm
1 stk	Skive Ø6,4xØ6,5x1.6

- Kapp sidegitteret i **overkant** til riktig høyde. Den lille vorta på baksiden av gitteret skal være på nedre del (**fig. 5 A**).
- Fest de 2 hengslene til gitterholderne (**fig 5 B**). Bruk 4 panhodeskrue **C** på utsiden (*der merkelappen er*) og mutterne på innsiden. *Ikke stram skruene*. Den lengste utstikkeren på gitterholderne skal peke nedover (**fig. 6 A**).
- Fest så sidegitteret til hengslene med 2 stk kraveskrue M6x10mm (**fig 5D**). Velg øverste hull på hengselet dersom det skal være 2 ribber under fronten på kassetten. Velg mellomste hull ved 3 ribber og nederste hull ved 4 ribber. Stram til slutt alle skruene på hengslene.
- Dersom sidegitteret skal skjøtes med et annet, brukes 2 skjøtebrikker med kraveskrue **fig 5 E**.
- På det ytterste gitteret monteres lås for sidegitter (**fig 5 F**). Denne festes med 1 kraveskrue M6x10mm og skive. Merk at taggene på låsen skal snues inn mot midten av gitteret (**fig. 5 G**). Skruen skal ikke dras hardere til enn at låsen kan skyves opp og ned.

Monter alle sidegitter før du går videre under monteringen av Topp/bunngitter.

Montering av gitter (fig. 4, 5, 7 og 8)

- Skyv kassemutterne (**fig. 5 H**) inn på midten av de langsgående sporene på gitterholderne.
- Bruk de 4 kraveskruene M6x20mm til å feste gitterholderne (ev. med sidegitter på) til kassetts sider. Skruen føres fra innsiden av brennkammeret (**fig. 5 H og fig. 4 A**) - gjennom hullene i kassetts sider og inn i kassemutteren. Stram ikke for mye. Gitterholderne skal kunne bevegges fram og tilbake.
- Trekk så gitterholderne mot fronten. Hold presset mot fronten mens skruene strammes fra innsiden.
- Vri eventuelt sidegitter i riktig posisjon og skyv låsen ned på gruebunnen. Dette gjøres med skrujern fra utsiden av gitterne som vist på **fig. 7**.
- Merk av med blyant der låsen treffer gruebunnen. Vri sidegitterne litt tilbake.
- Bor et **10 mm** dypt hull (Ø8-10mm) på blyantmerket. Dersom det blir nødvendig, løsnes skruene til gitterholderne slik at sidegitterne kan skyves tilstrekkelig innover i grua. Dette letter tilgangen med drill.
- Før sidegitterne tilbake i riktig stilling og skyv gitterlåsen ned i hullet.
- Skru fast bunn-gitteret med 2 plateskruer 4.8x19mm (**fig. 8**).
- Skru fast topp-gitteret med 2 plateskruer dersom dette skal monteres.

SVENSKA

Inpassning av topp-, botten- og sidogaller

Topp-galler/bottengaller, komplett (1 styck).

- Kat.nr 341208

Sidogaller 65 mm, komplett (1 styck).

- Kat.nr 341209

Sidogaller 115 mm, komplett (1 styck).

- Kat.nr 341210

Förberedelse/installation (fig. 6 och 11)

Vid installation av Jøtul C 150 kan ett galler passas in för att fylla ut tomrum mellan spisen och kassetten.

Gallerna säljs separat så att du kan kombinera dem för att få rätt bredd, eller välja olika bredd på olika sidor av insatsen.

- **De kompletta topp-/bottengaller (x1)** levereras med monteringskrampor och skruv enligt **fig. 6**. **2-4 galler** kan avlägsnas med en vinkelslip och användas som bottengaller. Resten kan användas som toppgaller och kan om nödvändigt skäras för att passa in under kåpan.
- **Sidogaller 65 mm, komplett (x1).**
Sidogaller 115 mm, komplett (x1).
Förutom som topp-/bottengaller kan de här gallerna användas för att fylla ut tomrum vid kassetts sidor. Gallerna kan sammanfogas med ett galler med samma bredd eller en annan bredd, så att du får den bredd som behövs. Gallret kan vinklas upp till 45° bakåt för att lättare passa in i olika typer av spisar. Den kan också skäras till önskad höjd.

Figur 11 visar några möjliga kombinationer av galler, och motsvarande utvändiga dimensioner. Oftast sätts gallerna på plats efter att kassetten har passats in i spisen.

Förinpassning av topp-/bottengaller (fig. 6)

Topp-/bottengaller

x1	Topp-/bottengaller
x1	Hållare, vänster
x1	Hållare, höger
x4	Flänsbult, M6 x 25 mm
x4	Fyrkantsmutter, M6
x4	Plåtskruv med försänkt huvud, 4,8 x 19 mm

- Ta bort asklisten, valv, eldstadsbotten och brännplåtarna från kassetten om det inte redan har gjorts.

- Mät hur många galler som behövs under kassetterns front. Höjden från spisens botten till undersidan av ramen bör normalt justeras till mellan 40 och 80 mm (se **fig. 1**).
- Skär gallret till rätt höjd med en vinkelslip. **Viktigt!** Skär gallret på den sida som inte har hål för inpassning i hörnen (**fig. 6B**). *Det är 10 mm mellan gallren och varje galler är 10 mm högt.*
- **Med höjder från:**
 - 40-55 mm, använd två galler
 - 55 - 75 mm, använd tre galler
 - över 75 mm, använd fyra galler
- Om det behövs kan du vid frontens överdel skära av så många galler som behövs från gallret för att den ska passa under spisens kåpa. Det måste finnas minst två galler (35 mm utrymme) över fronten för att gallret ska kunna fästas i hållaren. Annars går det inte att installera ett toppgaller. Om 35 mm-utrymmet är för stort kan benen förlängas så att mellanrummet minskar, eller också kan de kortas så att ett toppgaller får plats.

Om sidogaller ska monteras, går du till avsnittet «**Förinpassning av sidogaller**» innan du fortsätter med topp- och bottengallererna.

Förinpassning av sidogaller (fig. 5 och 6)

Sidogaller – komponenter

x1	Sidogaller
x2	Gångjärn
x1	Skarvbricka
x1	Sidogallerspär
x4	Flänsmuttrar, M6
x4	Skruv med koniskt huvud, M6x8
x4	Flänsbult, M6x10mm
x1	Brickor $\varnothing 6,4 \times \varnothing 6,5 \times 1,6$

- Skär av överdelen av sidogallret så att den får rätt höjd. Nippeln på baksidan av gallret ska vara nedtill (**fig. 5 A**).
- Fäst de två gångjärnen på hållarna (**fig. 5 B**). Använd fyra skruvar med koniskt huvud (**fig. 11 C**) på utsidan (där etiketterna är) och muttrarna på insidan. Dra inte åt skruvarna. Den längsta utskjutande delen på hållaren ska peka nedåt (**fig. 6 A**).
- Fäst sidogallret på gångjärnen med två flänsbultar (M6 x 10 mm) (**fig. 5 D**).
Välj det översta hålet i gångjärnet om det ska vara två galler under kassetterns front.
Välj mittenhålet om det ska vara tre galler och det nedersta hålet om det ska vara fyra galler. Dra till sist åt skruvarna i gångjärnen.
- Om sidogaller ska fogas ihop med ett annat galler, använder du två skarvbrickor med flänsbultar **fig. 5 E**.
- Montera spärren på det yttersta gallret (**fig. 5 F**). Fäst den med en flänsbult, M6 x 10 mm, och en bricka. Observera att flikarna på spärren ska vändas inåt mot gallrets mitt (**fig. 5 G**). Dra inte åt bulten för hårt. Spärren ska kunna skjutas upp och ned.

Fäst alla sidogaller innan topp-/bottengallererna passas in.

Inpassning av galler (fig. 4, 5, 7 och 8)

- Skjut in fyrkantsmuttrarna (**fig. 5 H**) mot mitten av den lodräta skåran i hållaren.
- Använd de fyra flänsbultarna (M6 x 20 mm) och fäst hållarna (eller med sidogaller) vid kassetterns sidor. Bulten ska skruvas i inifrån brännkammaren (**fig. 5 A och fig. 5 H**) genom hålet i kassetterns sida, och in till fyrkantsmuttern. Dra inte åt för hårt. Hållaren ska kunna flyttas fram och tillbaka.
- Dra hållaren framåt. Håll den tryckt mot fronten medan du drar åt bultarna från insidan.
- Om det behövs kan du vrida sidogallererna till rätt position och trycka ner spärren mot spisens botten med en skruvmejsel från utsidan av gallererna, som i **fig. 7**.
- Gör en markering med en penna där spärren möter spisens botten. Vrid tillbaka sidogallererna lite.
- Vid pennmärket borrar du ett $\varnothing 8 - 10$ mm hål, 10 mm djupt. Om det behövs lossar du skruvarna i hållarna så att sidogallererna kan skjutas in i spisen, så det blir lättare att komma åt med borsten.
- Flytta sidogallererna tillbaka till rätt position och skjut ned spärren i hålet.
- Fäst bottengallret med två plåtskruvar (4,8 x 19 mm) (**fig. 8**).
- Om du har ett toppgaller fäster du den i rätt position med två plåtskruvar.

ENGLISH

Installation of top/bottom and side grids

Top/bottom grids, complete (1 pcs). - Cat. no. 341208

Side grids 65mm, complete (1 pcs). - Cat. no. 341209

Side grids 115mm, complete (1 pcs). - Cat. no. 341210

Preparation/installation (fig. 6 & 11)

When installing the Jøtul C 150 grids can be fitted to fill openings between the hearth and the cassette.

The grids are sold individually so that you may freely combine grids in order to create the desired width or have different widths on either side of the cassette.

- The complete top/base grids (x1) are grids supplied with mounting brackets and screws as shown in fig. 6. 2-4 ribs can be removed using an angle-grinder and used as a bottom grid. The rest can be used as a top grid and can be cut if necessary in order to fit under the hearth's hood.
- **Side grids 65mm, complete (1 pcs)**
Side grids 115mm, complete (1 pcs)
In addition to top/bottom grids these grids can be used to fill gaps in the sides of the hearth. Both can be joined to a grid of the same or different width to create a grid with the desired overall width. The grid can be angled up to 45° backwards in order to fit into different hearths more easily. It can also be cut to the required height.

Figure 11 shows some of the possible grid combinations and the corresponding resulting external dimensions. In the majority of cases the grids can be fitted after the cassette has been correctly positioned in the hearth.

Pre-fitting top/bottom grids (fig. 6)

Top/bottom grid components

- 1 pcs Top/bottom grid
- 1 pcs Grid holder, left
- 1 pcs Grid holder, right
- 4 pcs Flange bolt, M6x25mm
- 4 pcs Square nut, M6
- 4 pcs Plate screws, countersunk, 4.8x19mm

- Remove the ash retainer, baffle plate, base plate and burn plate from the cassette if this hasn't already been done.
- Measure how many grid ribs are to be under the front of the cassette. The height from the base of the hearth to underneath the frame should normally be adjusted to between 40 and 80mm (see fig. 1).

- Cut the grid to the correct height using an angle-grinder. **Important** Remember to cut the grid on the opposite side to the two fixing holes in the corners (fig. 6B) that are used for fitting the grid. There are 10mm spaces between the ribs and each rib is 10mm high.
- **With heights from:**
40-55mm - use two ribs
55-75mm - use three ribs
over 75mm - use four ribs
- If necessary, at the top of the front, cut as many ribs as necessary from the top of the grid in order for the grid to fit under the hearth's hood. There must be at least two ribs (35mm space) on the top of the front in order to attach the grid to the grid holder. If there is not enough space a top grid cannot be fitted. If the 35mm space is too big the legs can be lengthened in order to reduce the space or shortened in order to allow space for two ribs at the top.

If side grids are to be fitted go to section: «Pre-fitting side grids» before proceeding with fitting top and bottom grids.

Pre-fitting side grids (fig. 5 and 6)

Side grid components

- 1 pcs Side grid
- 2 pcs Hinges
- 1 pcs Joining pieces
- 1 pcs Side grid lock
- 4 pcs Flange nuts, M6
- 4 pcs Pan head screws, M6x8
- 4 pcs Flange bolts, M6x10mm
- 1 pcs Washers Ø6.4xØ6.5x1.6

- Cut the top of the side grid to the correct height. The small nipple of the back of the grid shall be on the lower section (fig. 5 A).
- Fix the two hinges to the grid holders (fig. 5 B). Use four pan head screws C on the outside (where the labels are) and the nuts on the inside. Do not tighten the screws. The longest protrusion on the grid holder should point downwards (fig. 6 A).
- Attach the side grid to the hinges using two flange bolts (M6x10mm) (fig. 5 D). Select the uppermost hole in the hinge if there are to be two ribs under the front of the cassette.
Select the middle hole if there are three ribs and the bottom hole if there are four ribs. Finally, tighten all the screws in the hinge.
- If the side grids are to be joined with another, use two joining pieces with flange bolts fig. 5 E.
- On the outermost grid mount the side grid lock (fig. 5 F). This is attached with a flange bolt, M6x10mm, and a washer. Note that the tags on the lock are to be turned inwards towards the middle of the grid (fig. 5G). Do not tighten the bolt so much that it does not allow the lock to be slid up and down.

Attach all the side grids before fitting the top/bottom grids.

Fitting grids (fig. 4, 5, 7 and 8)

- Slide the square nuts (fig. 5 H) in towards the centre of the longitudinal slot in the grid holder.
- Use the four flange bolts (M6x20mm) to fasten the grid holders (or with side grids) to the sides of the cassette. The bolt should be screwed from inside the burn chamber (fig. 4 A and fig. 5H) - through the hole in the side of the cassette and in to the square nut. Do not over tighten. The grid holder should be free to move backwards and forwards.
- Pull the grid holder forwards. Maintain pressure towards the front while tightening the bolts from inside.
- If necessary twist the side grids to the correct position and press the lock down to the base of the hearth with a screw driver from the outer side of the grids as shown in fig. 7.
- Mark the point where the lock hits the base of the hearth with a pencil. Twist the side grids back slightly.
- At the pencil mark, drill a Ø8-10mm hole 10mm deep. If necessary loosen the screws in the grid holders so that the side grids can be slid into the hearth so as to allow easier access for the drill.
- Move the side grids back to the correct position and slide the gride lock down in the hole.
- Secure the bottom grid with two plate screws (4.8x19mm) (fig. 8).
- If a top grid is fitted fasten it in position with two plate screws.

FRANÇAIS

Montage de grilles supérieures/inférieures et laterale

Grilles supérieures/inférieures, complètes (x1) -
N° de pièce : 341208

Grilles latérales complètes 65mm, (x1). -
N° de pièce : 341209

Grilles latérales complètes 115mm, (x1). -
N° de pièce : 341210

Préparation/installation (fig. 6 et 11)

Lors de l'installation du modèle Jøtul C 150, des grilles peuvent être installées pour obstruer les ouvertures entre la maçonnerie et l'unité.

Les grilles sont vendues séparément. Vous pouvez ainsi combiner les grilles à votre guise afin de définir la largeur désirée ou des largeurs différentes des deux côtés de l'unité.

- Les grilles complètes supérieures/inférieures (x1) sont fournies avec des équerres et des vis de fixation, comme l'illustre la fig. 9. De 2 à 4 nervures peuvent être retirées à l'aide d'une disqueuse ou d'une scie à métaux manuelle ou électrique afin d'obtenir une grille inférieure. Le reste peut être utilisé comme grille supérieure et découpé si nécessaire pour introduction sous la hotte.
- **Grilles latérales complètes 65 mm, (x1)**
Grilles latérales complètes 115 mm, (x1)
Outre les grilles supérieures/inférieures, ces grilles peuvent être utilisées pour obstruer les espaces latéraux de la maçonnerie. Ces deux grilles peuvent être associées à une grille de largeur identique ou différente pour obtenir un espace à la largeur totale souhaitée. La grille peut être inclinée jusqu'à 45 ° vers l'arrière pour s'adapter plus facilement à différentes situations. Elles peuvent également être découpées pour obtenir la hauteur souhaitée.

La figure 11 illustre des combinaisons de grilles possibles et les dimensions externes correspondantes qui en résultent. Dans la plupart des cas, les grilles peuvent être installées après que l'unité a été correctement positionnée dans la maçonnerie.

Installation préalable des grilles supérieures/inférieures (fig. 6)

Composants des grilles supérieures/inférieures

x1	Grille supérieure/inférieure
x1	Support de grille, gauche
x1	Support de grille, droite
x4	Vis de serrage M6x25 mm
x4	Ecrou carré, M6
x4	Vis tête fraisée, 4,8x19 mm

- Retirez le tiroir à cendres, le déflecteur, la plaque de source et les plaques de doublage de l'unité si cela n'a pas encore été fait.
- Calculez le nombre de nervures de grilles devant se trouver sous l'avant de l'unité. La hauteur de la base de la maçonnerie à la partie inférieure du cadre doit se situer normalement entre 40 et 80 mm (voir fig. 1).
- Découpez la grille à la hauteur appropriée.
Important ! N'oubliez pas de découper la grille au niveau du côté opposé aux deux trous de fixation, dans les coins (fig. 6B) utilisés pour la fixer. Les nervures, chacune haute de 10 mm, sont espacées de 10 mm.
- Pour une hauteur :**
entre 40 et 55 mm, utilisez deux nervures ;
entre 55 et 75 mm, utilisez trois nervures ;
supérieure à 75 mm, utilisez quatre nervures.
- Si nécessaire, dans le haut de la partie avant, découpez autant de nervures que nécessaire pour insérer la grille sous la hotte. Au moins deux nervures (espacement de 35 mm) doivent être présentes dans le haut de la partie avant pour fixer la grille à son support. Si l'espace est insuffisant, il n'est pas possible d'installer de grille supérieure. Si l'espacement de 35 mm est trop important, les pieds peuvent être rallongés pour réduire l'espace ou raccourcis pour accueillir les deux nervures dans la partie supérieure.

Si des grilles latérales doivent être installées, reportez-vous à la section : «**Installation préalable des grilles latérales**» avant d'installer les grilles supérieure et inférieure.

Installation préalable de la grille latérale (fig. 5 et 6)

Composants de la grille latérale

x1	Grille latérale
x2	Articulations
x1	Pièces de raccordement
x1	Verrou de la grille
x4	Ecrous de serrage, M6
x4	Vis à tête cylindrique large, M6x8
x4	Vis de serrage M6x10 mm
x1	Rondelles Ø6,4xØ6,5x1,6

- Découpez la partie supérieure de la grille latérale à la hauteur appropriée. Le petit mamelon situé à l'arrière de la grille doit se trouver dans la partie inférieure (fig. 5 A).
- Fixez les deux articulations aux supports de la grille (fig. 5 B). Utilisez quatre vis à tête cylindrique large C à

l'extérieur (où se trouvent les plaquettes) et les écrous à l'intérieur. Ne serrez pas les vis. L'extrémité la plus longue du support de grille doit être orientée vers le bas (fig. 6 A).

- Fixez la grille latérale aux articulations à l'aide de deux vis de serrage (M6x10 mm) (fig. 5 D). Choisissez le trou le plus haut de l'articulation si deux nervures doivent se trouver sous la partie avant de l'unité. Sélectionnez le trou central si trois nervures sont présentes et le trou inférieur s'il y en a quatre. Serrez toutes les vis de l'articulation.
- Si les grilles latérales doivent être raccordées à une autre grille, utilisez les deux pièces de raccordement et les vis de serrage fig. 5 E.
- Sur la grille la plus à l'extérieur, installez le verrou de grille latérale (fig. 5 F). Celle-ci est fixée à l'aide d'une vis de serrage M6x10 mm et d'une rondelle. Les crans du verrou doivent être orientés vers l'intérieur, en direction du milieu de la grille (fig. 5 G). Serrez la vis de manière à pouvoir faire glisser le verrou vers le haut ou le bas. Avant d'installer les grilles supérieure/inférieure, fixez toutes les grilles latérales.

Installation des grilles (fig. 4, 5, 7 et 8)

- Faites glisser les écrous carrés (fig. 5 H) vers le centre de l'encoche longitudinale du support de grille.
- Utilisez les quatre vis de serrage (M6x20 mm) pour fixer les supports de grille (ou les grilles latérales) aux côtés de l'unité. La vis doit être vissée à l'intérieur de la chambre de combustion (fig. 4 A et fig. 5 H). Elle doit être insérée dans le trou situé sur le côté de l'unité pour accéder à l'écrou carré. Ne serrez pas trop. Le support de grille doit pouvoir se déplacer vers l'avant et vers l'arrière.
- Poussez le support de grille. Maintenez une pression sur l'avant tout en serrant les vis depuis l'intérieur.
- Si nécessaire, inclinez les grilles latérales à la position correcte et abaissez le verrou au niveau de la base de la maçonnerie à l'aide d'un tournevis, depuis l'extérieur de la grille comme l'illustre la fig. 7.
- Marquez avec un crayon le point de contact entre le verrou et la base de la maçonnerie. Inclinez de nouveau légèrement les grilles latérales.
- Au niveau de la marque du crayon, percez un trou de Ø8-10 mm, profond de 10 mm. Si nécessaire, desserrez les vis des supports de grille afin de faire glisser les grilles latérales dans la maçonnerie et de faciliter ainsi le perçage.
- Déplacez de nouveau les grilles latérales jusqu'à leur position correcte et abaissez le verrou de la grille dans le trou.
- Fixez la grille inférieure à l'aide de deux vis de réglage (4,8x19 mm) (fig. 8).
- Si une grille supérieure est installée, fixez-la à l'aide de deux vis de réglage.

Montaje de parrillas inferiores-, superiores y laterales

Parrillas inferiores y superiores, completas (x1).
Nº de cat. 341208

Parrillas laterales de 65 mm, completas (x1).
Nº de cat. 341209

Parrillas laterales de 115 mm, completas (x1).
Nº de cat. 341210

Preparación/instalación (fig. 6 y 11)

Al instalar la unidad Jøtul C 150, se pueden colocar parrillas para rellenar las aberturas entre el hogar y la unidad.

Las parrillas se venden individualmente, para que pueda combinar las parrillas y crear así la anchura deseada o disponer de anchuras diferentes a cada lado de la unidad.

- **Las parrillas superiores e inferiores completas (x1)** se suministran con abrazaderas de montaje y tornillos, tal y como se muestra en la **fig. 6**. Se pueden retirar de 2 a 4 rebordes mediante una afiladora de ángulos y emplearse como parrilla inferior. El resto puede emplearse como parrilla superior y se puede cortar si fuera necesario, para que pueda montarse bajo la campana del hogar.
- **Parrillas laterales de 65 mm, completas (x1)**
Parrillas laterales de 115 mm, completas (x1)
Además de las parrillas inferiores y superiores, estas parrillas pueden emplearse para rellenar huecos en los laterales del hogar. Se pueden unir a una parrilla de igual o diferente ancho para crear una parrilla con el ancho general que desee. La parrilla puede formar un ángulo de hasta 45° hacia atrás para ajustarse a diferentes hogares con más facilidad. También puede cortarse para obtener la altura necesaria.

La **Figura 11** muestra algunas de las combinaciones posibles y las correspondientes dimensiones externas resultantes. En la mayoría de los casos, las parrillas pueden colocarse una vez que la unidad se haya instalado correctamente en el hogar.

Instalación previa de las parrillas inferiores y superiores (fig. 6)

Componentes de las parrillas inferiores y superiores

x1	Parrilla inferior y superior
x1	Soporte de parrilla, izquierda
x1	Soporte de parrilla, derecha
x4	Perno de brida, M 6 x 25 mm
x4	Tuerca cuadrada, M6
x4	Tornillos de placa, cabeza avellanada, 4,8 x 19 mm

- Retire la tira de ceniza, la placa defletores, la placa base y la placa cortafuego de la unidad si aún no lo ha hecho.
- Calcule cuántos rebordes de la parrilla deben colocarse bajo la parte frontal de la unidad. La altura entre la base del hogar y la parte inferior del marco debe ajustarse normalmente entre 40 y 80 mm (véase la **fig. 1**).
- Corte la parrilla hasta la altura correcta mediante una afiladora de ángulos.

Importante Recuerde cortar la parrilla en el lateral opuesto a los dos orificios de fijación en las esquinas (**fig. 6B**) que se emplean para fijar la parrilla. Existen espacios de 10 mm entre los rebordes y cada reborde tiene 10 mm de alto.

- **Con alturas desde:**
40 a 55 mm, utilice dos rebordes
55 a 75 mm, utilice tres rebordes
más de 75 mm, utilice cuatro rebordes
- Si fuera necesario, en la parte superior del frontal, corte los rebordes que sean necesarios de la parte superior de la parrilla para que quepa bajo la campana del hogar. Deberá haber al menos dos rebordes (35 mm de espacio) en la parte superior del frontal para poder ajustar la parrilla al soporte. Si no hay espacio suficiente, no se podrá colocar una parrilla superior. Si el espacio de 35 mm es demasiado grande, las patas se pueden alargar para reducir el espacio o acortarlas para dejar espacio para dos rebordes en la parte superior.

Si es necesario colocar parrillas laterales, consulte la sección: «**Instalación previa de parrillas laterales**» antes de seguir con la instalación de las parrillas inferiores y superiores.

Instalación previa de las parrillas laterales (fig. 5 y 6)

Componentes de las parrillas laterales

x1	Parrilla lateral
x2	Bisagras
x1	Piezas de empalme
x1	Cierre de parrillas laterales
x4	Tuercas de brida, M6
x4	Tornillos de cabeza cruciforme, M6x8
x4	Pernos de brida, M 6 x 10 mm
x1	Arandelas Ø 6,4 x Ø 6,5 x 1,6

- Corte la parte superior de la parrilla lateral hasta la altura correcta. El manguito pequeño de la parte posterior de la parrilla deberá encontrarse en la sección inferior (**fig. 5 A**).

- Fije las dos bisagras a los soportes de las parrillas (**fig. 5 B**). Utilice cuatro tornillos de cabeza cruciforme **C** en la parte exterior (*donde se encuentran las etiquetas*) y las tuercas en la parte interior. *No apriete los tornillos.* El saliente de mayor longitud en el soporte de la parrilla deberá apuntar hacia abajo (**fig. 6 A**).
 - Fije las parrillas laterales a las bisagras utilizando dos pernos de brida (M 6 x 10 mm) (**fig. 5 D**). Seleccione el orificio que se encuentre más hacia arriba en la bisagra si debe colocar dos rebordes bajo la parte frontal de la unidad.
 Seleccione el orificio del medio si existen tres rebordes, y el orificio inferior si hay cuatro rebordes. Por último, apriete todos los tornillos en la bisagra.
 - Si hay que unir las parrillas laterales, utilice dos piezas de empalme con pernos de brida **fig. 5 E**.
 - En la parrilla más externa, monte el cierre de la parrilla lateral (**fig. 5 F**). Se instala con un perno de brida, M6 x 10 mm, y una arandela. Tenga en cuenta que las etiquetas del cierre deben girarse hacia adentro, hacia la mitad de la parrilla (**fig. 5 G**). No apriete el perno demasiado de modo que no deje deslizar el cierre hacia arriba y hacia abajo.
- Instale todas las parrillas laterales antes de colocar las inferiores y superiores.

Instalación de parrillas (fig. 4, 5, 7 y 8)

- Deslice las tuercas cuadradas (**fig. 5 H**) hacia el centro de la ranura longitudinal del soporte de la parrilla.
- Utilice los cuatro pernos de brida (M 6 x 20 mm) para ajustar los soportes de las parrillas (o con las parrillas laterales) a los laterales de la unidad. El perno deberá atornillarse desde la parte interior de la cámara cortafuegos (**fig. 5 H y fig. 4 A**) - a través del orificio en el lateral de la unidad y dentro de la tuerca cuadrada. No apriete demasiado. El soporte de la parrilla deberá estar libre para moverse hacia atrás y hacia delante.
- Tire del soporte de las parrillas hacia delante. Mantenga la presión hacia la parte frontal mientras ajusta los pernos desde dentro.
- Si fuera necesario, gire las parrillas laterales hasta la posición correcta y pulse el cierre hacia abajo hasta la base del hogar con un destornillador desde la parte exterior de las parrillas, tal y como se muestra en **fig. 7**.
- Marque con un lápiz el punto en el que el cierre toca la base del hogar. Gire ligeramente las parrillas laterales hacia atrás.
- En la marca de lápiz, taladre un orificio de 8 a 10 mm de diámetro y de **10 mm** de profundidad. Si fuera necesario, afloje los tornillos en los soporte de las parrillas de modo que las parrillas laterales se puedan deslizar hacia el hogar y dejar acceso para el taladro.
- Vuelva a colocar las parrillas laterales a la posición correcta y deslice el cierre de la parrilla hacia abajo en el orificio.
- Asegure la parrilla inferior con dos tornillos (4,8 x 19 mm) (**fig. 8**).
- Si se instala una parrilla superior, deberá ajustarla en su posición con dos tornillos de placa.

ITALIANO

Montaggio delle grate superiori/inferiori e laterale

Grate superiori/inferiori, complete (x1) - codice Cat. 341208

Grate laterali da 65 mm, complete (x1) - codice Cat. 341209

Grate laterali da 115 mm, complete (x1) - codice Cat. 341210

Preparazione e installazione (Figura 6 e 11)

Durante l'installazione del prodotto Jøtul C 150, è possibile applicare delle grate per riempire le aperture tra il camino e l'unità.

Le grate vengono vendute separatamente ed è possibile combinarle in modo da ottenere la larghezza desiderata oppure larghezze diverse sui lati dell'unità.

- Le grate base/superiori complete (x1) vengono fornite con i supporti e le viti di montaggio, come mostrato nella **Figura 6**. Con una rettificatrice angolare, è possibile rimuovere da 2 a 4 sostegni che possono essere utilizzati come grata inferiore. Il resto può essere utilizzato come grata superiore e, se necessario, è possibile tagliarlo adeguatamente per collocarlo nella cappa del camino.
- **Grate laterali da 65 mm, complete (x1).**
Grate laterali da 115 mm, complete (x1).
Oltre a quelle superiori/inferiori, è possibile utilizzare anche queste grate per riempire gli spazi ai lati del camino. Entrambe possono essere unite a una grata di larghezza uguale o diversa in modo da creare una grata della larghezza desiderata. È possibile inclinare le grate fino a 45° per poter essere collocate più facilmente in camini diversi. Ed è anche possibile tagliarle all'altezza desiderata.

Nella **Figura 11** sono mostrate alcune delle possibili combinazioni di grate e le relative dimensioni esterne risultanti. Nella maggior parte dei casi, è possibile inserire le grate dopo che l'unità è stata posizionata correttamente nel camino.

Preparazione delle grate superiori/inferiori (Figura 6)

Componenti delle grate superiori/inferiori

x1	Grata superiore/inferiore
x1	Supporto della grata, sinistro
x1	Supporto della grata, destro
x4	Bullone per flangia, M6x25 mm
x4	Dado quadro, M6
x4	Viti piatte, viti a testa conica, 4,8 x 19 mm

- Se non è già stato fatto, rimuovere dall'unità il cassetto della cenere, il parafiamma, la piastra base e la piastra refrattaria.
- Misurare il numero di sostegni delle grate che sono necessari sotto la parte anteriore dell'unità. L'altezza dalla base del camino fino alla parte sottostante della cornice deve normalmente essere regolata tra 40 e 80 mm (vedere la **Figura 1**).
- Tagliare la grata all'altezza desiderata utilizzando una rettificatrice angolare.
Importante: ricordarsi di tagliare la grata sul lato opposto a quello dove sugli angoli sono presenti i due fori di fissaggio (**Figura 6B**), da utilizzare per installare la grata. Tra i sostegni vi sono 10 mm di spazio e ogni sostegno è alto 10 mm.
- **Con altezze da:**
40-55 mm, usare due sostegni
55-75 mm, usare tre sostegni
oltre 75 mm, usare quattro sostegni.
- Se necessario, nella parte superiore della grata tagliare il numero di sostegni necessario per poter installare la grata sotto la cappa del camino. Sopra la parte anteriore devono esserci almeno due sostegni (35 mm di spazio) in modo da poter fissare la grata al relativo supporto. Se lo spazio non è sufficiente, non è possibile installare la grata superiore. Se lo spazio di 35 mm è troppo, è possibile allungare le gambe per ridurre lo spazio oppure accorciarle per ottenere nella parte superiore lo spazio per due sostegni.

Per installare le grate laterali, andare alla sezione «**Preparazione delle grate laterali**» prima di procedere con l'installazione delle grate superiori e inferiori.

Preparazione della grata laterale (Figura 5 e 6)

Componenti della grata laterale

x1	Grata laterale
x2	Cerniere
x1	Pezzi di giunzione
x1	Blocco della grata laterale
x4	Dadi per flangia, M6
x4	Viti a testa troncoconica, M6x 8
x4	Bulloni per flangia, M6x10 mm
x1	Rondelle Ø6,4xØ6,5x1,6

- Tagliare la parte superiore della grata laterale all'altezza desiderata. Il piccolo raccordo presente nella parte posteriore della grata deve trovarsi nella sezione inferiore (**Figura 5 A**).
- Fissare le due cerniere ai supporti della grata (**Figura 5 B**). Utilizzare esternamente (dove si trovano le etichette) le quattro viti a testa troncoconica **C** e internamente i dadi. Non stringere le viti. La sporgenza più lunga del supporto della grata deve puntare verso il basso (**Figura 6 A**).
- Fissare la grata laterale alle cerniere utilizzando i due bulloni per flangia (M6x10 mm) (**Figura 5 D**). Se ci devono essere due sostegni sotto la parte anteriore

dell'unità, scegliere il foro più in alto della cerniera. Se ci sono quattro sostegni, scegliere il foro centrale. Infine, stringere tutte le viti della cerniera.

- Se le grate laterali devono essere unite a un'altra grata, utilizzare i due pezzi di giunzione con i bulloni per flangia (**Figura 5 E**).
- Sulla grata più esterna montare il blocco della grata laterale (**Figura 5 F**). Fissarlo con un bullone per flangia, M6x10 mm, e una rondella. Notare che le etichette sul blocco devono essere girate verso l'interno, verso la parte centrale della grata (**Figura 5 G**). Non stringere molto il bullone perché ciò impedisce l'apertura e la chiusura del blocco.

Fissare tutte le grate laterali prima di installare quelle superiori/inferiori.

Installazione delle grate (Figure 4, 5, 7 e 8)

- Far scorrere i dati quadri (**Figura 5 H**) verso il centro dell'apertura longitudinale presente nel supporto della grata.
- Utilizzare i quattro bulloni per flangia (M6x20 mm) per fissare i supporti della grata (o con le grate laterali) ai lati dell'unità. Avvitare il bullone dall'interno della camera di combustione (**Figura 4 A e Figura 5 H**), attraverso il foro sul lato dell'unità e inserendolo nel dado quadro. Non avvitare eccessivamente. Il supporto della grata deve potersi muovere avanti e indietro.
- Tirare in avanti il supporto della grata. Esercitare una certa pressione sulla parte anteriore mentre si avvitano i bulloni dall'interno.
- Se necessario, inclinare le grate laterali nella posizione corretta e con un cacciavite premere il blocco verso la base del camino, dalla parte esterna delle grate, come mostrato nella **Figura 7**.
- Con una matita segnare il punto in cui il blocco tocca la base del camino. Inclinare leggermente indietro le grate laterali.
- Nel punto segnato con la matita, praticare un foro di 8 - 10 mm di diametro e profondo 10 mm. Se necessario, allentare le viti dei supporti delle grate in modo che sia possibile far scorrere le grate laterali dentro il camino e facilitare l'accesso con il trapano.
- Ricollocare le grate laterali alla posizione corretta e inserire nel foro il blocco delle grate.
- Fissare la grata inferiore con due viti piatte (4,8 x 19 mm) (**Figura 8**).
- Se è stata installata una grata superiore, fissarla con due viti piatte.

DEUTSCH

Montage des oberen/ unteren und seitlichen Lüftungsgitter

Oberes/unteres Lüftungsgitter, komplett (x1).
Kat.-Nr. 341208

Seitliche Lüftungsgitter 65 mm, komplett (x1).
Kat.-Nr. 341209

Seitliche Lüftungsgitter 115 mm, komplett (x1).
Kat.-Nr. 341210

Vorbereitung und Einbau (Abb. 6 und 11)

Beim Einbau des Jøtul C 150 können Lüftungsgitter eingesetzt werden, um die Öffnungen zwischen Feuerstelle und Einheit auszufüllen.

Die Lüftungsgitter werden separat verkauft und lassen sich daher beliebig kombinieren, um auf jeder Seite der Einheit die gewünschte Breite oder verschiedenen Breiten zu erzielen.

- **Die kompletten oberen/unteren Lüftungsgitter (x1)** sind mit Halterungen und Schrauben versehen; siehe **Abb. 6**. 2-4 Rippen können mit Hilfe eines Winkelschleifers entfernt und als unteres Lüftungsgitter verwendet werden. Der Rest lässt sich als oberes Lüftungsgitter benutzen und kann gegebenenfalls zurechtgeschnitten werden, um unter die Haube der Feuerstelle zu passen.
- **Seitliche Lüftungsgitter 65 mm, komplett (x1)**
Seitliche Lüftungsgitter 115 mm, komplett (x1)
Zusätzlich zu dem oberen bzw. unteren Lüftungsgitter können diese Gitter zum Ausfüllen von Lücken an der Seite der Feuerstelle verwendet werden. Beide lassen sich zu einem Gitter gleicher oder anderer Breite zusammenfügen, um ein Gitter mit der gewünschten Gesamtbreite zu erhalten. Das Gitter kann in einem Winkel von bis zu 45° nach hinten gebogen werden, um leichter in verschiedene Feuerstellen zu passen. Es kann darüber hinaus auch auf die gewünschte Höhe zugeschnitten werden.

Abbildung 11 zeigt einige mögliche Gitterkombinationen mit den entsprechenden Außenmaßen. In den meisten Fällen können die Gitter angebracht werden, nachdem die Einheit in der Feuerstelle korrekt positioniert wurde.

Vorab-Einbau des oberen/unteren Lüftungsgitters (Abb. 6)

Obere/untere Lüftungsgitterelemente

x1	Oberes/unteres Lüftungsgitter
x1	Gitterhalter links
x1	Gitterhalter rechts
x4	Bundschraube, M6 x 25 mm
x4	Vierkantmutter, M6
x4	Senkkopf-Blehschrauben, 4,8 x 19 mm

- Entfernen Sie Aschestreifen, Ablenkplatte, Grundplatte und Feuerplatte aus der Einheit, falls dies bisher noch nicht geschehen ist.
- Messen Sie nach, wie viele Rippen des Gitter unter die Vorderseite der Einheit passen. Die Höhe von der Basis der Feuerstelle bis zur Unterseite des Rahmens sollte normalerweise auf 40 bis 80 mm eingestellt werden (siehe **Abb. 1**).
- Schneiden Sie das Gitter mit einem Winkelschleifer auf die passende Höhe zu.
Wichtig: Denken Sie daran, das Gitter von der gegenüberliegenden Seite zu den beiden Befestigungslöchern in den Ecken (**Abb. 6B**) hin zu schneiden, die zur Befestigung des Gitters verwendet werden. Zwischen den Rippen besteht ein Abstand von 10 mm, und jede Rippe ist 10 mm hoch.
- **Bei Höhen:**
zwischen 40 und 50 mm verwenden Sie zwei Rippen
zwischen 55 und 75 mm verwenden Sie drei Rippen
über 75 mm verwenden Sie vier Rippen
- An der Oberseite der Vorderseite schneiden Sie, sofern erforderlich, so viele Rippen wie notwendig aus der Gitteroberseite, bis das Gitter unter die Haube der Feuerstelle passt. Um das Gitter am Gitterhalter zu befestigen, müssen mindestens zwei Rippen (mit 35 mm Abstand) an der Oberseite der Vorderseite vorhanden sein. Falls nicht genügend Platz vorhanden ist, lässt sich kein oberes Lüftungsgitter einbauen. Falls 35 mm Abstand zu breit ist, können die Beine verlängert werden, um den Abstand zu verringern, oder verkürzt werden, um genügend Platz für zwei Rippen an der Oberseite zu lassen.

Wenn seitliche Lüftungsgitter montiert werden sollen, fahren Sie mit dem Abschnitt «**Vorab-Einbau der seitlichen Lüftungsgitter**» fort, bevor Sie mit der Montage des oberen und unteren Lüftungsgitters weitermachen.

Vorab-Einbau des seitlichen Lüftungsgitters (Abb. 5 und 6)

Elemente des seitlichen Lüftungsgitters

x1	Seitliches Lüftungsgitter
x2	Scharniere
x1	Verbindungsstücke
x1	Verriegelung für seitliches Lüftungsgitter
x4	Bundschrauben, M6
x4	Flachkopfschrauben, M6 x 8
x4	Bundschrauben, M6 x 10 mm
x1	Unterlegscheiben, Ø 6,4 x Ø 6,5 x 1,6

- Schneiden Sie die **Oberseite** des seitlichen Lüftungsgitters auf die korrekte Höhe zu. Der kleine Nippel an der Rückseite des Gitters sollte sich im unteren Bereich befinden (**Abb. 5 A**).
- Befestigen Sie die beiden Scharniere an den Gitterhaltern (**Abb. 5 B**). Verwenden Sie die vier Flachkopfschrauben **C** an der Außenseite (wo sich die Schilder befinden) und die Muttern an der Innenseite. Ziehen Sie die Schrauben noch nicht fest. Der längste Vorsprung am Gitterhalter sollte nach unten zeigen (**Abb. 6 A**).
- Befestigen Sie die seitlichen Lüftungsgitter mit zwei Bundschrauben (M6 x 10 mm) an den Scharnieren (**Abb. 5 D**). Verwenden Sie die oberste Bohrung im Scharnier, wenn zwei Rippen unter der Vorderseite der Einheit vorliegen sollen. Verwenden Sie die mittlere Bohrung, wenn drei Rippen vorhanden sind. Verwenden Sie die untere Bohrung, wenn vier Rippen vorhanden sind. Ziehen Sie anschließend alle Schrauben im Scharnier fest.
- Falls die seitlichen Lüftungsgitter miteinander verbunden werden sollen, verwenden Sie zwei Verbindungsstücke mit Bundschrauben **Abb. 5 E**.
- Montieren Sie die Verriegelung für das seitliche Lüftungsgitter an das äußerste Lüftungsgitter (**Abb. 5 F**). Verwenden Sie hierzu eine Bundschraube (M6 x 10 mm) und eine Unterlegscheibe. Beachten Sie, dass die Etiketten an der Verriegelung nach innen zur Gittermitte hin gedreht werden müssen (**Abb. 5 G**). Ziehen Sie die Schraube nicht zu fest an, damit die Verriegelung noch nach oben und unten verschoben werden kann.

Befestigen Sie alle seitlichen Lüftungsgitter, bevor Sie das obere bzw. untere Lüftungsgitter einbauen.

Einbau der Lüftungsgitter (Abb. 4, 5, 7 und 8)

- Schieben Sie die Vierkantmuttern (**Abb. 5H**) nach innen zur Mitte des länglichen Schlitzes im Gitterhalter.
- Befestigen Sie die Gitterhalter (oder seitliche Lüftungsgitter) mit vier Bundschrauben (M6 x 20 mm) an den Seiten der Einheit. Die Schraube wird von der Innenseite der Feuerstelle her (**Abb. 4 A und Abb. 5 H**) durch die Bohrung in der Seite der Einheit in die Vierkantmutter eingeschraubt. Ziehen Sie die Schraube nicht zu stark an. Der Gitterhalter sollte genügend Spiel haben, um nach vorne und hinten bewegt werden zu können.
- Ziehen Sie den Gitterhalter nach vorne. Behalten Sie den Druck in Richtung Vorderseite bei, während Sie die Schrauben von der Innenseite her anziehen.
- Drehen Sie die seitlichen Lüftungsgitter erforderlichenfalls in die richtige Position, und drücken Sie die Verriegelung mit einem Schraubendreher von der Außenseite der Lüftungsgitter her nach unten auf die Basis der Feuerstelle, wie in **Abb. 7** gezeigt.
- Markieren Sie den Punkt, an dem die Verriegelung auf die Basis der Feuerstelle trifft, mit einem Stift. Drehen Sie die seitlichen Lüftungsgitter leicht zurück.
- An der mit dem Stift markierten Stelle bohren Sie ein **10 mm** tiefes Loch mit einem Durchmesser von 8-10 mm. Sofern erforderlich, lösen Sie die Schrauben in den Gitterhaltern, so dass die seitlichen Lüftungsgitter in die Feuerstelle hineingeschoben werden können, um mit dem Bohrer leichter an die markierte Stelle zu gelangen.
- Schieben Sie die seitlichen Lüftungsgitter in die richtige Position zurück, und schieben Sie die Gitterverriegelung nach unten in die Bohrung.
- Sichern Sie das untere Lüftungsgitter mit zwei Blechschrauben (4,8 x 19 mm) (**Abb. 8**).
- Falls ein oberes Lüftungsgitter eingesetzt werden soll, schrauben Sie es mit zwei Blechschrauben an.

NEDERLANDS

Monteren van boven/ onderroosters en zijroosters

Boven/onderrooster, compleet (1 stk.) - Bestelnr. 341208

Zijrooster 65 mm, compleet (1 stk.) - Bestelnr. 341209

Zijrooster 115mm, compleet (1 stk.) - Bestelnr. 341210

Vorbereitung/installatie (afb. 6 & 11)

Als u de Jøtul C 150 installeert kunt u roosters gebruiken om de ruimtes tussen de haard en de cassette op te vullen.

Deze roosters worden per stuk verkocht. U kunt dus zelf bedenken hoe u de roosters wilt gebruiken om aan alle kanten van de cassette de gewenste openingen te creëren.

- **Het complete boven/onderrooster (1 stk.)** wordt geleverd met montagebeugels en schroeven (zie **afb. 6**). Met een cirkelzaag kunt u er zelf 2-4 spijlen afhalen die u als onderrooster kunt gebruiken. De rest kunt u bovenaan gebruiken, en kan verder ingekort worden om onder de overkapping van de haard te passen.
- **Zijrooster 65 mm, compleet (1 stk.)**
Zijrooster 115mm, compleet (1 stk.)
Naast de boven/onderroosters kunt u zijroosters gebruiken om ruimtes aan de zijkanten op te vullen. De roosters kunnen aan elkaar vast gemaakt worden om de gewenste breedte te verkrijgen. De roosters kunnen tot 45 gekanteld worden om beter in de verschillende soorten haarden te passen. U kunt zelf de hoogte van de roosters bepalen door ze af te zagen.

Afbeelding 11 toont een aantal verschillende voorbeelden en de bijbehorende afmetingen. In de meeste gevallen kunnen de roosters aangebracht worden nadat de cassette op de correcte manier in de haard is geplaatst.

Voormonteren van boven/ onderroosters (afb. 6)

Onderdelen boven/onderrooster

- | | |
|--------|---|
| 1 stk. | Boven/onderrooster |
| 1 stk. | Bevestigingsplaat, links |
| 1 stk. | Bevestigingsplaat, rechts |
| 4 stk. | Flensbouten, M6x25mm |
| 4 stk. | Vierkantmoeren, M6 |
| 4 stk. | Plaatschroeven, verzonken kop, 4.8x19mm |

- Verwijder de aslijst, de keerplaat en de vuurplaat uit de cassette, als dit nog niet gedaan is.
- Meet hoeveel spijlen u onder de cassette nodig bent. De ruimte tussen de onderkant van de haard en de cassette is meestal tussen de 40 en 80mm (zie **afb. 1**).
- Zaag met een cirkelzaag het rooster tot de goede hoogte. **Belangrijk!** Zorg ervoor dat u de twee bevestigingsgaten (**afb. 6B**) waarmee het rooster wordt bevestigd, er niet af zaagt. Er is 10 mm ruimte tussen de spijlen, en iedere spijl is 10 mm hoog.
- **Bij een tussenruimte van:**
40-55 mm, gebruik twee spijlen
55-75 mm, gebruik drie spijlen
meer dan 75 mm, gebruik vier spijlen
- Aan de bovenkant van de cassette haalt u zoveel spijlen weg als noodzakelijk is om het rooster onder de overkapping van de haard te laten passen. Aan de bovenkant moeten er minstens twee spijlen (35 mm ruimte) overblijven om het rooster aan de bevestigingsplaat te kunnen vastmaken. Als er niet genoeg ruimte is kunt u bovenaan geen rooster plaatsen. Als de ruimte van 35 mm te veel is kunt u de poten verhogen om de ruimte kleiner te maken, of verlagen om ruimte te maken voor twee spijlen aan de bovenkant.

Voor het monteren van zijroosters zie het gedeelte: «**Voormontage van zijroosters**» voordat u verder gaat met de montage van de boven en onderroosters.

Voormonteren van zijroosters (afb. 5 en 6)

Onderdelen zijroosters

1 stk.	Zijrooster
2 stk.	Scharnieren
1 stk.	Koppeling
1 stk.	Slot voor zijrooster
4 stk.	Flensmoeren, M6
4 stk.	Schroeven panhead, M6x8
4 stk.	Flensbouten, M6x10mm
1 stk.	Ring Ø6.4xØ6.5x1.6

- Zorg dat het zijrooster de goede hoogte heeft door een aantal spijlen te verwijderen. De kleine nippel aan de achterkant van het rooster hoort onderaan (**afb. 5 A**).
- Bevestig de twee scharnieren aan de bevestigingsplaten voor de roosters (**afb. 5 B**). Gebruik de vier panhead-schroeven **C** aan de buitenkant (waar de labels zijn) en de moeren aan de binnenkant. Draai de schroeven niet vast. De langste uitstecker van de bevestigingsplaat moet naar beneden wijzen (**afb. 6 A**).
- Bevestig het zijrooster aan de scharnieren met hulp van de twee flensbouten (M6x10mm) (**afb. 5 D**). Gebruik het bovenste gat van het scharnier als het rooster onder de cassette twee spijlen krijgt. Gebruik het middelste gat als er drie spijlen onder de cassette komen, en het onderste gat als er vier spijlen komen. Draai tot slot alle schroeven van de scharnieren goed aan.

- Als u meerdere zijroosters naast elkaar wilt gebruiken, kunt u deze aan elkaar bevestigen met behulp van flensbouten **afb. 5 E**.
- Bevestig het slot aan het buitenste rooster (**afb. 5 F**). U bevestigt het slot met een flensbout, M6x10mm, en een ring. Zorg ervoor dat de tanden van het slot naar binnen wijzen, in de richting van het midden van het rooster (**afb. 5 G**). Draai de bout niet zo stevig aan dat het slot niet meer op en neer te bewegen is.

Bevestig alle zijroosters voordat u de boven- en benedenroosters bevestigt.

Monteren van roosters (afb. 4, 5, 7 en 8)

- Schuif de vierkantmoeren (**afb. 5 H**) naar het midden van de horizontale gleuf in de bevestigingsplaat.
- Gebruik de vier flensbouten (M6x20mm) om de bevestigingsplaten (eventueel met de zijroosters) aan de cassette te bevestigen. De bouten moeten vanaf de binnenkant van de vuurkamer aangebracht worden (**afb. 4 A en afb. 5 H**) - door het gat in de zijkant van de cassette en in de vierkantmoer. Draai de bouten niet te hard aan. De bevestigingsplaat moet naar achteren en naar voren geschoven kunnen worden.
- Trek vervolgens de bevestigingsplaten naar voren. Blijf trekken terwijl u de bout binnenin goed aandraait.
- Zorg ervoor dat de zijroosters in de correcte positie staan en schuif met een schroevendraaier vanaf de buitenkant het slot naar beneden zodat deze de bodem van de haard raakt, zie **afb. 7**.
- Markeer het punt waar het slot de bodem van de haard raakt met een potlood. Draai de zijroosters iets naar achteren.
- Op de aangegeven plaats boort u een 10 mm diep gat (Ø 8-10 mm). Om er makkelijker bij te kunnen komen met de boor, kunt u de schroeven van de bevestigingsplaten iets losser draaien zodat de zijroosters iets naar binnen geschoven kunnen worden.
- Zet de zijroosters weer in de goede positie en schuif het slot in het gat.
- Bevestig het onderste rooster met twee plaatschroeven (4,8 x 19 mm) (**afb. 8**).
- Als u een bovenrooster plaatst, bevestigt u deze nu met twee plaatschroeven.

Fig. 1

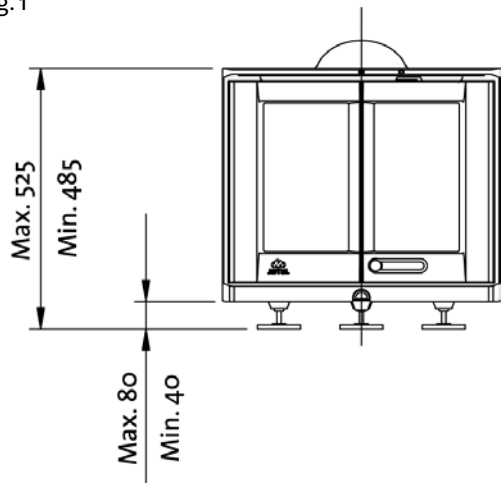

Fig. 4

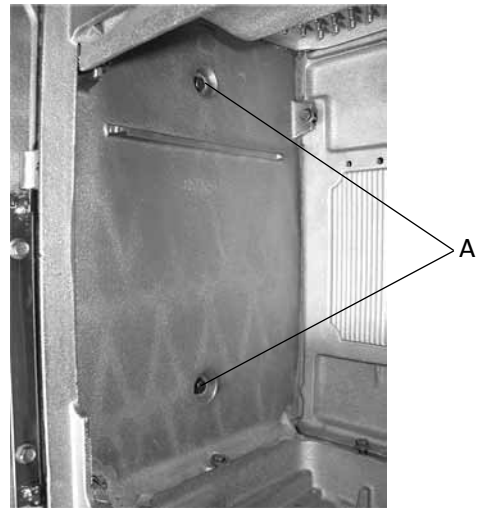

Fig. 2

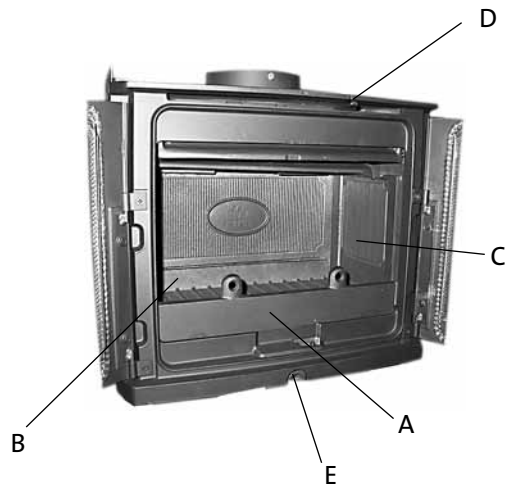

Fig. 5

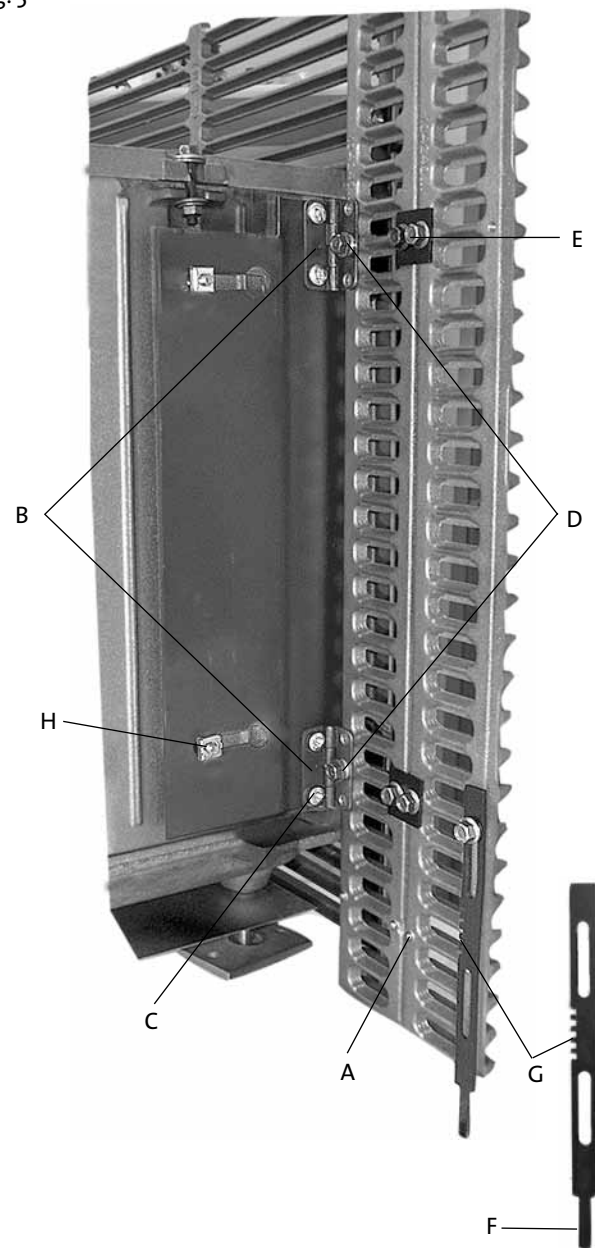

Fig. 3

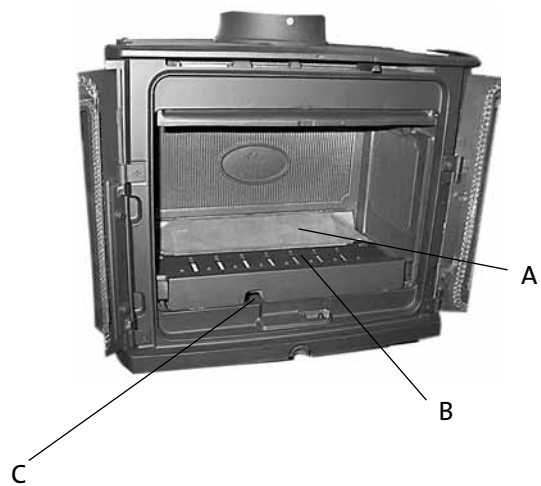

Fig. 6



Fig. 9

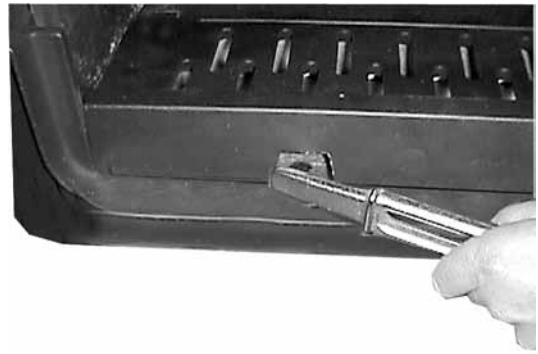

Fig. 7

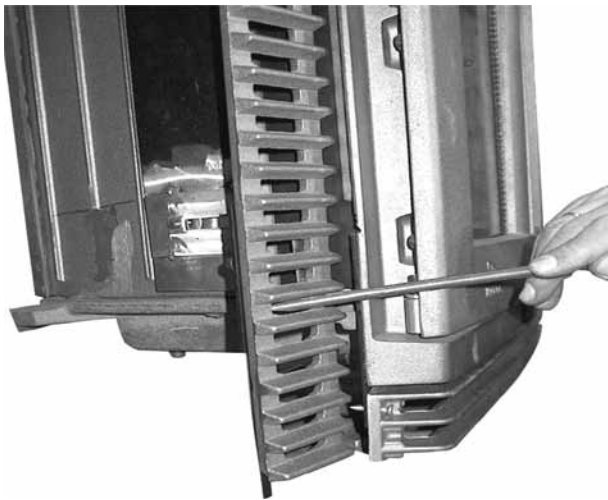

Fig. 10

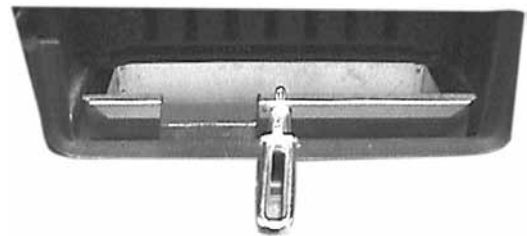

Fig. 8

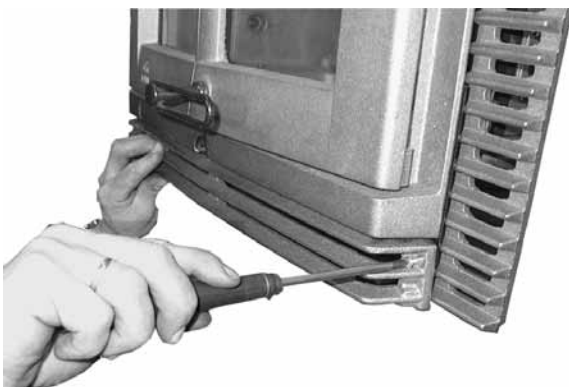
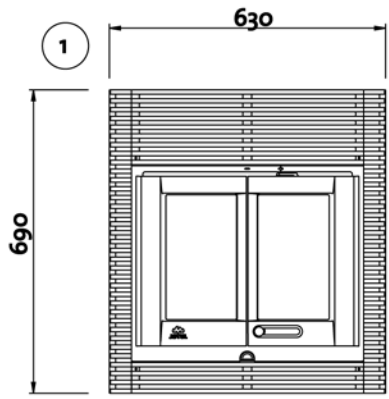
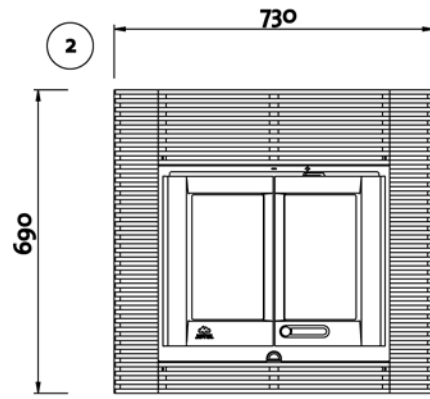

Fig. 11



Cat. no 341209 + Cat. no 341209 + Cat. no 341208



Cat. no 341210 + Cat. no 341210 + Cat. no 341208

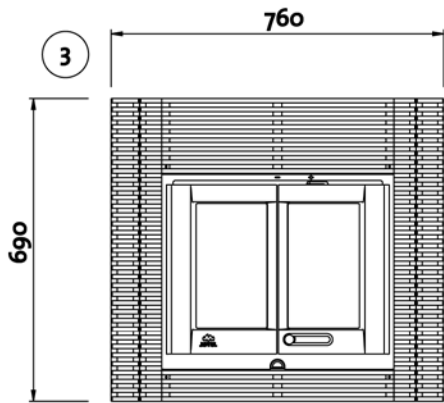

Cat. no 341209 + Cat. no 341209 + Cat. no 341209 + Cat. no 341209 + Cat. no 341208

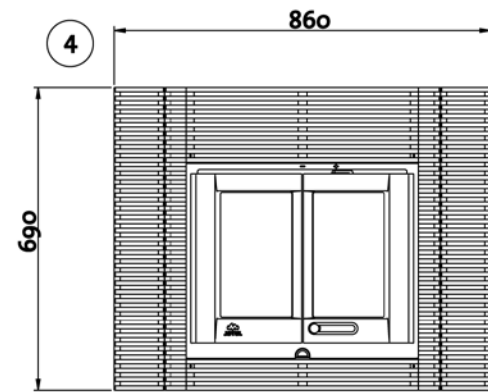

Cat. no 341210 + Cat. no 341210 + Cat. no 341209 + Cat. no 341209 + Cat. no 341208

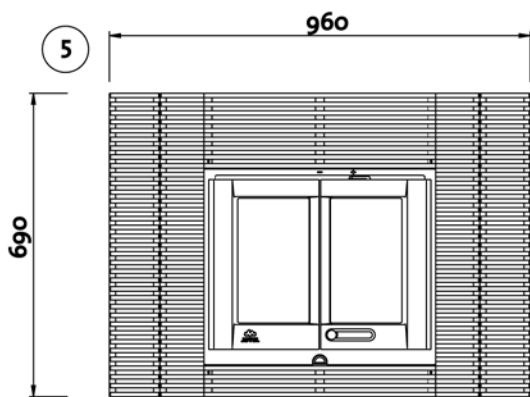

Cat. no 341210 + Cat. no 341210 + Cat. no 341210 + Cat. no 341210 + Cat. no 341208

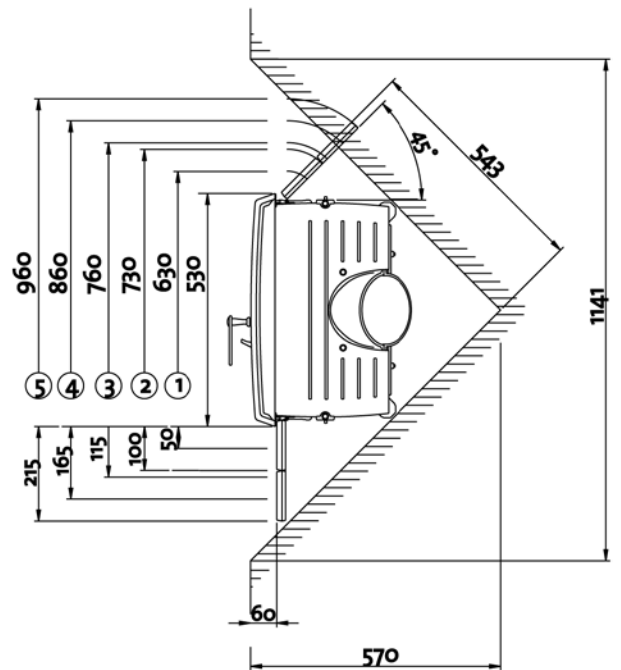

Cat.no 221068
Draw.no. 4-4253-P00
Jøtul AS, Feb. 2006

Jøtul arbeider kontinuerlig for om mulig å forbedre sine produkter, og vi forbeholder oss retten til å endre spesifikasjoner, farger og utstyr uten nærmere kunngjøring.

Jøtul pursue a policy of constant product development. Products supplied may therefore differ in specification, colour and type of accessories from those illustrated and described in the brochure.

Kvalitet

Jøtul AS arbeider etter et kvalitetssikringssystem basert på NS-EN ISO 9001 for utvikling, produksjon og salg av ildsteder. Vår kvalitetspolitikk skal gi kundene den trygghet og kvalitetsopplevelse som Jøtul har stått for siden bedriftens historie startet i 1853.

Quality

Jøtul AS has a quality system that conforms to NS-EN ISO 9001 for product development, manufacturing, and distribution of stoves and fireplaces. This policy gives our customers quality and safety piece of mind as a result of Jøtul's vast experience dating back to when the company first started in 1853.



Jøtul AS,
P.o. box 1411
N-1602 Fredrikstad,
Norway

Dette produktet er kontrollert av:
This product has been controlled by:

_____ Date:

_____ Sign: