

---

# DEVON

---

Poêle à granulés de bois

EN 14785

**Référence : 194 12 01**



Présentation du matériel

Instructions pour l'installateur

Instructions pour l'utilisateur

Nettoyage et maintenance

Schéma électrique

Pannes et remèdes

Pièces détachées

Certificat de garantie

---

Document n° 1237-5

28/04/2010



**Notice de référence**

à conserver

par l'utilisateur

pour consultation

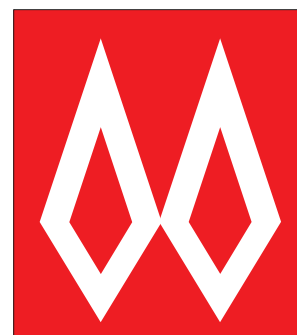

**FRANCO BELGE**

**STAUB FONDERIE**

SARL au capital de 10 000 000

Siège Social et usine  
Rue Orphée Variscotte  
BP 73  
59660 MERVILLE (FRANCE)

Téléphone : 03 28 43 43 00  
Fax : 03 28 43 43 99

R.C.S. DUNKERQUE  
SIREN 444 821 953

Matériel sujet à modifications sans préavis.  
Document non contractuel.

FRANCO BELGE vous félicite de votre choix.  
 FRANCO BELGE garantie la qualité de ses appareils  
 et s’engage à satisfaire les besoins de ses clients.  
 Fort de son savoir-faire de plus de 80 ans,  
 FRANCO BELGE utilise les technologies les plus avancées dans la conception  
 et la fabrication de l’ensemble de sa gamme d’appareils de chauffage.  
 Ce document vous aidera à installer et utiliser votre appareil,  
 au mieux de ses performances, pour votre confort et votre sécurité.

---

## SOMMAIRE

---

<b>Présentation du matériel . . . . . p. 5</b>	
Colisage . . . . . p. 5	Caractéristiques générales . . . . . p. 5
<b>Instructions pour l’installateur . . . . . p. 6</b>	
Avertissement pour l’usager . . . . . p. 6	Raccordement vertical système classique . . . . . p. 8
Le local d’implantation . . . . . p. 6	Le conduit d’évacuation . . . . . p. 9
Démontage de la palette et goupille . . . p. 7	Installation du thermostat . . . . . p. 9
Installation dans une alcôve . . . . . p. 7	Volet de réglage d’air . . . . . p. 10
<b>Instructions pour l’utilisateur . . . . . p. 11</b>	
Remarques importantes . . . . . p. 11	Fonctionnement de votre poêle à granulés . . . . . p. 13
Introduction . . . . . p. 12	Eteindre votre poêle à granulés . . . . . p. 14
Tableau de commande . . . . . p. 13	Volet de réglage d’air . . . . . p. 14
Paramètres automatiques de sécurité p. 13	
<b>Nettoyage routinier et maintenance . . . . . p. 15</b>	
<b>Schéma électrique . . . . . p. 17</b>	
<b>Pannes et remèdes . . . . . p. 18</b>	
<b>Pièces détachées . . . . . p. 21</b>	

## Remarques et recommandations importantes concernant la sécurité

**Lisez l'ensemble du manuel d'installation ainsi que d'utilisation avant la mise en place de ce poêle à granulés.**

**Un non-respect des instructions peut entraîner des dommages matériels, corporels et même mortels.**

**Toute modification de l'appareil ou l'utilisation de pièces de remplacement non autorisées par le fabricant est strictement interdite. Contactez votre installateur ainsi que les autorités concernées pour toutes informations complémentaires sur l'installation, l'utilisation ou les restrictions de cet équipement par rapport à la législation en vigueur.**

**ATTENTION :** Ne pas connecter cet appareil à une gaine de distribution ou bien un système de ventilation.

**Attention :** Les surfaces du poêle à granulés et notamment les surfaces extérieures peuvent être très chaudes lors du fonctionnement de l'appareil, prenez toutes vos précautions lors d'une intervention sur le poêle et utilisez un gant main froide. Ne placez jamais de bois, granulés, papiers, meubles, rideaux ou tout autre chose en matériaux combustibles à moins de 80 cm de l'avant de l'appareil, 20 cm des cotés et 10 cm de l'arrière.

**NE LAISSEZ PAS VOS ENFANTS OU ANIMAUX DOMESTIQUES TOUCHER L'APPAREIL LORSQU'IL EST CHAUD.**

Pour prévenir tout risque d'incendie, assurez-vous que l'appareil est correctement installé en respectant les instructions d'installation. Un revendeur Franco-Belge sera heureux de vous aider à obtenir des informations sur l'installation réglementaire de cet appareil.

**Détecteur de fumées et extincteur :** Toutes les habitations équipées d'un poêle à granulés devraient posséder un extincteur dont l'emplacement serait connu de tous les habitants. Un détecteur de fumées devrait être installé dans la pièce où se trouve le poêle. Si une alarme retentit, intervenez sur la raison mais ne désactivez pas le détecteur ni le supprimez de la pièce.

**Feu de cheminée :** Appelez les pompiers, fermez le tirage, éteignez les flammes dans le pot brûleur avec un verre d'eau et fermez la porte de la chambre de combustion. Examinez la cheminée, les conduits, l'environnement de l'appareil ainsi que la toiture pour s'assurer qu'aucune partie n'est suffisamment chaude pour prendre feu. Si nécessaire utilisez un extincteur ou de l'eau d'un tuyau d'arrosage. Ne pas réutiliser le poêle à granulés sans être certain que la cheminée et les conduits ne sont pas endommagés.

**Combustible :** Ce poêle à granulés est conçu et certifié uniquement pour brûler des granulés de bois avec un taux de cendre maximal de 3%. Un mauvais combustible peut affecter le bon fonctionnement de l'appareil et entraîner une annulation de la garantie. Vérifiez avec votre revendeur les recommandations sur les combustibles. L'utilisation de bois de chauffage est strictement interdite. Lors du remplissage de la trémie, vérifiez qu'il n'y ait pas d'objets inconnus, videz le sac dans la trémie (ne pas sur-remplir la trémie) et assurez vous que le dessus de la trémie ferme correctement. Ne pas utiliser cet appareil comme un incinérateur. Ne pas utiliser des combustibles non recommandés, combustibles liquides inclus.

**Gardez le cendrier libre de granulés :** Ne pas mettre dans le cendrier des granulés mal brûlés ou bien nouveaux. Un feu dans le cendrier peut se produire.

**Suie :** Faire fonctionner l'appareil avec une insuffisance d'air de combustion peut provoquer la formation de suie qui pourrait se déposer sur la vitre, l'échangeur de chaleur, le système d'évacuation des fumées et peut provoquer des salissures dans la maison. Ceci est une situation dangereuse et inefficace. Contrôlez régulièrement votre poêle et ajustez le registre de réglage de façon à assurer une combustion équilibrée – Reportez-vous au manuel d'utilisation.

**Nettoyage :** Il y aura une petite formation de suie légère et de scories dans le système d'évacuation. Ceci variera en fonction de la teneur en cendres du combustible utilisé et du mode de fonctionnement de l'appareil. Il est recommandé de vérifier et nettoyer le système d'évacuation tous les six mois ou toutes les deux tonnes de granulés consommées. Le poêles, les conduits ainsi que le cheminée nécessitent un nettoyage régulier. Vérifiez les avant l'allumage de l'appareil suite à une longue période d'arrêt.

**Cendres :** Les cendres évacuées doivent être placées dans un contenant fermé. Le contenant doit être posé sur un sol en matériau non combustible bien à l'écart de tout matériau combustible. Les cendres doivent être maintenues dans ce contenant fermé jusqu'à leur refroidissement complet.

**Utilisation :** La porte du cendrier ainsi que celle de la chambre de combustion doivent être maintenues fermées hormis lors de l'allumage, rechargement et évacuation des cendres ceci pour éviter toute fuite de fumées.

**Verre :** Ne pas fragiliser le verre en frappant ou en faisant claquer la porte. Ne pas essayer de faire fonctionner l'appareil avec un verre endommagé ou cassé. Le poêle utilise un verre céramique. Les verres de remplacement doivent être achetés auprès du constructeur ou bien de votre revendeur.

Ne pas essayer de nettoyer le verre lorsque le poêle est en fonctionnement ou bien le verre encore chaud. Pour nettoyer le verre, utilisez un chiffon doux et un nettoyant pour vitre ou bien spécifique pour verre de poêle à bois ou à gaz ou bien prenez un papier de ménage légèrement humide et trempez le dans les cendres. Les cendres sont un abrasif doux et n'endommageront pas le verre.

**Raccordement électrique :** Une alimentation électrique indépendante et protégée par fusibles ou disjoncteur est recommandée. L'appareil doit être raccordé à la terre. Le câble de mise à la terre doit être connecté à un standard 220-240 V (2,0 – 2,3 A), 50 Hz sortie et doit être accessible. Si le câble d'alimentation devait être endommagé, il doit être remplacé sans attendre et vous pouvez vous le procurer auprès du constructeur ou bien de votre installateur. Faites attention que le câble ne soit pas bloqué sous l'appareil et qu'il soit éloigné de toute surface chaude ou tranchante. La puissance maximale utilisée par l'appareil est de 525 W.

**Utilisation :** La porte du cendrier ainsi que celle de la chambre de combustion doivent être fermées correctement lors du fonctionnement de l'appareil ceci pour éviter toute fuite de fumées et assurer un fonctionnement optimal et sécurisé de l'appareil. Assurez-vous également que les joints d'étanchéité de la porte sont en bon état sinon remplacez-les.

**Attention :** Lors de conditions climatiques hostiles (vents violents, brouillard très important,...), si l'appareil montre des changements importants dans la combustion arrêtez le sans attendre.

**Installation :** Assurez-vous que les passages des conduits au travers des murs, plafonds et sols respectent et n'endommagent pas la structure de votre habitation. Cet appareil doit être installé sur un sol supportant cette charge, si ce n'est pas le cas, installez un système y remédiant (une plaque de distribution de charge par exemple).

**NE PAS INSTALLER DE CLAPET DANS LE SYSTEME D'EVACUATION.**

**NE PAS CONNECTER CET APPAREIL A UNE CHEMINEE OU CONDUIT DE FUMEESS DESSERVANT UN AUTRE APPAREIL.**

**Air frais :** Une amenée d'air frais est obligatoire (voir le chapitre correspondant). Considérant le nombre important de système de ventilation existant dans le commerce assurez-vous, lors de l'installation de votre appareil, qu'une ventilation suffisante de la pièce sera effectuée. Une quantité limitée d'air pour la combustion engendrera de faibles performances, de la fumée et tous les effets d'une mauvaise combustion.

Le système évacuation des fumées de l'appareil fonctionne avec une dépression dans la chambre de combustion et une légère surpression dans la cheminée. Il est très important de s'assurer que les joints du système d'évacuation seraient correctement posés et que l'ensemble soit étanche. La porte de cendrier ainsi que celle de la chambre de combustion doivent être correctement fermées de manière à ce que le poêle à granulés fonctionne correctement et de façon sécurisante.

Ne pas utiliser l'appareil avec un manque d'air de combustion. Une vérification périodique est recommandée pour s'assurer qu'une quantité correcte d'air entre dans la chambre de combustion. L'ajustement de la quantité correcte d'air est effectué par le registre réglage se trouvant à l'arrière gauche de l'appareil.

Un léger dépôt de suie ou de scories peut se produire lorsque le poêle fonctionne dans des conditions incorrectes comme par exemple une quantité excessive d'air (extrémités noirâtres, flammes oranges).

**COMME STAUB FONDERIE N'A AUCUN CONTRÔLE SUR L'INSTALLATION DE VOTRE APPAREIL,  
STAUB FONDERIE N'ASSURE PAS DE GARANTIE SUR LES DOMMAGES POUVANT RÉSULTÉS DE L'INSTALLATION OU DE LA MAINTENANCE DE VOTRE APPAREIL.  
AINSI STAUB FONDERIE DÉCLINE TOUTE RESPONSABILITÉ SUR LES DOMMAGES POUVANT RÉSULTER DE L'INSTALLATION AINSI QUE DE L'UTILISATION DE L'APPAREIL.**

**Cet appareil est conçu pour brûler les granulés bois en toute sécurité**  
**ATTENTION**  
**une mauvaise installation peut avoir de graves conséquences.**  
**Il est recommandé de faire appel à un professionnel qualifié pour son installation ainsi que**  
**pour les besoins de maintenance régulière.**

# 1 Présentation du matériel

## 1.1 Colisage

- 1 colis : Poêle.

## 1.2 Caractéristiques générales

<b>Référence</b> . . . . .	<b>194 12 01</b>
Norme utilisée . . . . .	EN 14785 : 2006
Puissance nominale . . . . . kW . . . . .	6,9
Puissance à allure réduite . . . . . kW . . . . .	2,3
<b>Combustible:</b>	
- granulés de bois . . . . . mm . . . . .	Ø 6
Valeur calorifique des granulés kWh/kg . . . . .	5,10
Rendement à puissance nominale . . . . . % . . . . .	82,6
Rendement à puissance réduite . . . . . % . . . . .	77,3
Taux de CO à 13% d'O <sub>2</sub> . . . . . % . . . . .	0,035
Température maximale des fumées . . . . . °C . . . . .	230
Température moyenne des fumées . . . . . °C . . . . .	180,5
<b>Consommation à puissance nominale</b>	
. . . . . kg/h (*) . . . . .	1,65
Consommation au ralenti . . . . . kg/h (*) . . . . .	0,59
Classification . . . . . IP . . . . .	20
Voltage . . . . . V . . . . .	220-240
Intensité . . . . . A . . . . .	2 – 2,3
Fréquence . . . . . Hz . . . . .	50
Puissance électrique maximale . . . . . W . . . . .	525
Capacité de la trémie . . . . . litres . . . . .	20
Poids de l'appareil trémie pleine . . . . . kg . . . . .	151

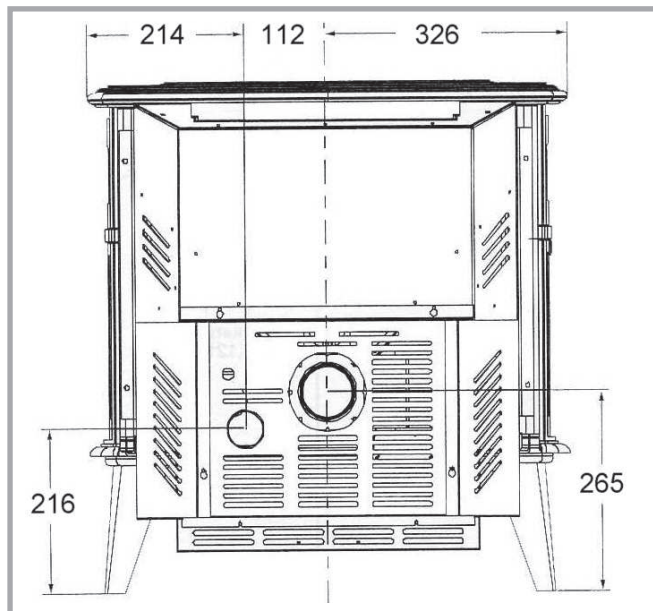

Figure 2 - Dimensions en mm

Dimensions de l'appareil (fig. 1 et 2) :	
Hauteur . . . . . mm . . . . .	689
Largeur . . . . . mm . . . . .	653
Profondeur . . . . . mm . . . . .	659

(\*) La consommation dépend du type de granulés utilisés

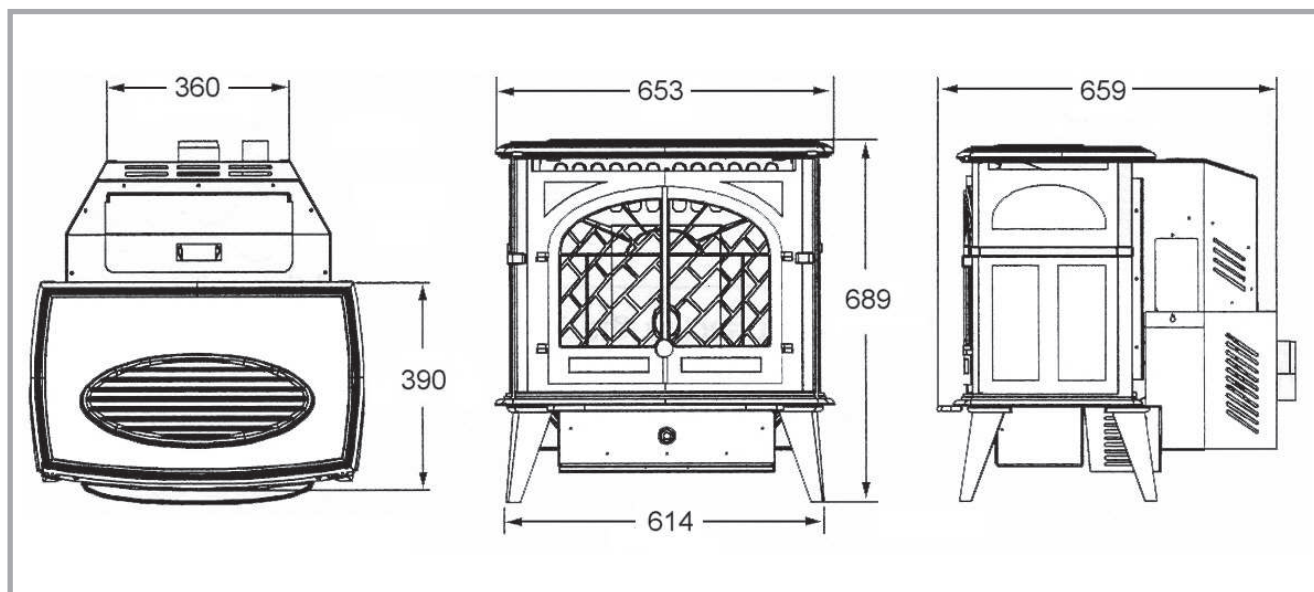

Figure 1 - Dimensions en mm

## 2 Instructions pour l'installateur

### 2.1 Avertissement pour l'utilisateur

Tous les règlements locaux et nationaux, notamment ceux qui font référence à des normes nationales et européennes, doivent être respectés lors de l'installation de l'appareil.

Un poêle mal installé peut être à l'origine de graves incidents (incendie de cheminée, inflammation de matériaux d'isolation à base de plastique des cloisons, etc...).

L'isolation de l'appareil et du conduit d'évacuation des gaz doit être renforcée et réalisée suivant les règles de l'art afin d'assurer la sécurité du fonctionnement de l'appareil. Se référer aux réglementations locales en vigueur.

Pour la France :

**Arrêté du 22 octobre 1969** : Conduit de fumée desservant les logements.

**Arrêté du 22 octobre 1969 et Arrêté du 24 mars 1982** : Aération des logements.

**Norme NF P 51-201** : Travaux de fumisterie (DTU 24-1).

**Norme NF D 35-302** : Tuyaux et coudes de fumée en tôle.

Le non-respect des instructions de montage entraîne la responsabilité de celui qui l'effectue.

La responsabilité du Constructeur est limitée à la fourniture du matériel.

### 2.2 Le local d'implantation

**Ventilation** : Pour permettre le bon fonctionnement en tirage naturel, vérifier que l'air nécessaire à la combustion peut être prélevé en quantité suffisante dans la pièce où est installé l'appareil ; dans les habitations équipées d'une VMC (Ventilation Mécanique Contrôlée), celle-ci aspire et renouvelle l'air ambiant ; dans ce cas l'habitation est légèrement en dépression et il est nécessaire d'installer une prise d'air extérieure, **non obturable**, complémentaire propre à la cheminée et d'une section au moins égale à 50 cm<sup>2</sup>.

Une prise d'air extérieure est obligatoire lors d'une installation de l'appareil dans une pièce étanche, munie d'une VMC. Une prise d'air extérieure est fortement recommandée pour toutes les installations. Ne pas installer de prise d'air extérieure peut générer une mauvaise combustion ou bien l'émission de fumées lors d'une coupure de courant. Lors de la connexion à une prise d'air extérieur ne pas utiliser de tuyau plastique ou tout autre matériau combustible. Un tuyau acier, aluminium ou cuivre d'un diamètre de 51 mm (int.) doit être utilisé. Il est recommandé lorsque vous installez la prise d'air extérieur de limiter le nombre de coudes au maximum. La prise d'air extérieure peut également être raccordée directement sur un système double parois type "ventouse".

#### Choix de l'emplacement de votre appareil :

- 1) Vérifiez les distances par rapport aux matériaux combustibles (voir figure 3).
- 2) Ne pas utiliser de l'air provenance d'un garage, grenier ou bien toute pièce non ventilée pour la combustion. L'air de combustion doit provenir d'un volume aéré.

3) Ne pas installer l'appareil dans une chambre à coucher.

4) Vous pouvez raccorder l'appareil au travers d'un mur extérieur directement derrière l'appareil ou bien le connecter à une maçonnerie existante ou une cheminée métallique (un tubage est nécessaire si la cheminée est supérieure à 15 cm de diamètre ou 180 cm<sup>2</sup> de section).

5) Installez le poêle dans une grande pièce ouverte et si possible située au centre de la maison. Ceci favorise la circulation de la chaleur.

Le câble d'alimentation est de 2,43 m de long et nécessitera peut être un câble d'extension pour atteindre l'alimentation la plus proche.

**Plancher et cloisons** : S'assurer que le plancher est capable de supporter la charge totale de l'appareil. Dans le cas contraire, le renforcer par une chape en béton pour répartir cette charge. S'assurer qu'ils ne sont pas constitués ni revêtus de matériaux inflammables ou se dégradant sous l'effet de la chaleur (papiers peints, moquettes, lambris, cloisons légères avec isolation à base de plastique). Lorsque le plancher est combustible, prévoir une isolation adéquate par exemple une plaque en tôle.

**Faire bien attention de respecter les dégagements d'installation jusqu'aux cloisons en matériau combustible (voir figure 3), aux parois en matériau non-combustible. Ne mettre aucun objet en matériaux combustibles ou rideaux, tentures etc...**

**Distances de sécurité** : Ces dimensions sont les distances minimales à respecter mais il est recommandé que vous laissiez suffisamment de place pour faciliter le nettoyage et la maintenance de l'appareil

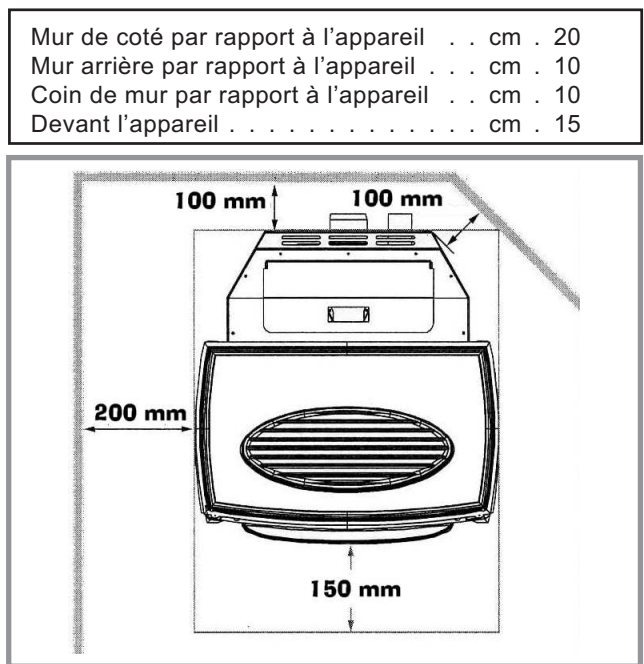

Figure 3 - Dégagement minimum d'installation

Ce poêle à granulés nécessite une protection de sol. La protection de sol doit être en matériau non combustible. Les distances minimales pour la protection des sols en matériaux combustibles sont de 150 mm devant ainsi que sous de l'appareil.

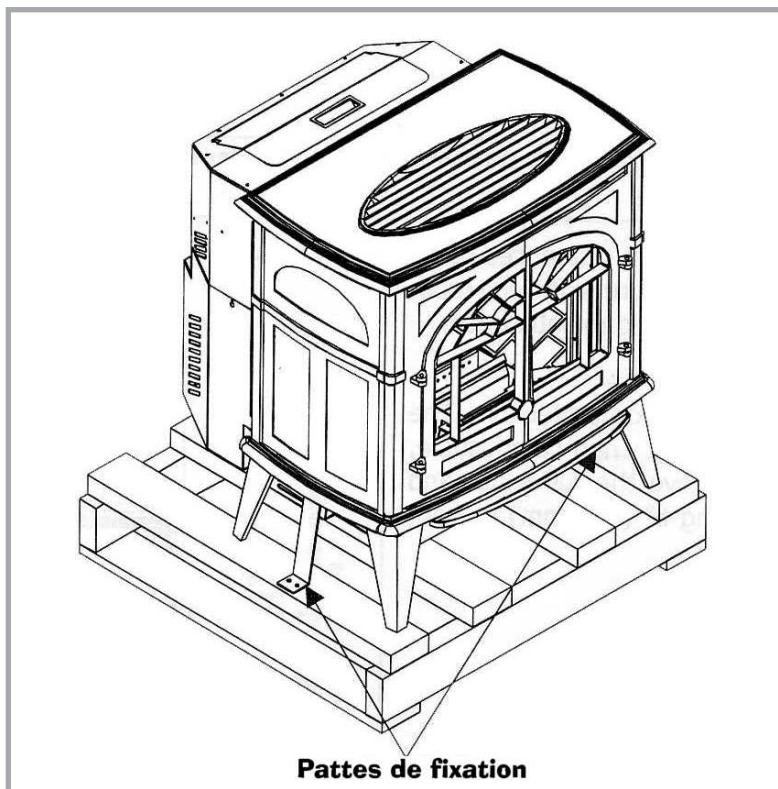

Figure 4 - Démontage de la palette



Figure 5 - Goupille

### 2.3 Démontage de la palette et goupille

Enlevez les vis de maintien des 2 pattes de fixation qui sécurise le poêle sur la palette (figure 4). Soulever les 2 pattes pour les décrocher du châssis.

Retirer et supprimer la goupille (figure 5) de maintien de la porte (en haut à droite). Cette goupille sert à protéger uniquement l'appareil pendant le transport.

### 2.4 Installation dans une alcôve

L'appareil peut être installé dans une alcôve (figure 6). Respectez les distances de sécurité comme indiqué ci-contre (attention à prévoir suffisamment de place pour la maintenance et le nettoyage de l'appareil).

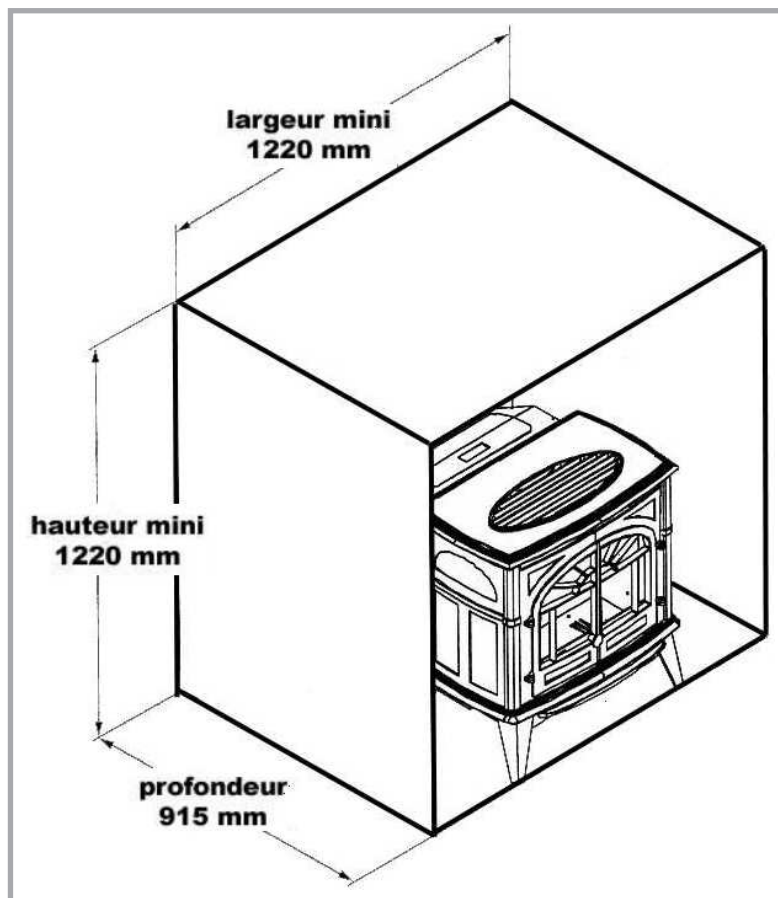
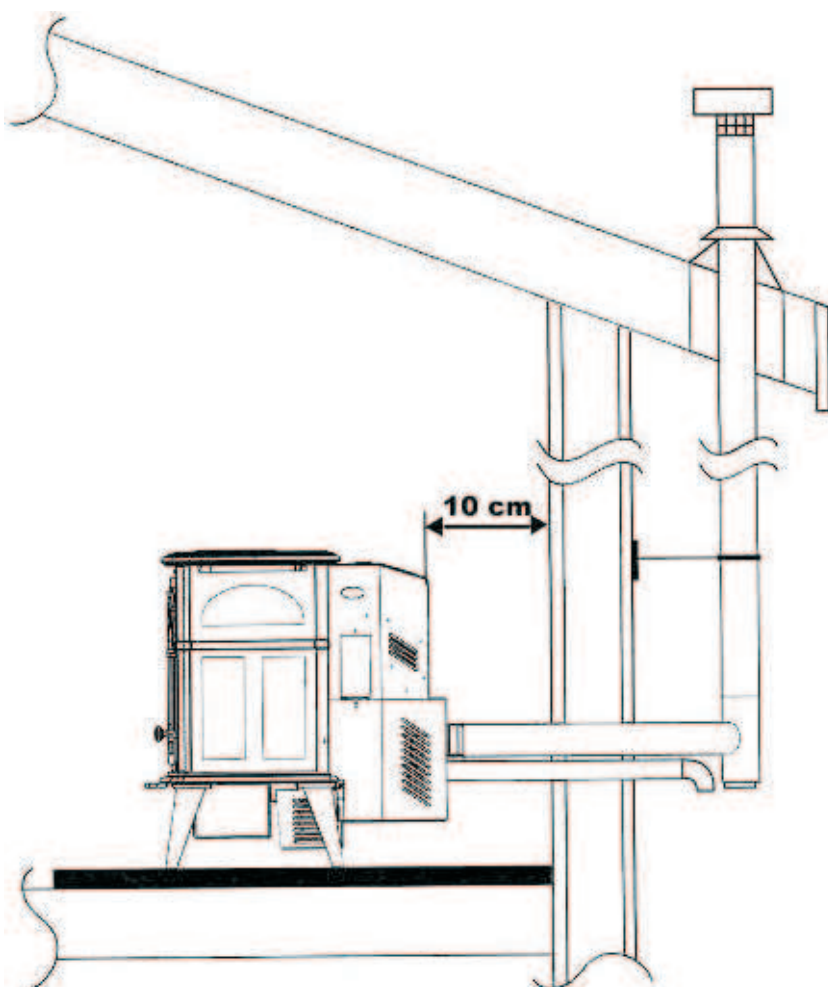
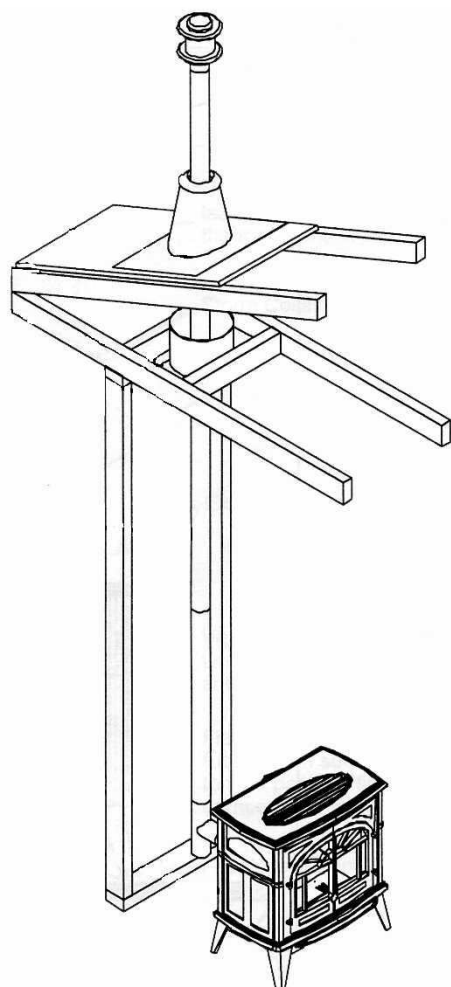
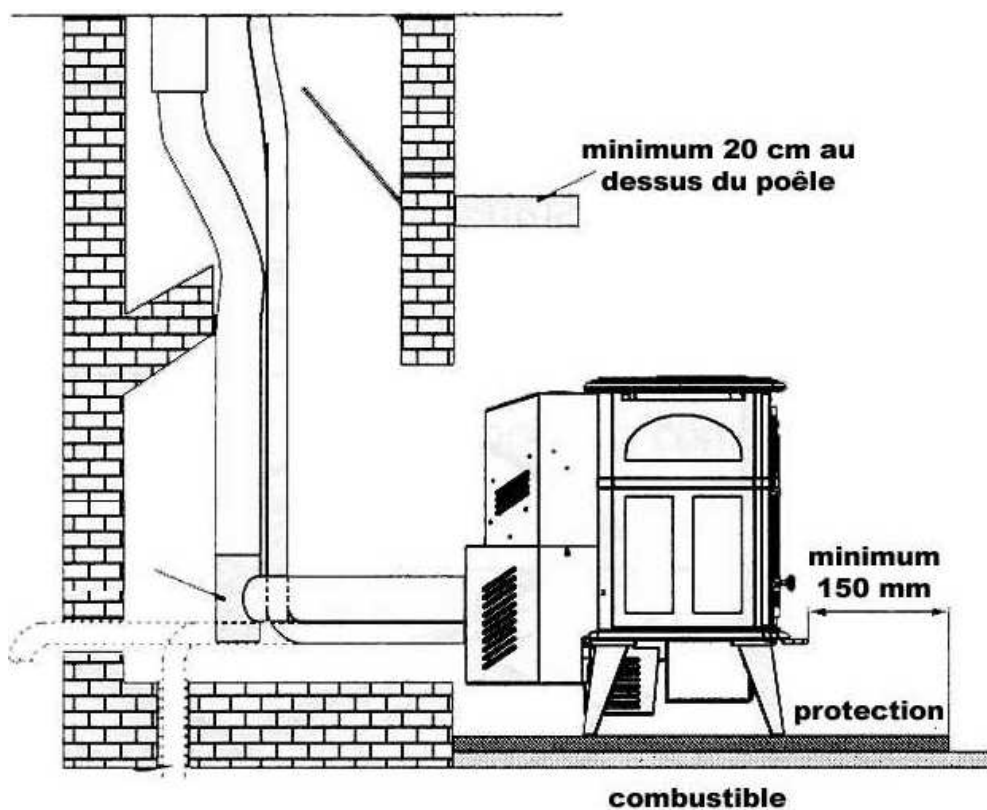

Figure 6 - Installation dans une alcôve

## 2.5 Raccordement vertical système classique

Les prescriptions des normes sur les conduits s'appliquent à toutes les configurations présentées dans cette notice (traversée de plafonds, matériaux combustibles etc...).





## 2.6 Le conduit d'évacuation

**Conduit existant :** Le conduit d'évacuation doit être conforme à la réglementation en vigueur.

- Le conduit doit être en bon état et doit permettre un tirage suffisant.
- Le conduit doit être **compatible** avec son utilisation, dans le cas contraire il sera nécessaire de procéder au tubage ou au chemisage du conduit.
- Le conduit doit être **propre** ; effectuer un ramonage à l'aide d'une brosse métallique "hérissón" pour éliminer les dépôts de suies et décoller les goudrons.
- Le conduit doit avoir une **isolation thermique** suffisante.
- Un conduit dont les parois internes sont froides, rend impossible la formation du tirage thermique et provoque de la condensation.
- Le conduit d'évacuation doit être étanche à l'eau.
- Le conduit doit être de section normale et constante sur toute sa hauteur. Cette section doit être équivalente au diamètre de raccordement de l'appareil. Un conduit trop large risque de rendre le tirage thermique nul.
- Le conduit ne doit être raccordé qu'à un seul appareil.
- Il doit déboucher à 40 cm du faîte de la maison ou de toute construction à moins de 8 m.
- Dans le cas de terrasse ou de toit dont la pente est inférieure à 15°, la souche doit au moins être égale à 1,20 m.
- Le couronnement ne doit pas freiner le tirage.
- Si la cheminée a des tendances aux refoulements, à cause de sa situation par rapport à des obstacles voisins, il faut coiffer la sortie d'un antirefouleur efficace ou rehausser la cheminée.

**Conduit inexistant :** Le conduit d'évacuation doit être conforme à la réglementation en vigueur.

- Le conduit de cheminée ne doit pas reposer sur l'appareil.
- Le conduit doit être éloigné de tout matériau inflammable (charpente, menuiserie, cloison légère, etc...).
- Le conduit doit permettre un ramonage mécanique.

## 2.7 Installation du thermostat

1) Installez un thermostat (12 ou 24 V) dans un endroit pas trop proche du poêle mais représentatif de la zone que vous souhaitez chauffer.

2) Ouvrez le panneau situé sur le côté droit de l'appareil pour accéder au câblage du thermostat et déconnectez l'ensemble. Installez les câbles au travers de la bague prévue à l'arrière de l'appareil au thermostat. Connectez les câbles du thermostat aux câbles rouge fournis via le connecteur.

3) Si le poêle a été mis en mode HAUT/BAS, l'appareil fonctionnera au ralenti lorsque le thermostat ne sert pas en demande de température. Lorsque le thermostat est en demande de température, le poêle se mettra en fonctionnement à la puissance indiquée sur la barre lumineuse. Si la température dans la pièce devient trop importante, le contacteur de limite haute peut arrêter le poêle et le contacteur devra être réinitialisé manuellement.

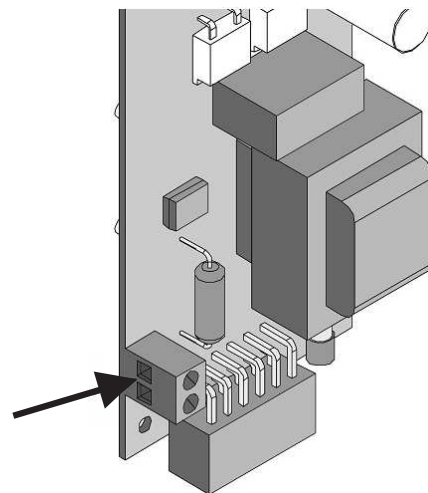

*Installation du thermostat*

Pour réinitialiser le contacteur limite haute, ôtez le côté droit de l'appareil, le contacteur se trouve à l'arrière du panneau de contrôle. Evitez de mettre un réglage trop important qui fera atteindre la limite haute de température.



- Si après une longue période de fonctionnement, les résidus dans le pot brûleur s'amassent, voire débordent du pot brûleur, ceci est un signe de mauvaise qualité des granulés et nécessite plus d'air primaire. Le volet d'air doit être légèrement remonté pour compenser.
- Le moyen le plus facile pour s'assurer d'obtenir la flamme la plus efficace est de comprendre les caractéristiques de la combustion.
  - Une flamme très grande, peu vivace avec des flammèches oranges demande plus d'air.
  - Ouvrir légèrement le volet de réglage d'air (en le relevant).
  - Une flamme très courte, très brusque a trop d'air.
  - Fermer légèrement le volet de réglage d'air (en le poussant vers le bas).
- Si la flamme se trouve entre ces deux caractéristiques avec une couleur jaune orange brillante, sans pointe noire alors l'air est réglé pour un bon fonctionnement.

## 2.8 Volet de réglage d'air

- Le volet de réglage d'air doit être positionné correctement lors de l'installation. Il est utilisé pour réguler le passage de l'air au travers du poêle à granulés.
- Le volet de réglage d'air se situe derrière l'habillage gauche de l'appareil.
- Le ventilateur d'extraction/combustion est un ventilateur à vitesse variable contrôlé par le réglage de puissance demandé. Ce ventilateur va diminuer la dépression à l'intérieur du poêle si la puissance demandée est réduite. La dépression va augmenter au fur et à mesure que la demande de puissance est augmentée.
- S'il survenait que le feu s'étouffe et que la demande de puissance soit au minimum, le volet de réglage soit légèrement poussé vers le bas pour diminuer la quantité d'air dans la chambre de combustion.

**REMARQUE :** La qualité des granulés est un facteur majeur dans le bon fonctionnement du poêle. Si les granulés ont un taux d'humidité ou de cendres élevé, la combustion sera d'autant moins efficace avec la possibilité d'accumulation de scories. Si ceci venait à se produire, relevez le volet de réglage d'air primaire de manière à augmenter la quantité d'air pour la combustion.

Prendre la mesure de la dépression dans la chambre de combustion est un moyen facile pour régler le volet d'air primaire de manière à obtenir la meilleure combustion possible. Les réglages sont une dépression de 45 à 50 Pa lorsque l'appareil est en pleine puissance. Certains combustibles peuvent nécessiter des réglages différents. La lecture peut être faite via l'orifice de 3 mm situé en face avant de l'appareil en dessous de la porte.

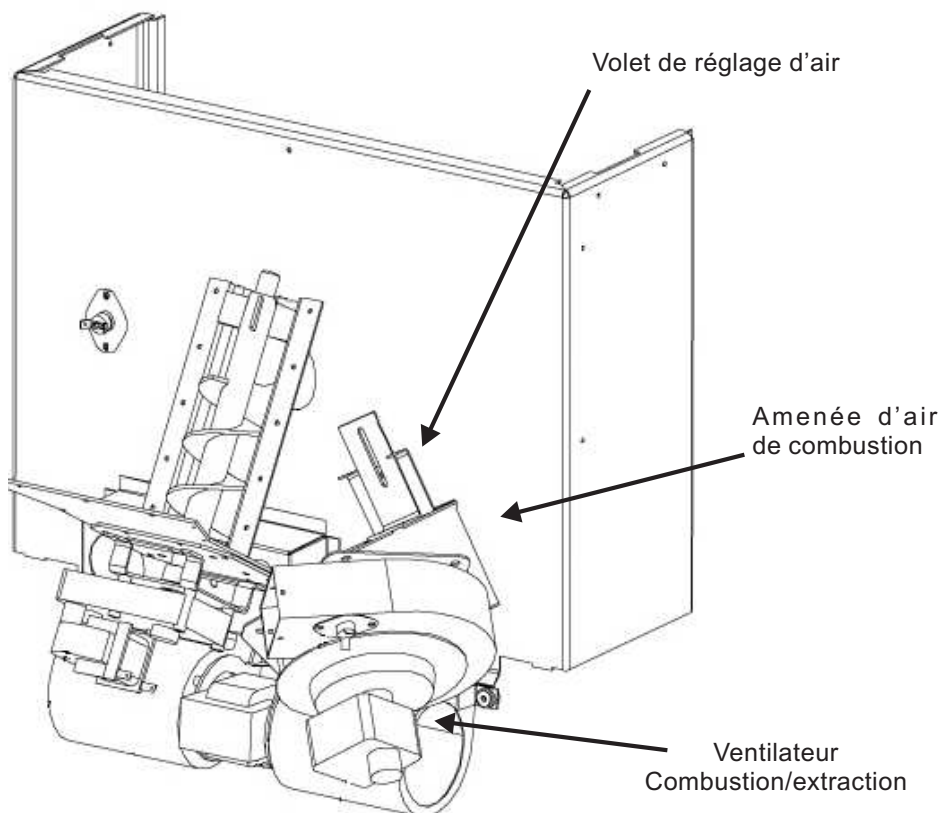

### *Volet de réglage d'air*

## 3 Instructions pour l'utilisateur

### 3.1 Remarques importantes

#### Concernant la sécurité :

- Lisez l'ensemble du manuel d'installation ainsi que d'utilisation avant la mise en place de ce poêle à granulés. Un non-respect des instructions peut entraîner des dommages matériels, corporels et même mortels.
- Contactez votre installateur ainsi que les autorités concernées pour toutes informations complémentaires sur l'installation, l'utilisation ou les restrictions de cet équipement par rapport à la législation en vigueur.
- Pour prévenir tout risque d'incendie, assurez-vous que l'appareil est correctement installé en respectant les instructions d'installation.
- Assurez-vous que les passages des conduits au travers des murs, plafonds et sols respectent et n'endommagent pas la structure de votre habitation.
- Le système évacuation des fumées de l'appareil fonctionne avec une dépression dans la chambre de combustion et une légère surpression dans la cheminée. Il est très important de s'assurer que les joints du système d'évacuation soient correctement posés et que l'ensemble soit étanche. La porte de cendrier ainsi que celle de la chambre de combustion doivent être correctement fermées de manière à ce que le poêle à granulés fonctionne correctement et de façon sécurisante.
- Ne pas utiliser l'appareil avec un manque d'air de combustion. Une période de vérification est recommandée pour s'assurer qu'une quantité correcte d'air entre dans la chambre de combustion. L'ajustement de la quantité correcte d'air est effectué par le registre réglage se trouvant à l'arrière gauche de l'appareil.
- Lorsque l'appareil est installé dans un mobil home, la masse doit être électriquement raccordée à un châssis métallique et fixé au sol par boulonnage. Assurez-vous de respecter la conformité électrique ainsi que la législation en vigueur.
- Un léger dépôt de suie ou de scories peut se produire lorsque le poêle fonctionne dans des conditions incorrectes comme par exemple une quantité excessive d'air (extrémités noirâtres, flammes oranges).

#### Sécurité et recommandations

**Attention : Ne pas connecter à une gaine de distribution ou bien un système de ventilation. Ne pas brûler des déchets ou bien des liquides inflammables comme essence, huile etc... L'appareil est chaud lors de son utilisation. Gardez vos enfants, vêtements ou bien meubles à une distance raisonnable. Tout contact avec l'appareil en fonctionnement peut causer des brûlures importantes.**

**SUIE** : Faire fonctionner l'appareil avec un air de combustion insuffisant va engendrer une formation de

suie qui se déposera sur le verre, sur l'échangeur de chaleur, le système d'évacuation des fumées et éventuellement, dans la pièce où est installé le poêle. Ceci est une situation dangereuse. Vérifiez de façon régulière votre poêle et ajustez le volet de réglage d'air de manière à assurer une combustion correcte.

**NETTOYAGE** : Il y aura une petite formation de suie légère et de scories dans le système d'évacuation. Ceci variera en fonction de la teneur en cendres du combustible utilisé et du mode de fonctionnement de l'appareil. Il est recommandé de vérifier et nettoyer le système d'évacuation tous les six mois ou toutes les deux tonnes de granulés consommées.

**CENDRES** : Les cendres évacuées doivent être placées dans un contenant fermé. Le contenant doit être posé sur un sol en matériau non combustible bien à l'écart de tout matériau combustible. Les cendres doivent être maintenues dans ce contenant fermé jusqu'à leur refroidissement complet.

**RACCORDEMENT ELECTRIQUE** : Une alimentation électrique indépendante et protégée par fusibles ou disjoncteur est recommandée. L'appareil doit être raccordé à la terre. Le câble de mise à la terre doit être connecté à un standard 220-240 V (2,0 – 3, A), 50 Hz sortie et doit être accessible. Si le câble d'alimentation devait être endommagé, il doit être remplacé sans attendre et vous pouvez vous le procurer auprès du constructeur ou bien de votre installateur. Faites attention que le câble ne soit pas bloqué sous l'appareil et qu'il soit éloigné de toute surface chaude ou tranchante. La puissance maximale utilisée par l'appareil est de 525 W.

**VERRE** : Ne pas fragiliser le verre en frappant ou en faisant claquer la porte. Ne pas essayer de faire fonctionner l'appareil avec un verre endommagé ou cassé. Le poêle utilise un verre céramique. Les verres de remplacement doivent être achetés auprès du constructeur ou bien de votre revendeur.

Ne pas essayer de nettoyer le verre lorsque le poêle est en fonctionnement ou bien le verre encore chaud. Pour nettoyer le verre, utilisez un chiffon doux et un nettoyeur pour vitre ou bien spécifique pour verre de poêle à bois ou à gaz ou bien prenez un papier de ménage légèrement humide et trempez le dans les cendres. Les cendres sont un abrasif doux et n'endommageront pas le verre.

**LIQUIDES INFLAMMABLES** : N'utilisez jamais d'essence, huile pour lampe, kérosène, allumeur liquide pour barbecue ou des liquides similaires pour allumer l'appareil ou bien relancer la combustion. Gardez ces liquides à distance lorsque le poêle est en fonctionnement.

**DETECTEUR DE FUMÉES** : Il est vivement recommandé d'installer un détecteur de fumées lors de l'utilisation d'un poêle à granulés.

**UTILISATION** : La porte du cendrier ainsi que celle de la chambre de combustion doivent être fermées correctement lors du fonctionnement de l'appareil. Assurez-vous également que les joints d'étanchéité sont en bon état sinon remplacez-les.

**NE PAS METTRE DANS LE CENDRIER DES GRANULES PARTIELLEMENT OU PAS DU TOUT BRULES. UN FEU PEUT SE DECLENCHEUR DANS LE CENDRIER. COMME STAUB FONDERIE N'A AUCUN CONTROLE SUR L'INSTALLATION DE VOTRE APPAREIL, STAUB FONDERIE N'ASSURE PAS DE GARANTIE SUR LES DOMMAGES POUVANT RESULTES DE L'INSTALLATION OU DE LA MAINTENANCE DE VOTRE APPAREIL. AINSI STAUB FONDERIE DECLINE TOUTE RESPONSABILITE SUR LES DOMMAGES POUVANT RESULTE DE L'INSTALLATION AINSI QUE DE L'UTILISATION DE L'APPAREIL.**

## 3.2 Introduction

### 3.2.1 Qualité des Granulés

La qualité des granulés est importante, s'il vous plait, lisez les remarques suivantes :

**Le poêle à granulés a été conçu pour brûler des granulés de bois de 6 mm de diamètre uniquement. Cet appareil n'est pas un incinérateur. N'utilisez pas d'autres types de combustibles y compris des combustibles liquides ceci annulerait automatiquement la garantie de votre appareil.**

**L'UTILISATION DE BOIS DE CHAUFFAGE EST STRICTEMENT INTERDITE**

**Les performances de votre poêle à granulés sont grandement affectées par le type et la qualité des granulés de bois qui sont brûlés. Comme le pouvoir calorifique diffère selon les types de granulés les performances de votre appareil en sont directement affectées.**

**ATTENTION :** IL est important de sélectionner et de n'utiliser que des granulés qui sont secs avec le moins d'impuretés possibles comme la poussière ou le taux de sel. Un combustible très sale affectera de façon très importante le fonctionnement ainsi que les performances de votre appareil et annulera toute garantie.

**CENDRE :** Le taux de cendre du combustible et le fonctionnement de votre appareil vont directement déterminer la fréquence de nettoyage. L'utilisation de combustibles à taux de cendre élevé peut entraîner un nettoyage journalier de votre poêle. Un combustible à taux de cendre faible permettra d'espacer les entretiens.

**SCORIES :** Les scories sont du silicate (sable) ainsi que d'autres impuretés contenues dans le combustible qui vont former un amas solide durant la combustion. Cet amas solide bloquera le passage d'air au travers du pot brûleur et affectera les performances de votre appareil. N'importe quel combustible, même ceux

approuvés, ont tendance à produire des scories. Vérifiez journalièrement le pot brûleur pour vous assurer que les trous ne sont pas bloqués par ces scories. S'ils le sont, enlevez l'intérieur du pot (lorsque l'appareil est froid) et nettoyez (grattez) ces scories. Nettoyez les trous de l'intérieur du brûleur avec éventuellement un objet pointu. Reportez-vous au chapitre nettoyage et maintenance.

**TAUX D'ALIMENTATION DES GRANULES :** Le taux (ou vitesse) d'alimentation des granulés peut varier en fonction de leur qualité et de leur taille. Ceci peut nécessiter un réglage du volet d'air ou bien de la vitesse de la vis d'alimentation qui est initialement sur la position basse.

Comme STAUB FONDERIE n'a aucun contrôle sur la qualité des granulés que vous utilisez, nous n'assumons aucune responsabilité sur le choix des granulés.

**RECHARGEMENT DE LA TREMIE :** Ouvrez le couvercle de la trémie et vérifiez l'absence de tout corps étranger, videz le sac de granulés dans la trémie (remplissez là dans la limite raisonnable) et assurez vous que le couvercle se referme complètement.

Ne pas stocker vos granulés à moins d'un mètre du poêle.

**Attention :** Les surfaces du poêle à granulés et notamment les surfaces extérieures peuvent être très chaudes lors du fonctionnement de l'appareil, prenez toutes vos précautions lors d'une intervention sur le poêle et utilisez un gant main froide. Ne placez jamais de bois, granulés, papiers, meubles, rideaux ou tout autre chose en matériaux combustibles à moins de 15 cm de l'avant de l'appareil, 20 cm des cotés et 10 cm de l'arrière.

Ne laissez pas vos enfants ou animaux domestiques toucher l'appareil lorsqu'il est chaud.

**Reportez vous aux chapitres précédents pour les conditions d'installation de votre poêle à granulés.**

### 3.3 Tableau de commande

**1) Avancée de la vis :** Est utilisée pour modifier le taux d'alimentation AU RALENTI UNIQUEMENT des granulés à très faibles valeurs énergétiques. Appuyez sur le bouton “AUGER TRIM” jusqu'à ce que les diodes 2 et 4 s'allument sur la barre de contrôle lumineuse. Ceci va augmenter le taux d'alimentation de 4 secondes sur l'impulsion donnée à la vis. Ceci est fait seulement sur “LOW” pour permettre de brûler des combustibles de mauvaise qualité. Appuyez sur le bouton jusqu'à ce que les diodes 2 et 4 s'allument, cela réduira de 2 secondes la séquence de la vis. Ce réglage n'est que pour les combustibles à haute teneur calorifique. Poussez le bouton jusqu'à ce que la diode lumineuse 2 s'allume, ceci est pour une impulsion de 3 secondes (réglage normal).

**2) Diode d'impulsion de la vis :** Cette diode va clignoter lors du fonctionnement de la vis.

**3) Alimentation manuelle de la vis (manual feed) :** Si le poêle est en manque de granulés, ce bouton peut être utilisé pour amorcer le système. Ce bouton va s'arrêter après 60 secondes et doit être relâché puis repressé.

**4) Diode d'indication du système :** Signale l'état de la carte de commande. Lorsque la diode clignote lors du démarrage, le poêle est en mode de démarrage automatique. Lorsque la diode reste allumée le niveau de chaleur demandé peut être modifié.

**5) Bouton marche/arrêt (ON/OFF) :** Utilisé pour démarrer ou arrêter le poêle.

**6) Réglage de la puissance (HEAT LEVEL) :** Lorsque ce bouton est pressé cela modifie le niveau de chaleur demandé de minimal à maximal.

**7) Barre d'indication lumineuse :** Signale le niveau de réglage de l'appareil.

**8) Sélecteur de mode de fonctionnement :** Règle le mode de contrôle du poêle à granulés. AUTO/OFF ou HAUT/BAS (HIGH/LOW) (lorsqu'un thermostat ou un programmeur est utilisé) ou MANUEL (manual).

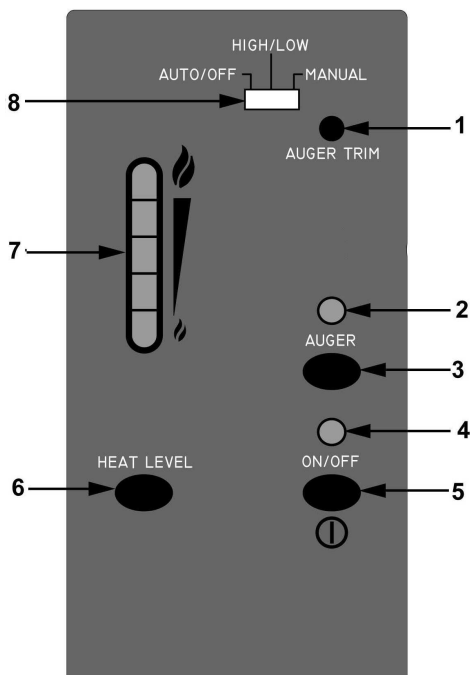

### 3.4 Paramètres automatiques de sécurité

Votre poêle à granulés a les équipements de sécurité suivants :

**A)** Votre poêle enclenchera une séquence d'arrêt si la combustion disparaît et que la température des fumées descend en dessous de 49°C.

**B)** Le poêle a un contacteur de sécurité température haute. Si la température dans la trémie atteint 93°C la vis s'arrêtera automatiquement et le poêle enclenchera une séquence d'arrêt lorsque la température des fumées va diminuer. Si cela se produisait appelez votre installateur pour réinitialiser le contacteur de température haute (93°C).

#### RECHERCHEZ LES RAISONS POUR LESQUELLES VOTRE APPAREIL A SURCHAUFFE

**C)** Contacteur de vide : Si le ventilateur de combustion est en panne ou bien qu'un blocage se produit dans le conduit de fumées, le contacteur de vide va arrêter l'avancée de la vis d'alimentation en granulés et la combustion s'arrêtera d'elle même par manque de combustible.

### 3.5 Fonctionnement de votre poêle à granulés

**Instructions avant allumage :** Les trous de l'intérieur du pot brûleur doivent être propres et l'intérieur doit être placé correctement contre l'allumeur pour un fonctionnement correct. Vérifiez que la trémie soit suffisamment remplie de granulés pour le démarrage de votre appareil.

**NE PAS FAIRE FONCTIONNER VOTRE APPAREIL AVEC LA PORTE OU LA PORTE DU CENDRIER OUVERTE.**

#### Mode manuel

**Pour le démarrage :** Appuyez sur le bouton on/off. Le poêle va se mettre en fonctionnement. La diode du système va clignoter. La diode de la vis clignotera à chaque impulsion de la vis. La barre d'indication lumineuse vous donne le niveau de puissance auquel le poêle fonctionnera après le démarrage.

S'il s'agit du premier démarrage ou bien si le poêle n'a plus de granulés, la vis a besoin d'être amorcée. Appuyez sur le bouton d'alimentation manuelle (manual feed) jusqu'à ce que le combustible commence à tomber dans le pot brûleur.

**Fonctionnement :** Lorsque les flammes sont établies, la diode d'indication de l'état du système reste allumée en permanence (après approximativement 10 à 15 minutes), la diode d'indication de la vis continuera à clignoter jusqu'à atteindre le niveau de chaleur réglé. Le bouton de réglage de puissance peut à partir de ce moment là être utilisé pour le réglage souhaité.

Le ventilateur de convection se met en fonctionnement. La vitesse de ventilation dépend du réglage du niveau de puissance demandé. Le ventilateur peut être arrêté en appuyant sur le bouton de contrôle (bouton : fan). Lorsque la température de l'habillage de l'appareil atteint une valeur de 71°C, le ventilateur de convection se mettra en fonctionnement à grande vitesse pour refroidir l'ensemble. Pour un meilleur rendement et éviter les marche/arrêt répétitives il est recommandé que le ventilateur de convection soit laissé en permanence sur la position marche.

Lors d'un fonctionnement au minimum, le taux d'alimentation de l'appareil en granulés peut être réglé,

en utilisant l'avancée de la vis selon la qualité du combustible utilisé. Ces réglages peuvent être utilisés lorsque l'appareil n'arrive pas à fonctionner en position minimale (combustible de mauvaise qualité) ou bien que le minimum est trop élevé pour la pièce à chauffer.

**Mode haut/bas (nécessite un thermostat ou un programmeur)**

**Démarrage initial :** Voir précédemment.

**Fonctionnement :** Lorsque les contacts du thermostat sont fermés les réglages du poêle peuvent être effectués selon les indications du mode manuel. Lorsque les contacts du thermostat sont ouverts, le tableau de contrôle de l'appareil reprend le fonctionnement en charge. L'appareil va ralentir la combustion jusqu'à ce que les contacts du thermostat se referment (thermostat en demande). Cette valeur de ralenti peut être réglée selon les qualités du combustible utilisé. Le poêle reviendra au réglage précédent de puissance lorsque les contacts du thermostat se refermeront.

**Mode marche/arrêt (ON/OFF) (nécessite un thermostat ou un programmeur)**

**Démarrage initial :** Voir si dessus.

**Fonctionnement :** Lorsque les contacts du thermostat se ferment, le poêle s'allumera automatiquement. Lorsque la température désirée sera atteinte, le poêle va fonctionner de la même manière qu'en mode manuel (voir ci-dessus). Lorsque les contacts du thermostat vont s'ouvrir, le poêle ainsi que les ventilateurs vont automatiquement se mettre en séquence allure réduite pour 30 minutes. Si les contacts du thermostat sont toujours ouverts après cet intervalle de temps, le poêle

va enclencher sa séquence d'arrêt. Le poêle va se rallumer lorsque les contacts du thermostat vont se refermer.

### 3.6 Eteindre votre poêle à granulés

**Modes manuel et HI/LOW :** Pour arrêter le poêle appuyez simplement le bouton ON/OFF. Ceci arrêtera l'alimentation en granulés. Les ventilateurs vont continuer à fonctionner pour refroidir le système. Lorsque la température de l'ensemble sera suffisamment basse, le poêle s'arrêtera.

**Mode ON/OFF :** Pour arrêter le poêle diminuer ou arrêter le thermostat d'ambiance .

**NE PAS DEBRANCHER L'APPAREIL LORSQUE LE VENTILATEUR DE COMBUSTION FONCTIONNE. CECI PEUT GENERER UNE EVACUATION DES FUMÉES A L'INTERIEUR DE L'HABITAT.**

### 3.7 Volet de réglage d'air

Se reporter au chapitre 2.8, page 10, partie installateur.

**IMPORTANT : CE POELE NECESSITE UN REGLAGE DU CLAPET D'AIR POUR UN BON FONCTIONNEMENT. REGLER LA DEPRESSION DE LA CHAMBRE DE COMBUSTION COMME INDIQUE DANS LA NOTICE TECHNIQUE.**

**RECOMMANDATION : VIDER LE CENDRIER QUAND L'APPAREIL EST FROID.**

## 4 Nettoyage routinier et maintenance

Les composants suivants doivent être régulièrement inspectés et nettoyés pour un fonctionnement efficace et optimal.

**NE PAS NETTOYER L'INTERIEUR DU POT BRULEUR PEUT ENTRAINER LA FORMATION D'AMAS DE COMBUSTIBLE DANS LE BRULEUR ET LA VIS D'ALIMENTATION. CECI ENGENDRERA LE BLOCAGE DE LA VIS ET PEUT EVENTUELLEMENT ETRE LA CAUSE D'UN FEU DANS LA VIS D'ALIMENTATION ET DANS LA TREMIE DE STOCKAGE DES GRANULES.**

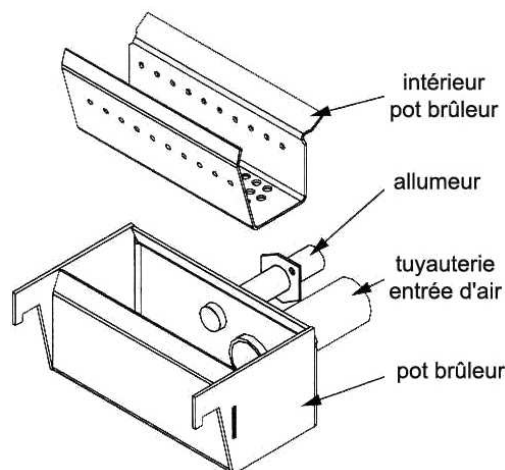

Tous les 2 ou 3 jours / au moins 1 fois par semaine	Tous les 6 mois ou bien toutes les deux tonnes de granulés consommées
Pot brûleur et son intérieur	Circuit (conduit) des fumées
Cendrier	Entrée d'air
Intérieur de la chambre de combustion	Mécanismes des ventilateurs
Verre	Tubes de l'échangeur de chaleur
Tubes de l'échangeur de chaleur	Arrière des panneaux de la chambre de combustion
Joints de la porte et du cendrier	Toutes les charnières

• **Outils nécessaires au nettoyage :**

- Tournevis Torx T-20
- Brosse
- Clé
- Chiffon doux
- Aspirateur avec sac de filtration fin

• **Pot brûleur et son intérieur (Tous les 2 ou 3 jours)**

Le nettoyage du pot brûleur et de son intérieur ne doivent se faire que lorsque l'appareil est froid. Pour enlever le pot brûleur et son intérieur, ouvrir la porte, soulever l'intérieur du pot brûleur, lever doucement le pot brûleur dans la chambre de combustion en soulevant l'avant du pot et le faire glisser des tubes de l'allumeur et de la prise d'air.

Ceci est le "pot" où sont brûlés les granulés. Tous les deux ou trois jours enlevez l'intérieur du pot brûleur de l'appareil et inspectez le pour vous assurez que l'air peut librement passer au travers des trous.

Utilisez une brosse métallique pour enlever les amas de résidus dans l'intérieur du pot brûleur. Remplacez le pot brûleur ainsi que son intérieur dans le poêle en vous assurant que les tuyauteries sont correctement positionnées dans le pot brûleur. Remplacez l'intérieur du pot brûleur en vous assurant que le trou de l'allumeur est aligné avec le tube de logement de l'allumeur. Repoussez l'intérieur du pot brûleur contre le tube de l'allumeur.

Si après une longue période d'utilisation, il y a accumulation et débordement du pot brûleur ou bien la création d'amas de scories, ceci est une indication que le combustible est de mauvaise qualité ou bien que le poêle nécessite un nettoyage. Vérifiez le niveau de cendres

dans l'appareil et ajustez le volet d'air pour obtenir une combustion correcte.

• **Nettoyage du verre (tous les 2 ou 3 jours)**

Le nettoyage de la vitre ne doit se faire qu'une fois que l'appareil est complètement froid. Le verre peut être nettoyé en frottant avec un chiffon doux l'intérieur et l'extérieur.

Si le verre a des dépôts qui ne peuvent pas être enlevés avec un chiffon doux, utilisez un nettoyant pour verres de poêles à gaz ou à bois. Si vous n'avez pas ce type de nettoyant vous pouvez utiliser un chiffon humide trempé dans la cendre. Nettoyez ensuite avec un chiffon doux.

• **Poignée de porte (tous les 2 ou 3 jours)**

Vérifiez la poignée de porte à chaque utilisation.

• **Joint de la porte et du cendrier (Hebdomadaire)**

Après une utilisation prolongée le joint peut se distendre. Pour réparer ceci vous pouvez utiliser une colle spécifique haute température pour joints disponible dans les points de vente spécialisés. Il est important que l'étanchéité du système soit maintenue.

• **Cendrier (Hebdomadaire)**

Le cendrier se trouve sous la chambre de combustion. Pour enlever le cendrier, simplement tournez le bouton et tirez vers vous. Mettez les cendres dans un contenant métallique suffisamment éloigné de tout matériau combustible. Vérifiez le niveau des cendres de façon hebdomadaire. Rappelez que chaque type de granulés a un taux de cendres différent. Le taux de cendre est un bon indicateur de la qualité de vos granulés.

**NE PAS METTRE DANS LE CENDRIER DES GRANULES PARTIELLEMENT OU PAS DU TOUT BRÛLÉS. UN FEU PEUT SE DECLANCHER DANS LE CENDRIER**

• **Tubes de l'échangeur de chaleur (hebdomadaire)**

Ouvrez la porte et la tige est située au dessous du dessus de l'appareil, au centre juste derrière la porte. Cette tige doit être manipulée à plusieurs reprises.

**UNIQUEMENT LORSQUE LE POELE EST FROID**

De façon à enlever toutes les cendres volatiles qui ont peut se colmater autour des tubes de l'échangeur. Comme chaque type de combustible a une teneur en cendres différentes, le nettoyage des tubes doit se faire régulièrement de façon à ce que l'appareil fonctionne de manière efficace.

• **Tube d'entrée d'air (Tous les 6 mois)**

Inspectez le tube d'entrée d'air de façon périodique de manière à s'assurer qu'aucun corps étranger ne bloque l'arrivée de l'air.

• **Passages d'évacuation (Tous les 6 mois)**

**Enlever l'habillage de la chambre de combustion pour nettoyage semestriel**

- Ouvrez la porte.
- Enlevez le pot brûleur ainsi que son intérieur.
- Lubrifiez toutes les vis de fixation.
- Enlevez les 4 vis qui maintiennent les équerres de fixation.
- Enlevez le panneau central.
- Aspirez et nettoyez complètement.

• **Remettre l'habillage intérieur**

- Placez le panneau central.
- Mettre les deux panneaux latéraux et réinstallez les deux équerres de fixation.
- Vissez l'ensemble.
- Remettre le pot brûleur et son intérieur.

• **Conduit de fumées (Tous les 6 mois)**

Les conduits doivent être nettoyés tous les six mois ou bien toutes les deux tonnes de granulés. Nous vous recommandons de contacter votre installateur pour un nettoyage complet. Pour nettoyer le conduit de fumées, tapez doucement pour déloger toutes les cendres. Ouvrez le bas du T de nettoyage pour enlever toutes les cendres et aspirez.

• **Mécanismes des ventilateurs (Tous les 6 mois)**

Débranchez l'appareil et démontez les panneaux gauche et droite pour accéder aux deux ventilateurs. Aspirez toute la poussière sur les ventilateurs. NE PAS lubrifier les moteurs. Vérifiez les joints et remplacez les si nécessaire.

• **Charnières (Tous les 6 mois)**

Vérifiez toutes les charnières de votre appareil pour s'assurer du bon fonctionnement de chaque partie mobile.

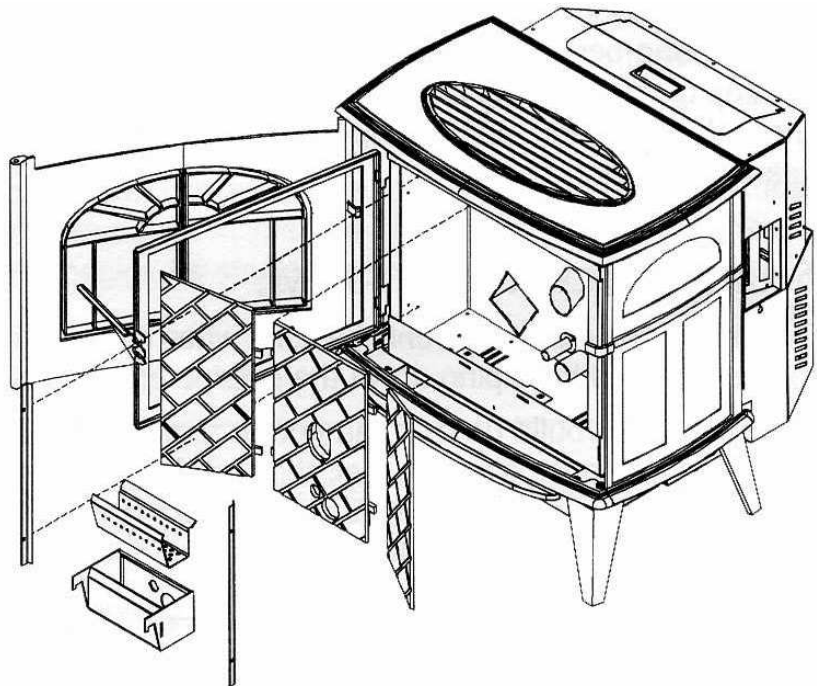

• **Nettoyage après la saison de chauffe**

Une fois que la période de chauffage est terminée, débranchez l'appareil pour plus de sécurité. Il est très important que le poêle soit nettoyé à ce moment là tel qu'expliqué précédemment.

• **Nettoyage des surfaces**

Les parties émaillées et peintes peuvent être nettoyées avec un chiffon légèrement humide. La peinture se trouvant sur les panneaux de la chambre de combustion peut peler. Ceci est dû à des conditions extrêmes appliquées à la peinture et ceci n'est pas couvert par la garantie.

Attention toute trace de doigts par exemple non nettoyée avant la mise en fonctionnement de l'appareil pourra par la suite rester en permanence.

• **Nettoyage de la chambre de combustion**

Toutes les surfaces doivent être nettoyées périodiquement avec un chiffon humide.

• **Remplacement de la vitre**

Un verre cassé doit être immédiatement remplacé par une pièce d'origine. Tout matériel de substitution annulera toute garantie sur l'appareil.

• **Messages d'erreur sur tableau de commande**

**1. La diode 2 sur la barre lumineuse clignote** – Le contacteur de température fumées s'est ouvert (et la combustion s'est arrêtée). Vérifiez qu'il y a suffisamment de granulés dans la trémie, réglage d'air, niveau de puissance demandé et ajustez ces paramètres si nécessaire.

**2. La diode 2 sur la barre lumineuse clignote** – Le contacteur de température fumées s'est ouvert (et la combustion s'est arrêtée). Vérifiez qu'il y a suffisamment de granulés dans la trémie, réglage d'air, niveau de puissance demandé et ajustez ces paramètres si nécessaire.

Pour réinitialiser le tableau de bord, appuyez sur le bouton marche/arrêt (on/off) après que le problème ait été résolu.



# 5 Schéma électrique

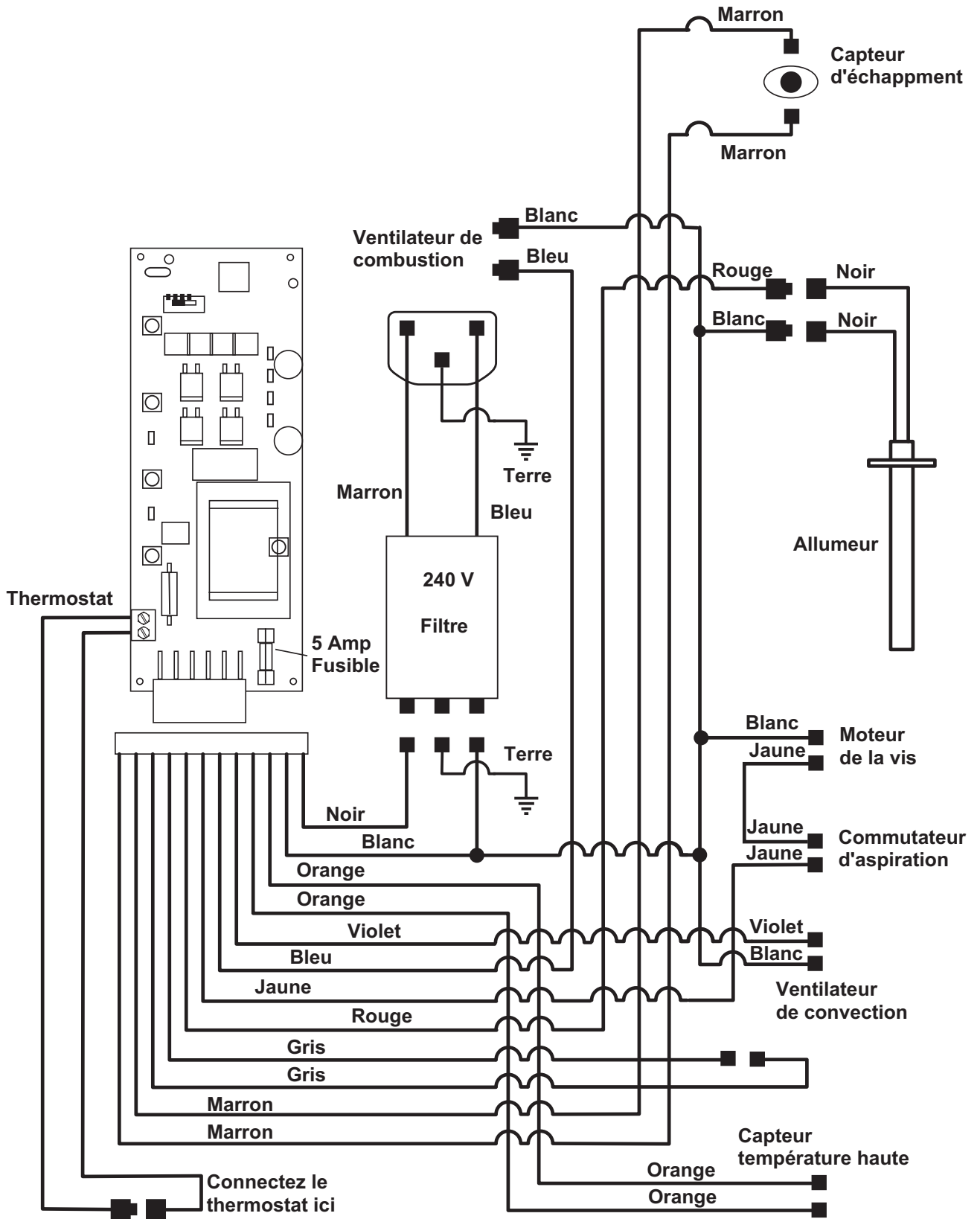

## 6 Pannes et remèdes

### NE PAS :

- Effectuer la maintenance de l'appareil avec des mains humides. Ce poêle est un appareil électrique, qui peut provoquer un risque de chocs électriques en cas de manipulations incorrectes. Seulement des techniciens qualifiés peuvent intervenir à l'intérieur de ce type d'appareil.
- Ne pas enlever de la chambre de combustion des vis sans huile de lubrification.
- Maintenir le bouton On/Off appuyé. Il y a un contact temporaire qui pourrait être endommagé si maintenu trop longtemps en position.

### QUE FAIRE SI :

- 1) Le poêle ne démarre pas.
- 2) le poêle ne fonctionne plus lorsqu'il est chaud.
- 3) le ventilateur d'extraction ne fonctionne pas normalement.
- 4) La lumière n°2 sur la barre de contrôle clignote.
- 5) Le moteur de la vis sans fin ne fonctionne pas normalement.
- 6) Si le thermostat de sécurité haute température (93°C) s'est déclenché.
- 7) Le ventilateur de convection ne fonctionne pas correctement.
- 8) Allumeur : les granulés ne s'enflamment pas.
- 9) Le réglage de chaleur (barre lumineuse) n'a aucun effet sur la combustion.

10) Le poêle s'arrête tout le temps.

#### 1. Le poêle ne démarre pas

- Assurez-vous que le poêle est branché et que la prise de courant est bien alimentée.
- Si le tableau de commande a été placé en mode thermostat on/off, alors augmentez le réglage du thermostat pour faire une demande de chaleur.
- Assurez-vous que l'intérieur du pot brûleur est correctement positionné.
- Vérifiez l'indicateur de niveau de chaleur.
- Si la lampe # 2 clignote reportez-vous au point concerné.
- Vérifiez les fusibles sur le tableau de commande.
- Si le poêle ne démarra toujours pas, appelez votre installateur.

#### 2. Le poêle ne fonctionne plus lorsqu'il est chaud

- Vérifiez l'indicateur de niveau de chaleur (rampe lumineuse) si une combustion est détectée ou si le feu s'est éteint la diode # 4 clignotera car le contact du thermostat de sortie fumées s'est ouvert.
- Vérifiez la trémie et le niveau de granulés.
- Mauvais réglage du volet d'air primaire.
- Un excès d'air peut entraîner feu trop rapide avant la prochaine alimentation de granulés, en laissant des granulés dans le pot brûleur. Une insuffisance d'air va causer une accumulation dans le pot brûleur empêchant le passage normal de l'air dans le pot brûleur. Ceci va générer une combustion incomplète et très lente. Les granulés peuvent s'accumuler et étouffer la combustion. Dans ce cas-ci nettoyez le pot brûleur. **(attention l'appareil peut nécessiter un changement du conduit**

#### d'évacuation ou l'installation d'une amenée d'air de façon à corriger ces problèmes).

- Panne sur le ventilateur d'air de combustion. Le ventilateur ne tourne pas suffisamment vite pour générer suffisamment de vide dans la chambre de combustion.
- Vérifiez visuellement si le moteur du ventilateur fonctionne.
- Vérifiez le voltage du moteur d'extraction, via les câbles ( $\geq 220$  V sur la position 5 et  $\geq 165$  V sur la position 1). Remplacez la carte de commande si le voltage lu est inférieur à 165 V avec une ligne d'alimentation  $> 220$  V.
- Vérifiez les niveaux de dépression dans le conduit en bypassant le contacteur du vide, enlever ensuite le flexible du contacteur.
- Vérifiez les valeurs de dépression en connectant le flexible à un déprimomètre (la valeur doit être entre 45 et 50 Pa) sur le réglage à faible puissance. Si le moteur n'arrive pas à atteindre 25 Pa, remplacez alors le ventilateur de combustion.
- Mauvaise qualité des granulés.
- Pas suffisamment d'énergie contenue dans les granulés pour produire suffisamment de chaleur pour garder le poêle en fonctionnement.
- Panne du capteur de température fumées.
- Bypasssez le capteur situé sur le ventilateur d'extraction, si le poêle fonctionne à ce moment là correctement, l'appareil nécessite soit un nettoyage soit un remplacement du capteur.
- Intérieur du pot brûleur peut nécessiter un nettoyage. Une accumulation dans le pot brûleur peut entraîner l'arrêt de l'appareil.
- Vérifiez les fusibles sur la carte de commande.
- 3. Le moteur d'extraction ne fonctionne pas correctement**
- Ouvrez le panneau d'accès à gauche de l'appareil et vérifiez les raccordements en vous aidant du diagramme électrique.
- Voir point 2 "le poêle ne fonctionne plus lorsqu'il est chaud".
- 4. Diode # 2 clignote sur la barre lumineuse de contrôle** (Le contact du vide s'est ouvert pendant plus de 15 secondes).
- Pincement, cassure ou bouchon dans le flexible du vide.
- Vérifiez le flexible pour tout obstacle ou dommage, remplacez ou repositionnez le correctement.
- Nettoyez le flexible.
- Des bavures peuvent bloquer le flexible sur le réseau d'extraction.
- Utiliser un papier abrasif pour nettoyer ces bavures ou enlever le flexible de vide du contacteur et soufflez à l'intérieur pour éliminer la cause du bouchon.
- Le système de ventilation ou d'extraction est bloqué.
- Faire inspecter et nettoyer le poêle ainsi que les conduits.
- Dépression importante dans la pièce ou zone dans laquelle le poêle est installé.
- Vérifiez le fonctionnement en ouvrant la fenêtre. Si cette opération résout le problème, installez une prise d'air extérieure sur l'appareil ou dans la pièce. Le système de

ventilation peut nécessiter une partie verticale pour déplacer le terminal dans une zone de pression plus faible.

- Panne du contacteur de vide.
  - Bypasssez le contacteur, si cela corrige le problème.
  - Vérifiez tous les points précédents avant de procéder au remplacement du contacteur.
- Dommages sur les câbles gris entre le tableau de commande et le contacteur du vide.
  - Inspectez les câblages et connexions.
- Panne sur le ventilateur de combustion.
  - Le ventilateur ne tourne pas suffisamment vite pour générer suffisamment de vide dans la chambre de combustion.
  - Vérifiez visuellement si le moteur du ventilateur fonctionne.
  - Vérifiez le voltage du moteur d'extraction via les câbles (220 V sur la position 5 et 165 V sur la position 1).
  - Remplacez la carte de commande si le voltage lu est inférieur à 160 V avec une ligne d'alimentation > 220 V.
  - Vérifiez les niveaux de dépression dans le conduit en bissant le contacteur du vide, enlever ensuite le flexible du contacteur.
  - Vérifiez les valeurs de dépression en connectant le flexible à un déprimomètre (la lecture doit être entre 45 et 50 Pa) sur le réglage à faible puissance. Si le moteur n'arrive pas à atteindre une valeur de 25 Pa, remplacez alors le ventilateur de combustion.
- Pour réinitialiser le tableau de commande après un problème.
  - Appuyez sur le bouton On/Off.

#### 5. Le moteur de la vis ne fonctionne pas correctement

- Le pot brûleur peut nécessiter un nettoyage. Une accumulation dans le pot brûleur causera l'arrêt du poêle.
  - Vérifiez qu'il n'y a pas d'obstruction dans le système de trémie.
  - Assurez-vous que la porte de la chambre de combustion ainsi que celle du cendrier sont bien fermées. Le moteur de la vis s'arrêtera s'il n'y a pas assez de dépression dans le poêle.
  - Appelez votre installateur pour une vérification complète du système.

#### 6. La diode de la vis clignote mais le moteur ne tourne pas

- Si l'engrenage ne tourne pas mais que l'armature du moteur essaye de tourner dans ce cas là la vis est bloquée.
  - Essayez de "casser" la cause du blocage en tapant légèrement sur le bouchon via le tube de descente. Si ceci ne résout pas le problème videz la trémie et enlevez le capot de la vis.
  - **N'oubliez pas de remonter le capot de façon étanche.**
  - Vérifiez les fusibles sur la carte de commande.

#### 7. Le détecteur de température haute (93°C) a déclenché

- Réinitialisez le détecteur et recherchez la cause.
  - Est ce que c'est une panne du ventilateur de convection ou bien une déficience du détecteur de température (71°C) ?
  - Bypasssez le détecteur de température (71°C), est ce que le ventilateur de convection démarre en grande vitesse ?

Si non, remplacez le ventilateur. Si oui, remplacez le détecteur de température (se trouvant sur la gauche).

- Vérifiez les fusibles sur la carte de commande.

#### 8. Le ventilateur de convection de fonctionne pas correctement

- Nettoyez toutes les grilles se trouvant sur l'arrière et le dessous de l'appareil.
- Appuyez sur le bouton de commande du ventilateur.
- Est ce que le ventilateur se met en route ?
- Appuyez à nouveau pour vous assurer que le ventilateur tourne, si non contactez votre installateur pour une maintenance.

#### 9. Allumeur – les granulés ne s'enflamment pas

(Tout le reste fonctionne dans l'appareil mais l'allumeur n'enflamme pas les granulés).

- Assurez-vous que l'intérieur du pot brûleur est correctement positionné contre le tube de l'allumeur en repoussant le pot brûleur contre le tube de l'allumeur.
- Vérifiez visuellement que le ventilateur d'extraction fonctionne. Si non, contactez votre installateur pour une maintenance.
- Vérifiez les fusibles sur la carte de commande.

**Remarque :** l'allumeur devrait être d'un orange brillant.

- Si ce n'est pas le cas, replacez l'allumeur.

#### 10. Les réglages (barre lumineuse) n'ont aucune influence sur la combustion

**Remarque :** Si la diode du système clignote cela veut dire que la carte de commande est en contrôle de l'appareil. Lorsque la diode reste allumée (sans clignotement) cela veut dire que la carte de commande redonne le contrôle à l'utilisateur.

- S'il n'y a aucun contrôle sur le bouton de niveau de puissance (ou chaleur) assurez-vous que le thermostat est bien en demande.

- Appelez votre installateur pour une maintenance.

#### 11. Le poêle s'arrête tout le temps

**a)** Si l'appareil s'arrête en laissant des granulés non brûlés ou bien des cendres dans le pot brûleur, la combustion s'est arrêtée avant que l'appareil ne stoppe.

- Vérifiez que le volet de réglage de l'air de combustion est dans une position correcte.
- Augmentez légèrement la puissance (sur la barre lumineuse) (une mauvaise qualité de granulés nécessite des réglages légèrement supérieurs).
- Réglez l'avancée de la vis jusqu'à ce que les diodes 1 et 5 s'allument.

**b)** Si l'appareil s'arrête en laissant des granulés partiellement brûlés le poêle s'est arrêté dû à un manque d'air, température des fumées, ou panne électrique.

- Ajustez le volet de réglage d'air.
- Vérifiez que le poêle n'a pas besoin d'un nettoyage plus complet.
- Augmentez légèrement la puissance (sur la barre lumineuse, # 8 page 13) (une mauvaise qualité de granulés nécessite des réglages légèrement supérieurs).
- Est-ce qu'il y a eu une coupure de courant ?
- Appelez votre installateur.



## 7 Pièces détachées

Pour toute commande de pièces détachées, indiquer : Le **type** et la **référence de l'appareil** y compris l'indice littéral de **couleur** (inscrit sur la plaque signalétique ou le certificat de garantie), la **désignation** et le **code article de la pièce**.

**Exemple** : Poêle bois “DEVON”, réf. **194 12 01**, indice de couleur **Y**, Pot brûleur **159077**.

Numéro	Description	Référence
1	Capteur température sur ventilateur (49°C)	109655
2	Moteur de la vis – 220 V	150314
3	Capteur limite haute température (93°C) – ré-initialisation manuelle	109657
	Flexible en silicone	132200
4	Prise femelle IEC	109334
5	Allumeur électrique 220 V	100212
6	Barre de nettoyage de l'échangeur	101860
7	Panneau gauche intérieur (habillage)	160173
8	Panneau droit intérieur (habillage)	160174
9	Panneau central intérieur (habillage)	160193
10	Fixation des panneaux intérieurs (set de 2)	132010
11	Porte intérieure complète avec verre et joint	160017
12	Verre avec joint	188864
	Porte intérieure seule - peinte	160018
13	Poignée porte intérieure	158629
14	Charnière porte intérieure	109794
15	Cendrier	109659
16	Fixation arrière des panneaux fonte - gauche et droit	132011
17	Fixation fond des panneaux fonte - gauche et droit	132012
18	Fixation avant des panneaux fonte - droit et gauche	132013
19	Bouton de porte (nickel brossé)	105095
20	Deflecteur d'air	119276
	Kit sortie extérieure	143025
21	Ventilateur de convection 220 V	188531
	Entretoise (4)	124400
	Joint de porte	142694
	Assemblage moteur de vis	101651
	Support vis avec bague	174670
	Assemblage vis	101650
22	Câble d'alimentation 220 V	161130
	Joint céramique oval	142695
23	Fusibles carte de commande 5 A - 220 V	199904
24	Buse sortie fumées	108206
25	Combustion/Extraction ventilateur - 220 V	178529
26	Pôt brûleur	159077
27	Contacteur de vide	110849
28	Intérieur inox du pot brûleur	139692
29	Panneau de contrôle	160194
29	Boîtier panneau de commande	109465
30	carte de commande 230 V	113640
31	Couvercle de trémie	111486
32	Couvercle de ventilateur	111487
33	Volet de réglage d'air avec écrou	190622
34	Tube de l'allumeur	182026
35	Filtre EMI	132133
36	Panneau arrière	160195
37	Panneau droit	160196
38	Panneau d'accès gauche	160197
39	bouton pour ouverture trémie	104713
	Faisceau câble	130070
40	Vis sans fin	189127
41	habillage avant - peint	111055
41	habillage avant - émaillé blanc	111056
41	habillage avant - émaillé marron	111057
41	habillage avant - émaillé vert	111058

42	Façade complète - peinte	132551
42	Façade complète - émaillé blanc	132552
42	Façade complète - émaillé marron	132553
42	Façade complète - vert	132554
43	Panneau fonte gauche - peint	160177
43	Panneau fonte gauche - émaillé blanc	160178
43	Panneau fonte gauche - émaillé marron	160179
43	Panneau fonte gauche - émaillé vert	160180
44	Panneau fonte droit - peint	160181
44	Panneau fonte droit - émaillé blanc	160182
44	Panneau fonte droit - émaillé marron	160183
44	Panneau fonte droit - émaillé vert	160184
45	Grille - peinte	134832
45	Grille - émaillé blanc	134833
45	Grille - émaillé marron	134835
45	Grille - émaillé vert	134836
46	Dessus fonte - peint (sans grille)	120241
46	Dessus fonte - émaillé blanc	120242
46	Dessus fonte - émaillé marron	120243
46	Dessus fonte - émaillé vert	120244

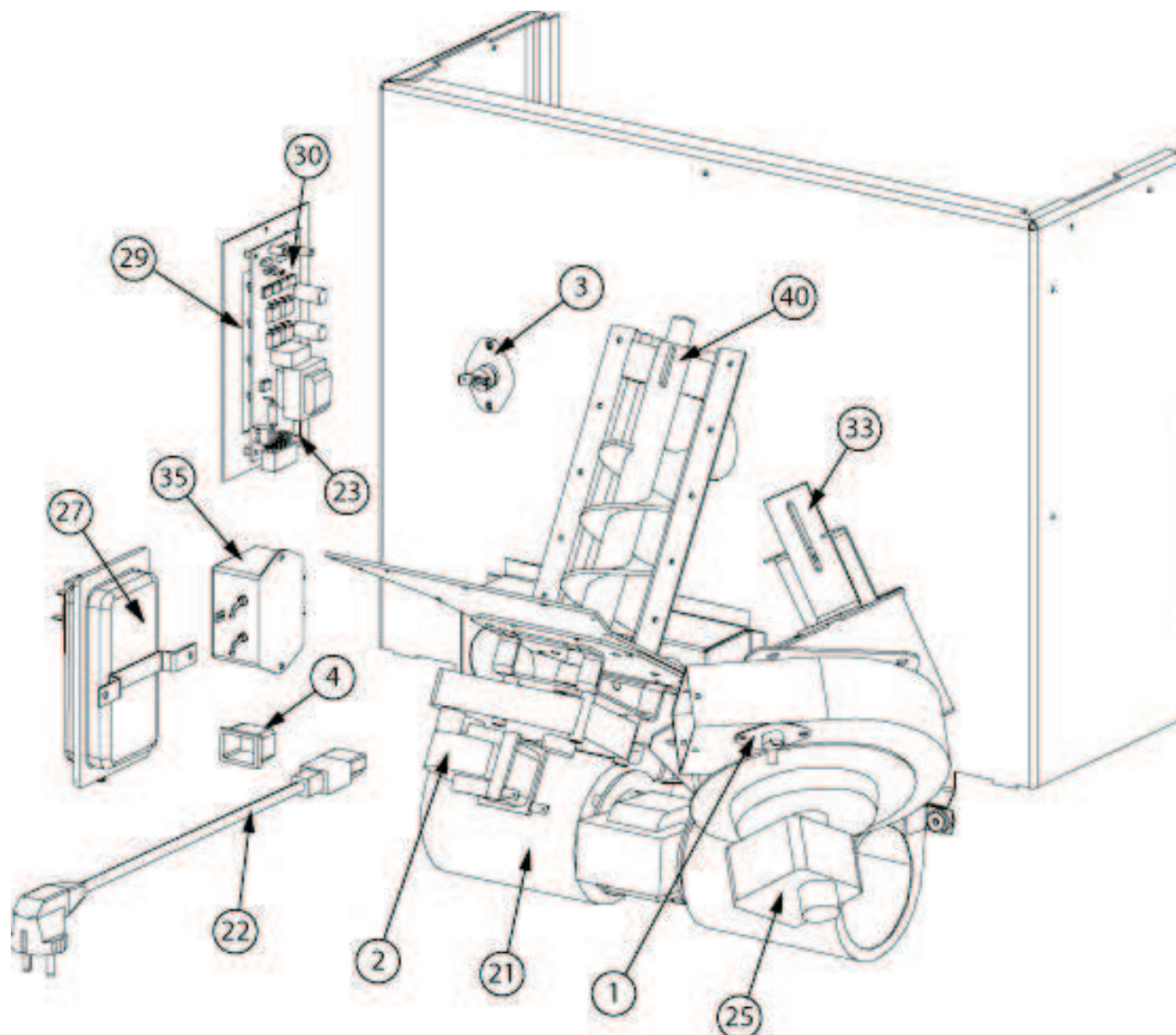

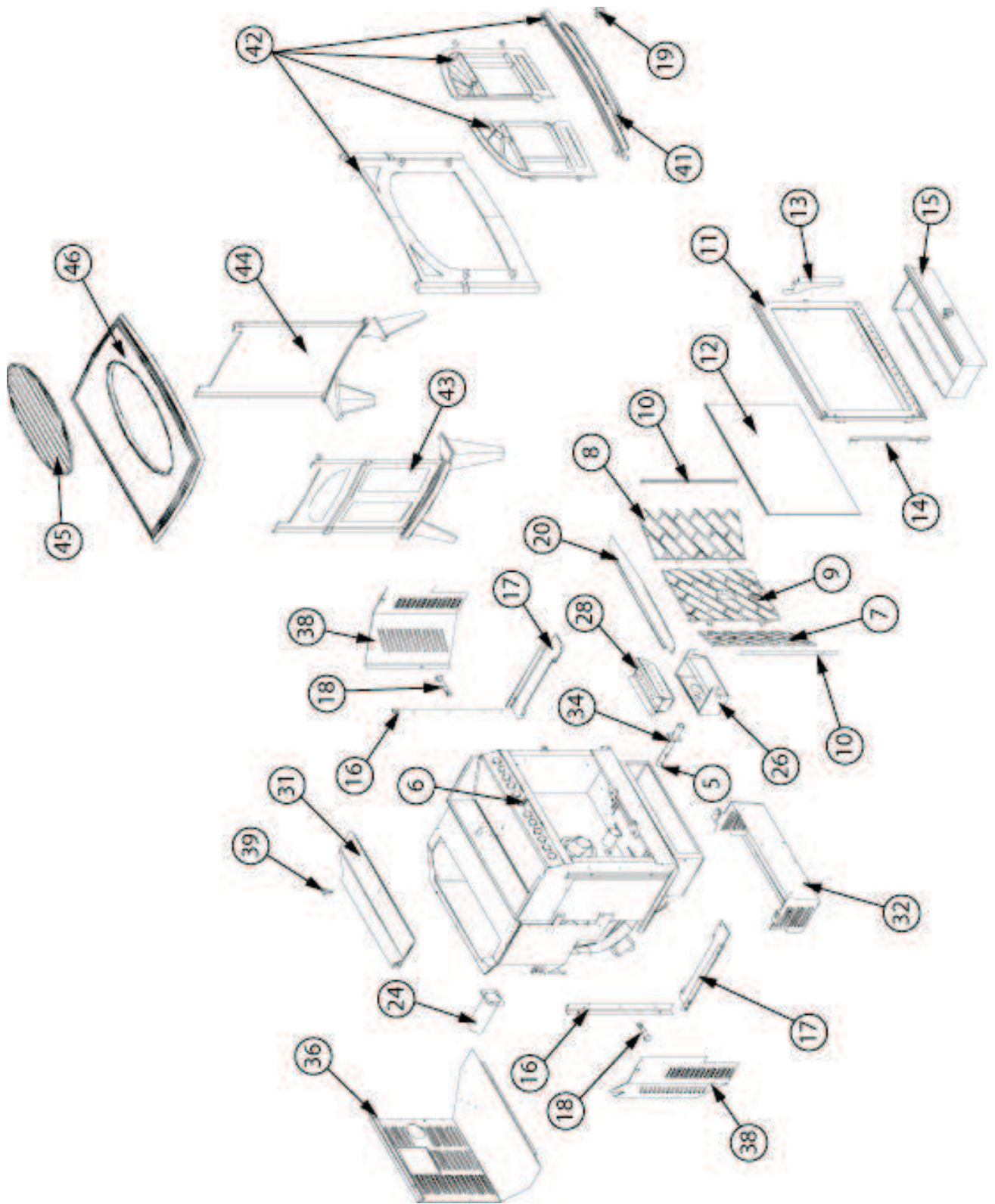



## Certificat de Garantie

### Garantie légale

Les spécifications, dimensions et renseignements portés sur nos documents ne sont qu'indicatifs et n'engagent nullement le vendeur.

Dans un souci d'amélioration de nos matériels, toute modification jugée utile par nos services pourra intervenir sans préavis.

Les dispositions du présent certificat de garantie ne sont pas exclusives du bénéfice au profit de l'acheteur du matériel, concernant la garantie légale ayant trait à des défauts ou vices cachés, qui s'applique, en tout état de cause, dans les conditions des articles 1641 et suivants du code civil, et dans le pays où a été acheté le matériel.

### Garantie contractuelle

Nos matériels sont garantis contre les défauts et vices cachés sous conditions :

- 1) De l'installation et de la mise au point de l'appareil par un installateur professionnel.
- 2) Du respect des instructions données dans nos documents techniques, notices d'installation et de réglage.
- 3) De l'installation, de l'utilisation et de l'entretien de l'appareil réalisés conformément aux normes et législations en vigueur et aux indications des notices technique jointe à l'appareil.

Cette garantie porte sur le remplacement, en nos ateliers, des pièces reconnues défectueuses d'origine par notre service "contrôle garantie" : port et main d'œuvre à la charge de l'utilisateur. De plus, si les réparations ou l'échange des pièces couverts par

la garantie se montrent trop onéreux par rapport au prix de l'appareil, la décision de changer ou de réparer l'appareil appartiendra au vendeur.

Notre garantie est de 2 (deux) ans sur tous appareils exception faite des foyers et inserts pour lesquels notre garantie est de 5 (cinq) ans à l'exclusion de :

- 1) Les voyants lumineux, les fusibles, les résistances électriques, les ventilateurs et thermocouples.
- 2) les pièces d'usure ou en contact avec des températures importantes à savoir : soles et grilles foyères, plaques de fond, déflecteurs, cendriers, peintures et traitements de surface des parties décoratives. Sont également exclus de cette garantie les joints, vitres et plaques en vitrocéramique.
- 3) Les avaries qui résulteraient de l'utilisation de l'appareil avec un combustible autre que celui précisé en nos notices.
- 4) Les détériorations de pièces provenant d'éléments extérieurs à l'appareil (refoulement de cheminée, effets d'orage, humidité, pression ou dépression non conforme, chocs thermique, coup de feu, etc...).
- 5) Les dégradations de pièces électriques, résultant de branchement et d'utilisation sur secteur dont la tension, mesurée à l'entrée de l'appareil, serait inférieure ou supérieure à 10 % de la tension nominale de 220 volts.

### Exclusion de responsabilité

Dans l'hypothèse de fabrication d'un bien à la demande du client, notre responsabilité, en qualité de sous-traitant, ne pourra en aucun cas être engagée à l'égard du client ou des tiers pour défectuosité provenant de l'installation ou d'un défaut de conception du bien.

Nom et adresse de l'installateur : \_\_\_\_\_

Téléphone : \_\_\_\_\_

Nom et adresse de l'utilisateur : \_\_\_\_\_

Date de la mise en service : \_\_\_\_\_ / \_\_\_\_\_ / \_\_\_\_\_

Référence de l'appareil :  194 12 01

Couleur :  Y  L  Z  J

Numéro de série : \_\_\_\_\_

• Ce certificat est à compléter et à conserver soigneusement par l'utilisateur.  
En cas de réclamation, faire une copie dûment remplie et l'adresser à :

**STAUB FONDERIE, rue Orphée Variscotte, BP 73, 59660 MERVILLE, FRANCE.**



---

# DEVON

---

Hout pelletkachel

EN 14785

**Referentie : 194 12 01**



Presentatie van het materiaal  
Voorschriften voor de installateur  
Instructies voor de gebruiker  
Reiniging en onderhoud  
Elektrisch schema  
Storingen en oplossingen  
Vervangingsonderdelen  
Waarborg certificaat

Document n° 1237-5

28/04/2010



**Gebruiksaanwijzing**  
te behouden door de  
gebruiker voor nadere  
consultatie.

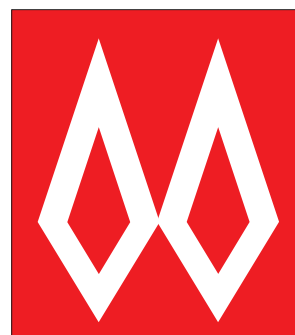

**FRANCO BELGE**

**STAUB FONDERIE**

SARL 10 000 000

Sociale zetel  
Fabricatie

Rue Orphée Variscotte  
BP 73

59660 MERVILLE (FRANCE)

Téléfoon : 00 333 28 43 43 00

Fax : 00 333 28 43 43 99

R.C.S. DUNKERQUE  
SIREN 444 821 953

Materiaal dat zonder voorafgaand bericht  
gewijzigd kan worden.  
Niet verbindend document.

FRANCO BELGE feliciteert u met uw keuze.  
FRANCO BELGE, garandeert de kwaliteit van zijn apparaten en doet de belofte zijn klanten tevreden te stellen.  
Steunend op meer dan 80 jaar knowhow, gebruikt FRANCO BELGE de meest geavanceerde technologieën voor het ontwerp en de fabricage van een volledig assortiment verwarmingsapparaten.  
Dit document zal u helpen uw apparaat zo te installeren dat het optimaal functioneert, voor uw comfort en uw veiligheid.

---

## INHOUD

---

### **Presentatie van het materiaal . . . . . bladz. 5**

Verpakking . . . . . bladz. 5      Algemene kenmerken . . . . . bladz. 5

### **Voorschriften voor de installateur . . . . . bladz. 6**

Waarschuwing voor de gebruiker . . . bladz. 6      Het afvoerkanaal . . . . . bladz. 7  
De stookplaats . . . . . bladz. 6      Installatie van de thermostaat . . . . . bladz. 9  
Plaatsing in een nis . . . . . bladz. 7      Luchtregelklep . . . . . bladz. 10  
Loskoppelen van de pallet en stift . . . bladz. 7

### **Instructies voor de gebruiker . . . . . bladz. 11**

Belangrijke mededelingen . . . . . bladz. 11      Werking van uw pelletkachel . . . . . bladz. 13  
Inleiding . . . . . bladz. 12      De pelletkachel uitschakelen . . . . . bladz. 14  
Bedieningspaneel . . . . . bladz. 13      Luchtregelklep . . . . . bladz. 14  
Automatische veiligheidsparameters bladz. 13

### **Reiniging en onderhoud . . . . . bladz. 15**

### **Elektrisch schema . . . . . bladz. 17**

### **Storingen en oplossingen . . . . . bladz. 18**

### **Vervangingsonderdelen . . . . . bladz. 21**

---

## Belangrijke mededelingen en aanbevelingen betreffende veiligheid.

**Lees allereerst de installatiehandleiding en de gebruiksaanwijzing aandachtig door alvorens deze pelletkachel te installeren.**

**Het niet naleven van de instructies kan leiden tot materiële schade, lichamelijk letsel of zelfs de dood.**

**Het is niet toegestaan zelf wijzigingen aan te brengen aan het apparaat of niet door de fabrikant geautoriseerde vervangingsonderdelen te gebruiken.**

**Neem contact op met uw installateur en de desbetreffende instanties voor meer informatie over de installatie, het gebruik en de beperkingen van dit apparaat met betrekking tot de geldende regelgeving.**

**LET OP :** Sluit dit apparaat niet aan op een verdeelleiding of een ventilatiesysteem.

**Let op :** De pelletkachel en dan vooral de buitenkant van de kachel kan erg heet worden wanneer de kachel aan staat. Wees voorzichtig en gebruik altijd een koude handschoen. Zorg ervoor dat er zich nooit binnen 80 cm van de voorkant, 20 cm van de zijkant en 10 cm van de achterkant hout, pellets, papier, meubels, gordijnen of ander brandbaar materiaal bevinden.

**ZORG ERVOOR DAT UW KINDEREN OF HUISDIEREN HET APPARAAT NIET AANRAKEN WANNEER DEZE WARM IS.**

Om te voorkomen dat er brand ontstaat, dient u ervoor te zorgen dat het apparaat correct geïnstalleerd is overeenkomstig de instructies. Een FRANCO-BELGE dealer kan u van dienst zijn bij het verkrijgen van informatie over de juiste installatie van dit apparaat.

**Brandmelder en brandblusser :** In alle kamers waar een pelletkachel staat, zou een brandblusser aanwezig moeten zijn. Alle bewoners dienen op de hoogte te zijn waar de brandblusser zich bevindt. In de kamer waar de kachel staat, zou een brandmelder geïnstalleerd moeten worden. Mocht het alarm afgaan, ga dan op zoek naar de oorzaak, maar deactiveer de brandmelder niet en verwijder hem ook niet uit de kamer.

**Schoorsteenbrand :** Bel de brandweer, sluit de luchttoevoer, doof de vlammen in de branderpot met een glas water en sluit het deurtje van de verbrandingskamer. Controleer de schoorsteen, de afvoerleidingen, het gebied rondom het apparaat en de overkapping om er zeker van te zijn dat geen enkel onderdeel heet genoeg is om vlam te kunnen vatten. Gebruik indien nodig een brandblusser of water uit een tuinslang. Gebruik de pelletkachel pas weer opnieuw wanneer u zeker weet dat de schoorsteen en de afvoerleidingen niet beschadigd zijn.

**Brandstof :** Deze pelletkachel is uitsluitend ontwikkeld en gecertificeerd voor verbranding van houtpellets met een maximaal asgehalte van 3%. Verkeerde brandstof kan de werking van het apparaat nadelig beïnvloeden en leiden tot het vervallen van de garantie. Informeer bij uw dealer naar de aanbevolen brandstof. Het gebruik van brandhout is niet toegestaan. Controleer tijdens het vullen van het pelletreservoir of er zich geen vuil in bevindt, leeg de zak in het pelletreservoir (het reservoir niet overladen) en controleer of het klepje van het pelletreservoir goed sluit. Gebruik het apparaat niet als allesbrander. Maak geen gebruik van ongeschikte en niet aanbevolen brandstof en gebruik vooral geen vloeibare brandstof !

**Houd de aslade vrij van pellets :** Plaats geen halfverbrande of onverbrande pellets in de aslade.

Hierdoor kan er brand ontstaan in de aslade.

**Roet :** Wanneer u probeert de kachel te laten branden met onvoldoende luchttoevoer, kan er roet ontstaan dat neerslaat op het venster, de warmteschakelaar en het rookafvoersysteem en kunnen vuildeeltjes ontstaan in de kamer waar de kachel staat. Hierdoor ontstaat een gevaarlijke en inefficiënte situatie. Controleer uw kachel met enige regelmaat en stel de luchttoevoer dusdanig af dat er een evenwichte verbranding plaatsvindt. Raadpleeg hiervoor de gebruiksaanwijzing.

**Reiniging :** Er zal een kleine hoeveelheid roet en verbrandingslak in het afvoersysteem ontstaan. Dit hangt af van het asgehalte van de gebruikte brandstof en de gebruiksstand van het apparaat. We raden u aan om elke zes maanden of elke keer na twee ton pellets te hebben gebruikt het afvoersysteem te controleren en te reinigen. De kachel, de afvoerleidingen en de schoorsteen moeten daarentegen met enige regelmaat worden gereinigd. Controleer ze nog eens extra, voordat u het apparaat gebruikt na een lange rustperiode.

**As :** De verwijderde as moet in een afsluitbare bak geplaatst worden. Deze bak dient op een ondergrond van vuurvast materiaal gezet te worden, ver verwijderd van brandbaar materiaal. De as dient in de gesloten bak te blijven totdat het volledig is afgekoeld.

**Gebruik :** Het deurtje van de aslade evenals die van de verbrandingskamer moeten gesloten blijven, behalve bij het aansteken en bijvullen van de kachel en het verwijderen van de as. Dit ter voorkoming van rookvorming in de kamer.

**Glasruit :** Beschadig het glas niet door er tegen aan te tikken of door het deurtje hard dicht te klappen. Steek de kachel niet aan wanneer het glas beschadigd of gebroken is. De kachel is uitgerust met een keramisch glasruit. Een nieuw glasruit is verkrijgbaar bij de fabrikant of bij uw dealer.

Maak het glas niet schoon terwijl de kachel brandt of wanneer hij nog heet is. Gebruik voor het schoonmaken van het glas een zachte doek en een schoonmaakmiddel voor ramen of speciaal voor glasruiten van hout- of gaskachels. U kunt ook een stuk keukenpapier nemen, deze licht bevochtigen en in de as deppen. As is een mild schuurmiddel en zal het glas niet beschadigen.

**Elektrische aansluiting** : Een autonome elektrische voeding beschermd door zekeringen of een stroomonderbreker wordt aanbevolen. Het apparaat moet geaard zijn. De aardkabel moet worden aangesloten op een standaard voltage van 220-240 V (2,0 – 2,3 A), 50 Hz uitgangsspanning en toegankelijk zijn. Mocht de voedingskabel beschadigd raken, dan dient hij onmiddellijk vervangen te worden. U kunt hiervoor contact opnemen met de fabrikant of uw installateur. Let erop dat de kabel niet onder het apparaat vast komt te zitten en dat hij niet in de buurt komt van warme of scherpe oppervlaktes. Het maximale vermogen dat door het apparaat wordt gebruikt, is 525 W.

**Gebruik** : Het deurtje van de aslade en die van de verbrandingskamer moeten goed dicht zitten wanneer de kachel brandt. Dit ter voorkoming van rookvorming in de kamer en voor een optimale en veilige werking van het apparaat. Controleer eveneens of de afdichting van het deurtje in goede staat verkeert. Vervang de afdichting indien nodig.

**Let op** : Wanneer u tijdens extreme weersomstandigheden (rukwinden, zeer dichte mist etc.) grote veranderingen waarneemt in de kachel met betrekking tot de verbranding, zet hem dan onmiddellijk uit.

**Installatie** : Zorg ervoor dat de leidingen die via de muren, plafonds en vloeren lopen rekening houden met de structuur van uw woning en deze niet aantasten. Dit apparaat dient te worden geïnstalleerd op een ondergrond die het gewicht kan dragen. Is dit niet het geval, installeer dan een systeem dat hiervoor een oplossing biedt (een gewichtsverdelingplaat bijvoorbeeld).

**INSTALLEER GEEN KLEP IN HET AFVOERSYSTEEM.**

**SLUIT HET APPARAAT NIET AAN OP EEN SCHOORSTEEN OF EEN ROOKKANAAL DAT DOOR EEN ANDER APPARAAT WORDT GEBRUIKT.**

**Verse lucht** : Een toevoer van verse lucht is vereist (zie bijbehorend hoofdstuk). Er zijn een groot aantal ventilatiesystemen in de handel verkrijgbaar. Zorg ervoor dat bij de installatie van uw apparaat rekening wordt gehouden met voldoende ventilatie in de kamer. Een beperkte hoeveelheid lucht voor de verbranding kan leiden tot een slechte werking, rookvorming en alle gevolgen van een slechte verbranding.

Het rookafvoersysteem van het apparaat werkt middels een onderdruk in de verbrandingskamer en een lichte overdruk in de schoorsteen. Het is van essentieel belang ervoor te zorgen dat de afdichting van het afvoersysteem goed op zijn plek zit en dat het geheel luchtdicht is. Het deurtje van de aslade en die van de verbrandingskamer moeten goed dicht zitten en wel op die manier dat de pelletkachel correct functioneert en op een veilige manier.

Gebruik het apparaat niet bij een tekort aan verbrandingslucht. Een periodieke controle wordt aanbevolen om er zeker van te zijn dat een juiste hoeveelheid lucht de verbrandingskamer instroomt. Het afstellen van de juiste hoeveelheid lucht kan gedaan worden met behulp van de regelschuif die zich links achterop het apparaat bevindt.

Er kan een lichte afzetting van roet of verbandingslak ontstaan wanneer de kachel brandt onder ongunstige omstandigheden zoals bij een te grote hoeveelheid lucht (zwarte randen, oranje vlammen).

**AANGEZIEN STAUB FONDERIE GEEN ENKEL TOEZICHT HEEFT OP DE  
INSTALLATIE VAN UW APPARAAT, BIEDT HET GEEN GARANTIE WAT BETREFT  
SCHADE DIE IS ONTSTAAN ALS GEVOLG VAN DE INSTALLATIE OF HET  
ONDERHOUD VAN UW APPARAAT.  
STAUB FONDERIE KAN ALDUS NIET AANSPRAKELIJK GESTELD WORDEN VOOR  
SCHADE DIE IS ONTSTAAN ALS GEVOLG VAN DE INSTALLATIE OF HET  
GEBRUIK VAN HET APPARAAT.**

**Dit apparaat is ontwikkeld voor het geheel veilig verbranden van houtpellets.**  
**WAARSCHUWING**  
**Een verkeerde installatie kan ernstige gevolgen hebben.**  
**We raden u aan de installatie en ook het periodiek onderhoud over te laten aan een deskundig vakman.**

# 1 Presentatie van het materiaal

## 1.1 Verpakking

- 1 pakket : kachel.

## 1.2 Algemene kenmerken

<b>Referentienummer</b> . . . . .	<b>194 12 01</b>
Gehanteerde norm . . . . .	EN 14785 : 2006
Nominaal vermogen . . . . . kW . . . . .	6,9
Vermogen bij lage stand . . . . . kW . . . . .	2,3
Brandstof :	
- Houtpellets . . . . . mm . . . . .	Ø 6
Energetische waarde van de pellets . . . . . kWh/kg . . . . .	5,10
Rendement bij nominale belasting . . . . . % . . . . .	82,6
Rendement bij laag vermogen . . . . . % . . . . .	77,3
CO-percentage bij 13% O <sub>2</sub> . . . . . % . . . . .	0,035
Maximale temperatuur van de rook . . . . . °C . . . . .	30
Gemiddelde temperatuur van de rook °C . . . . .	180,5
Verbruik bij nominale belasting . kg/h (*) . . . . .	1,65
Verbruik op lage stand . . . . . kg/h (*) . . . . .	0,59
Indeling . . . . . IP . . . . .	20
Voltage . . . . . V . . . . .	220-240
Stroomsterkte . . . . . A . . . . .	2 – 2,3
Frequentie . . . . . Hz . . . . .	50
Maximaal elektrisch vermogen . . . . . W . . . . .	525
Inhoud van de aslade . . . . . litres . . . . .	20
Gewicht van het apparaat met volle aslade . . . . . kg . . . . .	151

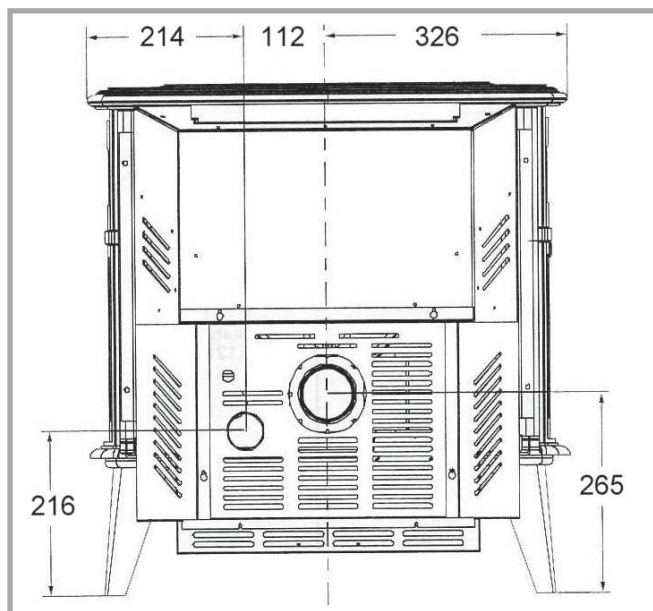

*Figuur 2 - Afmetingen in mm*

Afmetingen van het apparaat (fig. 1 en 2) :	
Hoogte . . . . . mm . . . . .	689
Breedte . . . . . mm . . . . .	653
Diepte . . . . . mm . . . . .	659

(\*) het verbruik hangt af van de soort pellets dat wordt gebruikt.

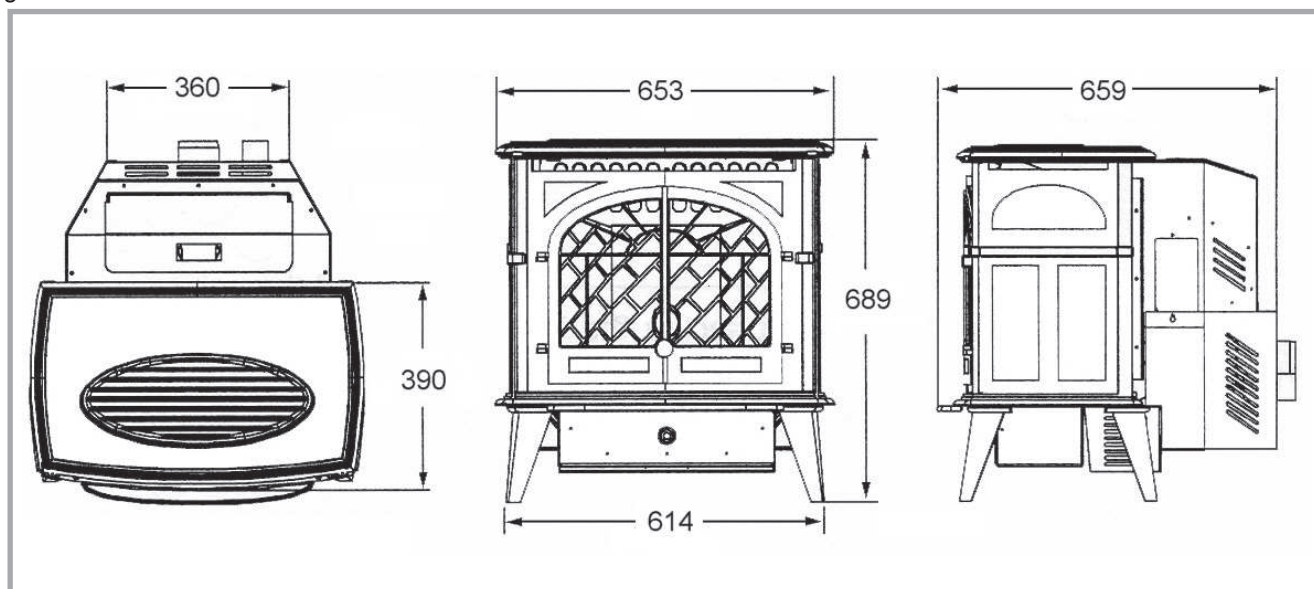

*Figuur 1 - Afmetingen in mm*

## 2 Voorschriften voor de installateur

### 2.1 Waarschuwing voor de gebruiker

Tijdens de installatie van het apparaat dient alle lokale en nationale regelgeving, in het bijzonder de regelgeving met betrekking tot nationale en Europese normen, in acht te worden genomen.

Een slecht geïnstalleerde kachel kan ernstige problemen veroorzaken (schoorsteenbrand, ontbranding van plastic isolatiemateriaal in wanden etc...).

De isolatie van het apparaat en de rookgasafvoerleiding moet versterkt worden en uitgevoerd worden volgens de vakvoorschriften, zodat het apparaat veilig kan worden gebruikt.

Voor Frankrijk :

**Besluit van 22 oktober 1969** : Rookafvoer vanuit woningen.

**Besluit van 22 oktober 1969 en Besluit van 24 maart 1982** : Ventilatie van woningen.

**Norm NF P 51-201**: Werkzaamheden van schoorsteenvegers (DTU 24-1).

**Norm NF D 35-302** : Stalen rookafvoer - En elleboogpijpen.

Zie de reglementaire teksten en de regels die van toepassing zijn, ondermeer de normen NBN D 51.003, NBN B 61.001, NBN D 30.003 en het Algemeen Reglement op de Elektrische Installaties (A.R.E.I.).

Degene die de montage-instructies niet opvolgt is daar zelf aansprakelijk voor.

De aansprakelijkheid van de fabrikant is beperkt tot de levering van het materiaal.

### 2.2 De stookplaats

**Ventilatie** : Controleer voor een goede werking met natuurlijke trek of er voldoende lucht, die nodig is voor de verbranding, aanwezig is in de kamer waar de kachel zich bevindt. In woningen uitgerust met een MAV (mechanisch aangedreven ventilatie), die de lucht aanzuigt en ververst, is er sprake van een lichte onderdruk en heeft de schoorsteen een **niet afsluitbare** aansluiting op de buitenlucht nodig met een doorsnede van minimaal 50 cm<sup>2</sup>.

Een extra luchttoevoer van buiten is verplicht bij het installeren van het apparaat in een afgesloten ruimte, uitgerust met een MAV-systeem. We raden echter een aansluiting op de buitenlucht sterk aan voor alle ruimtes. Door geen extra luchttoevoer te installeren, kan er een slechte verbranding ontstaan of rookvorming in geval van een stroomstoring. Gebruik voor het aansluiten van het apparaat op de extra luchttoevoer geen plastic leidingen of leidingen van een ander soort brandbaar materiaal. Een ijzeren, aluminium of koperen leiding met een diameter van 51 mm (int.) moet hiervoor gebruikt worden. We raden u aan om bij het installeren van de extra luchttoevoer zoveel mogelijk hoeken en bochten te vermijden. De extra luchttoevoer kan ook rechtstreeks worden aangesloten op een dubbelwandig systeem type “zuignap”.

**Plaats van uw apparaat :**

1) Neem de afstanden in acht met betrekking tot brandbaar materiaal (zie figuur 3).

2) Gebruik voor de verbranding geen lucht afkomstig uit de garage, de zolder of een andere slecht geventileerde ruimte. De verbrandingslucht moet afkomstig zijn uit een goed geventileerde ruimte.

3) Plaats het apparaat niet in een slaapkamer.

4) U kunt de kachel aansluiten op een buitenmuur direct achter de kachel of op een bestaand bakstenen rookkanaal of een metalen schoorsteen (een binnenpijp is nodig indien de schoorsteen een grotere diameter heeft dan 15 cm of een grote dwarsdoorsnede van 180 cm<sup>2</sup> ).

5) Installeer de kachel in een grote open ruimte en indien mogelijk in het midden van de woning. Dit bevordert de warmtecirculatie.

De voedingskabel is 2,43 m lang. U heeft wellicht een verlengkabel nodig om het dichtstbijzijnde stopcontact te kunnen bereiken.

**Vloer en muren** : Zorg ervoor dat de vloer is staat is om het volledige gewicht van het apparaat te kunnen dragen. Indien dit niet het geval is, kunt u de vloer verstevigen met een betonnen ondervloer om het gewicht te verdelen. Zorg ervoor dat de vloer en de muren niet gemaakt zijn of bekleed zijn met ontvlambaar materiaal of verslechteren onder invloed van de hitte (behang, tapijt, lambrisering, lichte wanden met plastic isolatie). Indien de vloer gemaakt is van brandbaar materiaal, dient u een geschikte bescherming aan te brengen, bijvoorbeeld een staalplaat.

**Let goed op dat u voldoende ruimte over laat ten opzichte van wanden van ontvlambaar materiaal (zie figuur 3) en wanden van vuurvast materiaal. Plaats geen brandbaar materiaal, gordijnen, behang etc. in de buurt van de kachel.**

**Veiligheidsafstanden** : Deze afmetingen zijn de minimale afstanden die in acht moeten worden genomen, maar wij raden u aan om voldoende ruimte over te laten om zo eenvoudig schoon te kunnen maken en onderhoud te kunnen plegen aan het apparaat.

Zijmuur ten opzichte van het apparaat . . . cm	. 20
Achtermuur ten opzichte van het apparaat cm	. 10
Hoek van de muur ten opzichte van het apparaat	. . . . . cm . 10
Aan de voorkant van het apparaat . . . . . cm	. 105

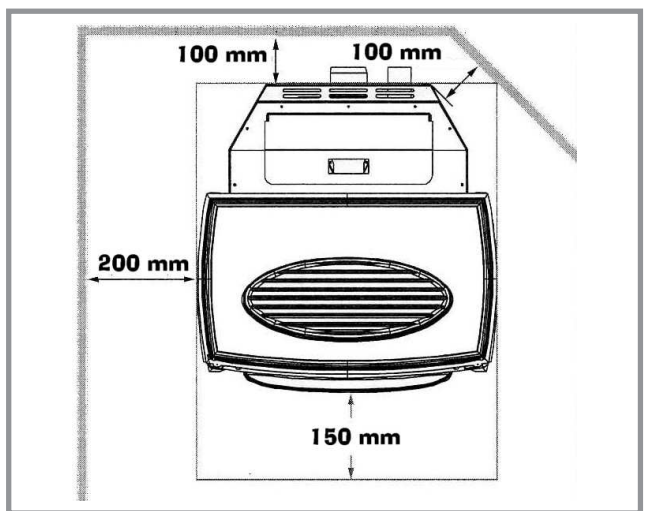

Figuur 3 - Minimale afstanden bij installatie

Voor deze pelletkachel is vloerbescherming noodzakelijk. De vloerbescherming dient gemaakt te zijn van vuurvast materiaal. De minimale afstanden voor de bescherming van vloeren die gemaakt zijn van brandbaar materiaal zijn 150 mm voor en 150 mm onder het apparaat.

### 2.3 Plaatsing in een nis

Het apparaat kan worden geïnstalleerd in een nis. Neem de veiligheidsafstanden in acht zoals hieronder aangegeven (Let erop dat u voldoende ruimte vrij laat voor de schoonmaak en het onderhoud van het apparaat).

### 2.4 Loskoppelen van de pallet en stift



*Figuur 5 - Stift*

Verwijder de twee schroeven van de 2 bevestigingspootjes die de kachel op de pallet (figuur 4) op zijn plek houden. Til de twee pootjes op om ze los te schroeven van het onderstel.

Het pinnetje terugtrekken en afschaffen (figuur 5) wie blokkeert de deur. Zij dient om het apparaat alleen te beschermen gedurende het vervoer.

### 2.5 Het afvoerkanaal

Bestaand afvoerkanaal : het afvoerkanaal moet voldoen aan de geldende regelgeving.

- Het afvoerkanaal moet in goede staat verkeren en zorgen voor voldoende trek.
- Het afvoerkanaal moet overeenkomen met het doel waarvoor hij gebruikt wordt. Is dit niet het geval dan moet er een binnenpijp geplaatst worden.
- Het afvoerkanaal dient schoon te zijn. Veeg het afvoerkanaal met een metalen borstel, een “Schoorsteenvegerragebol” genaamd, om de roetaanslag te verwijderen en het teer los te maken.
- Het afvoerkanaal moet voldoende thermische isolatie hebben.
- Een afvoerkanaal waarbij de binnenste wanden koud zijn, zorgt voor thermische trek waardoor condensatie ontstaat.
- Het afvoerkanaal moet waterdicht zijn.

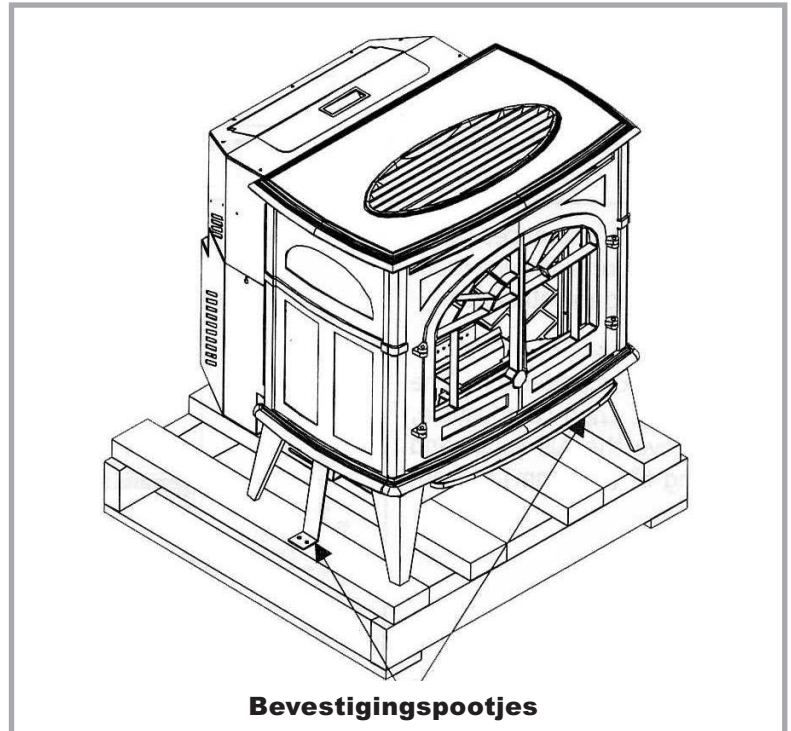

*Figuur 4 - Loskoppelen van de pallet*

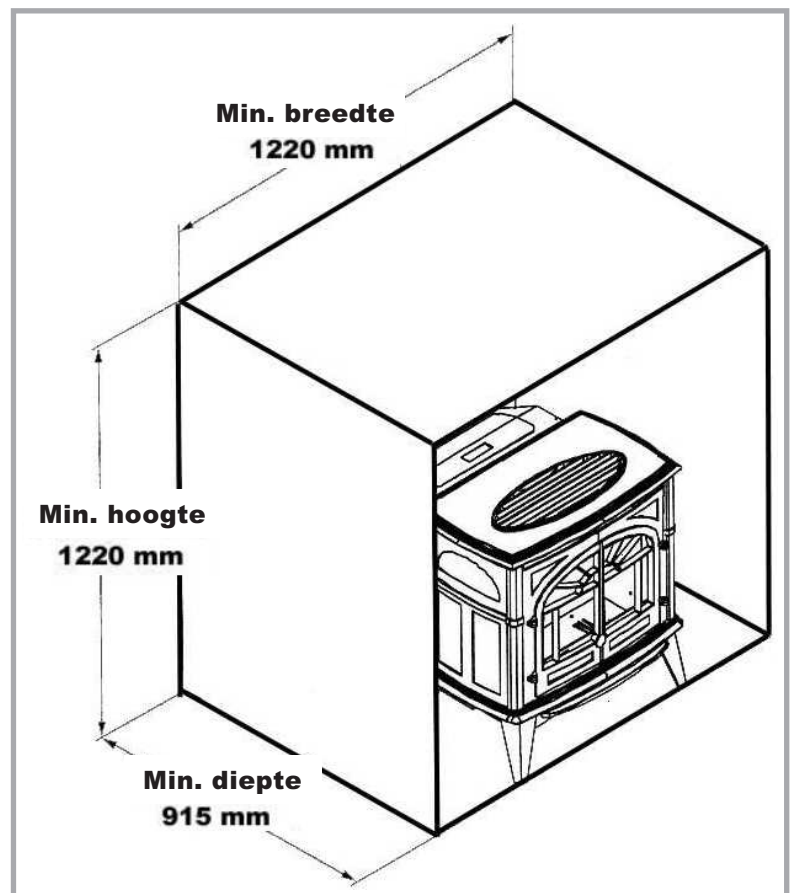

*Figuur 6 - Plaatsing in een nis*

- Het afvoerkanaal moet over de gehele lengte (lees : hoogte) een normale en steeds dezelfde doorsnede hebben. Deze doorsnede moet gelijk zijn aan de diameter van de aansluiting op het apparaat. Een afvoer die te breed is, kan de thermische isolatie teniet doen.

**DE AFVOER MAG NIET OP MEER DAN ÉÉN APPARAAT AANGESLOTEN WORDEN.**

De voorschriften van de geldende normen betreffende afvoeren zijn van toepassing op alle constructies die in deze handleiding worden vermeld (afvoer door het plafond, brandstoffen etc...).

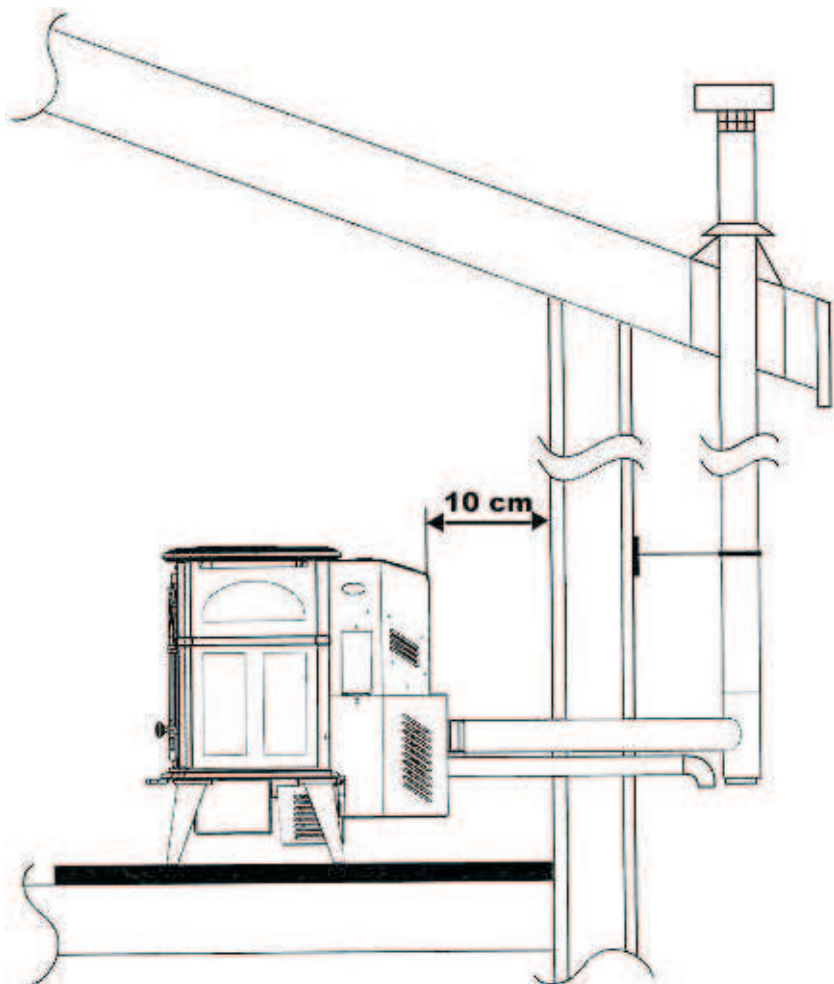
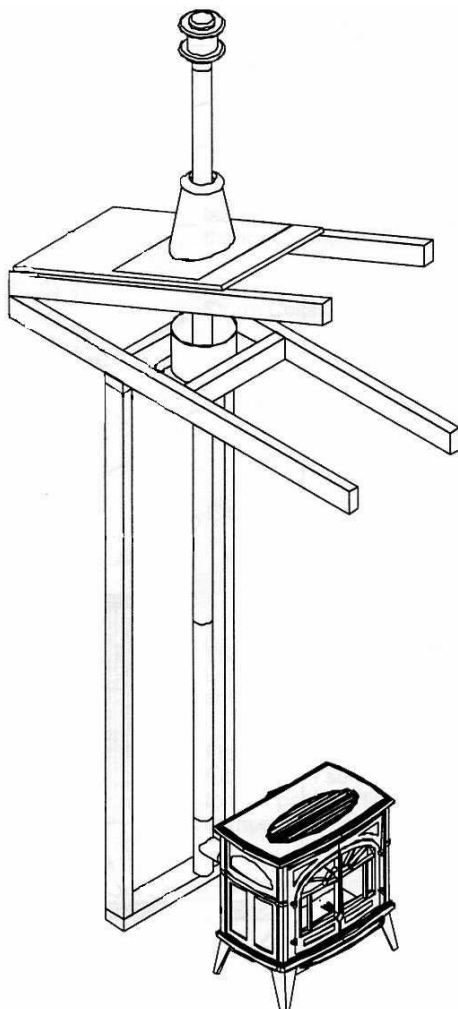
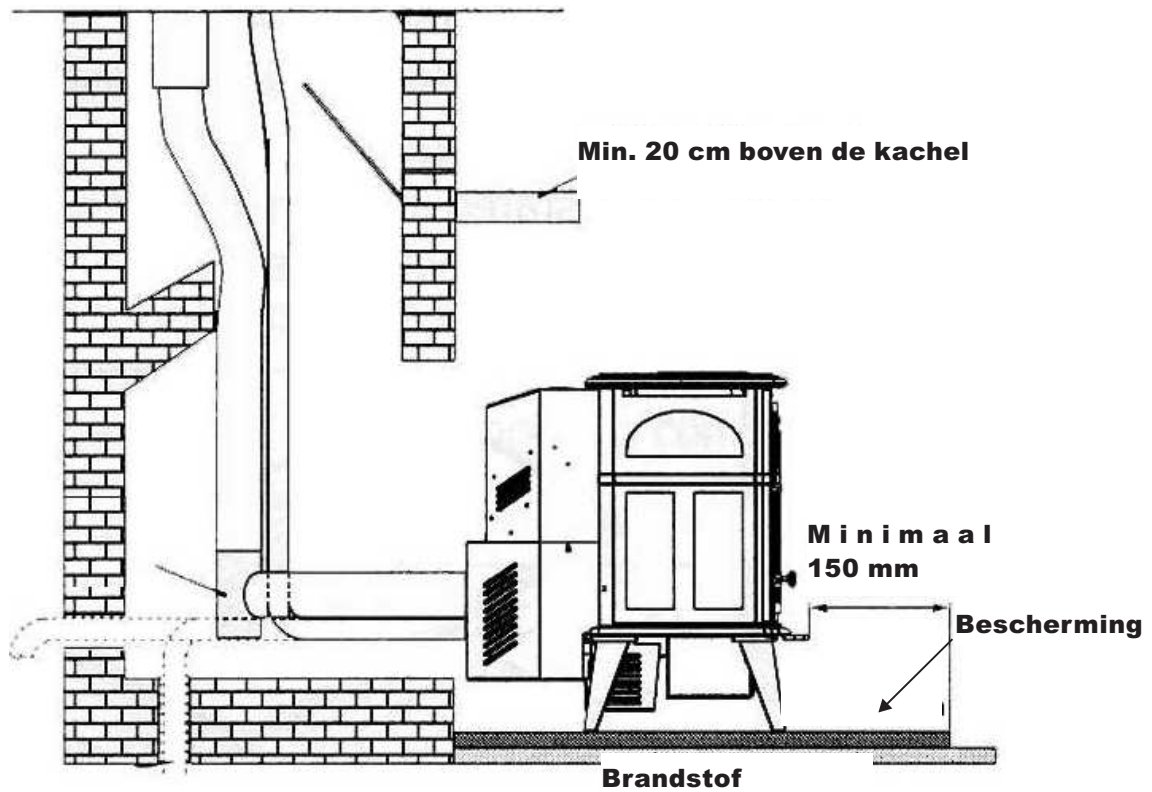



- De afvoer moet 40 cm boven het dak van de woning uitkomen of van welk ander gebouw dan ook dat zich binnen een straal van 8 meter bevindt.
- Bij een terras of een dak waarvan de helling kleiner is dan 15°, moet het uitstekende deel van de afvoer minimaal 1.20 m lang zijn.
- De kap van het afvoerkanaal mag de trek niet belemmeren.
- Wanneer de schoorsteen de neiging heeft tot terugslaan als gevolg van aangrenzende obstakels, dan zal een antineerslagtoestel op de uitgang geplaatst moeten worden of de schoorsteen zal verhoogd moeten worden.

**Geen afvoerkanaal** : het afvoerkanaal moet voldoen aan de geldende regelgeving.

- De schoorsteenafvoer mag niet rusten op het apparaat.
- De afvoer moet verwijderd blijven van alle brandbare materialen (timmerwerk, schrijnwerk, lichte wanden etc.).
- De afvoer moet geschikt zijn voor een mechanische reiniging.

Afzetgebied van het afvoerkanaal van verbrandingsgassen.

1) Laat de afvoer niet uitkomen in een afgesloten of halfafgesloten ruimte zoals een afdak voor de auto, een garage, een zolder, gesloten ruimtes, smalle doorgangen, gesloten portiek, onder een portiek, een terras of welke andere plek dan ook waar rook kan blijven hangen zoals een trapopgang, een afdak etc...

2) De afvoeren kunnen heet genoeg worden om brandwonden te veroorzaken bij kinderen. Bescherm daarom de afvoeren die vrij toegankelijk zijn met een vuurvast materiaal.

3) De afvoer dient zich boven de luchttoevoer te bevinden. De meest efficiënte en veilige manier is in alle gevallen een verticale afvoer en een uitstoting van het rookgas bovenop het dak.

Wanneer het systeem niet goed geventileerd wordt of wanneer er geen juiste combinatie lucht-brandstof is, kan er een lichte verkleuring aan de buitenkant van het gebouw ontstaan. Aangezien Staub Fonderie hier geen controle over heeft, kan het hiervoor niet verantwoordelijk worden gehouden.

**DE AFVOERPIJPEN MOGEN NIET IN DE MUUR BEVESTIGD WORDEN.**

## 2.6 Installatie van de thermostaat

1) Plaats de thermostaat (12 of 24 V) niet te dicht bij de kachel, maar wel in het gebied dat u wenst te verwarmen.

2) Open het paneel aan de rechterkant van het apparaat om bij de kabels van de thermostaat te kunnen komen en haal het geheel los. Installeer de kabels met behulp van de hiervoor bedoelde bus aan de achterkant van het apparaat op de thermostaat. Verbind de kabels van de thermostaat met de meegeleverde rode kabels via het verbindingsstuk.

3) Indien de kachel in de HOOG/LAAG stand staat, zal de kachel minimaal branden wanneer de thermostaat laag staat. Wanneer de thermostaat hoger wordt gezet, zal de kachel gaan branden overeenkomstig het aangegeven vermogen op de indicatiebalk. Wanneer de temperatuur in de kamer te hoog wordt, kan de hoge temperatuursensor (begrenzer) de kachel uitschakelen. De sensor dient dan opnieuw handmatig te worden geactiveerd. Om de hoge temperatuursensor opnieuw te activeren, opent u de rechterkant van het apparaat. De sensor bevindt zich aan de achterkant van het bedieningspaneel.

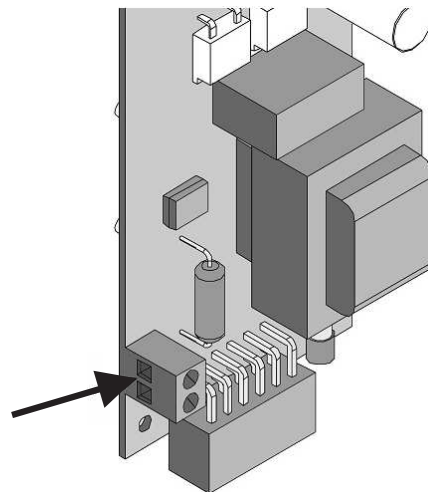

*Installatie van de thermostaat*

Voorkom een te hoge afstelling van het vermogen, waardoor het temperatuurlimiet snel wordt bereikt.



- Dreigt het vuur te doven en is het gewenste vermogen minimaal, dan moet de regelklep iets naar beneden gedrukt worden om de hoeveelheid lucht in de verbrandingskamer te verminderen.
- Wanneer de kachel lang aan staat en in de branderpot de brandstof zich ophoopt, zo niet helemaal vol zit, dan is dat een teken dat de pellets van slechte kwaliteit zijn en er meer primaire lucht nodig is. De luchtregelklep moet iets omhoog gedrukt worden.
- De eenvoudigste manier om efficiënte vlammen te krijgen, is de kenmerken van een goede of slechte verbranding te leren herkennen.
  - Bij een zeer grote, maar weinig levendige vlam met oranje vonken is meer lucht nodig.
  - Open de luchtregelklep iets verder (omhoog drukken).
  - Bij een kleine, zeer wilde vlam is minder lucht nodig.
  - Doe de luchtregelklep iets dichtert (naar beneden drukken).
- Wanneer de vlam tussen deze twee situaties in zit, met een heldere geeloranje kleur zonder zwarte punten, dan is de lucht goed afgesteld en werkt het apparaat optimaal.

## 2.7 Luchtregelklep

- De luchtregelklep moet bij het plaatsen van de kachel correct worden geïnstalleerd. De klep regelt de luchtstroom door de pelletkachel.
- De luchtregelklep bevindt zich links achter de kachelmantel.
- De rookgasafvoer/luchttoevoerventilator is een ventilator met een regelbare snelheid, die wordt aangestuurd naar gelang het gewenste vermogen. Deze ventilator zorgt voor een vermindering van de onderdruk binnen in de kachel wanneer de kachel minder hard hoeft te branden (het gewenste vermogen is afgenomen). De onderdruk zal weer langzaam toenemen wanneer er een hogere temperatuur nodig is (het gewenste vermogen is toegenomen).

**OPMERKING :** De kwaliteit van de pellets speelt een belangrijke rol bij de juiste werking van de kachel.

Indien de pellets een te hoog vochtigheids- of asgehalte hebben, dan zal de verbranding minder efficiënt zijn met mogelijke afzetting van verbrandingslak. Mocht dit het geval zijn, druk dan de regelklep voor primaire lucht omhoog om zo de hoeveelheid lucht voor de verbranding te verhogen.

Het in de gaten houden van de druk in de verbrandingskamer is een eenvoudige manier om de primaire lucht te regelen zodat de allerbeste verbranding ontstaat. Wanneer de kachel op volle kracht brandt, dient de druk tussen de 45 à 50 Pa te liggen. Bij sommige brandstoffen verschilt dit. U kunt de druk aflezen via de opening van 3 mm aan de voorkant van het apparaat onder het deurtje.

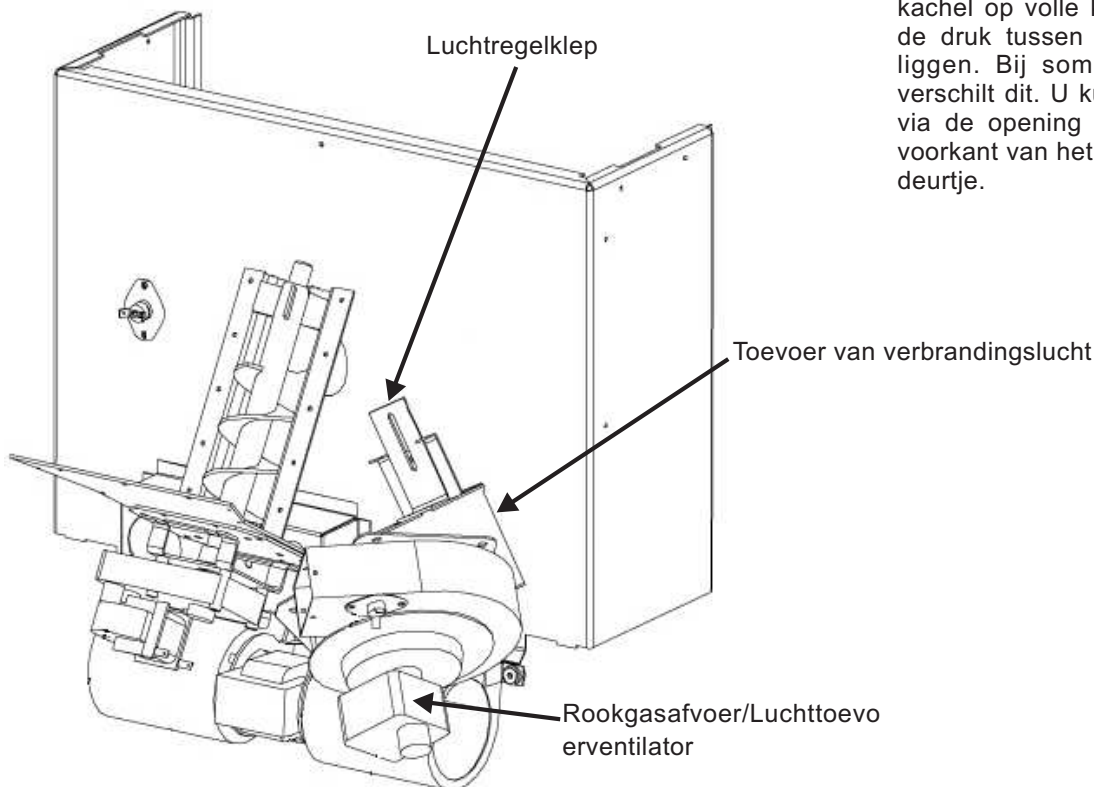

*Luchtregelklep*

## 3 Instructies voor de gebruiker

### 3.1 Belangrijke mededelingen

#### Betreffende veiligheid :

- Lees allereerst de installatiehandleiding en de gebruiksaanwijzing aandachtig door alvorens deze pelletkachel te installeren. Het niet naleven van de instructies kan leiden tot materiële schade, lichamelijk letsel of zelfs de dood.
- Neem contact op met uw installateur en de desbetreffende instanties voor meer informatie over de installatie, het gebruik en de beperkingen van dit apparaat met betrekking tot de geldende regelgeving.
- Om te voorkomen dat er brand ontstaat, dient u ervoor te zorgen dat het apparaat correct geïnstalleerd is overeenkomstig de instructies.
- Zorg ervoor dat u bij leidingen die via de muur, het plafond of de vloer lopen rekening houdt met de structuur van uw woning en deze niet aantast.
- Het rookafvoersysteem van het apparaat werkt middels een onderdruk in de verbrandingskamer en een lichte overdruk in de schoorsteen. Het is van essentieel belang ervoor te zorgen dat de afdichting van het afvoersysteem correct geplaatst is en dat het geheel luchtdicht is. Het deurtje van de aslade en die van de verbrandingskamer moeten goed dicht zitten en wel op die manier dat de pelletkachel correct functioneert en op een veilige manier.
- Gebruik het apparaat niet bij een tekort aan verbrandingslucht. Een periodieke controle wordt aanbevolen om er zeker van te zijn dat een juiste hoeveelheid lucht de verbrandingskamer instroomt. Het afstellen van de juiste hoeveelheid lucht kan gedaan worden met behulp van de regelschuif die zich links achterop het apparaat bevindt.
- Wanneer het apparaat geïnstalleerd wordt in een stacaravan, dient de aardleiding te worden aangesloten op een staalskelet dat aan de grond is vastgezet met bouten. Let op de elektrische conformiteit en de geldende regelgeving.
- Er kan een lichte afzetting van roet of verbrandingslak ontstaan wanneer de kachel brandt onder ongunstige omstandigheden zoals bij een te grote hoeveelheid lucht (zwarte randen, oranje vlammen).

#### Veiligheid en aanbevelingen

**Waarschuwing : Sluit dit apparaat niet aan op een verdeelleiding of een ventilatiesysteem.**  
**Verbrand geen afval in de kachel en gebruik geen brandbare vloeistoffen zoals benzine, olie etc...**  
**Het apparaat wordt heet wanneer hij aan staat.**  
**Houd uw kinderen, kleding en meubels op gepaste afstand van de kachel. Bij aanraking van het apparaat kunnen ernstige brandwonden ontstaan.**

**ROET** : Wanneer u probeert de kachel te laten branden met onvoldoende luchttoevoer, kan er roet ontstaan dat neerslaat op het venster, de warmteschakelaar en het rookafvoersysteem en kunnen vuildeeltjes ontstaan in de kamer waar de kachel staat. Hierdoor ontstaat een gevaarlijke en inefficiënte situatie. Controleer uw kachel met enige regelmaat en stel de luchttoevoer

dusdanig af dat er een evenwichte verbranding plaatsvindt.

**REINIGING** : Er zal een kleine hoeveelheid roet en verbrandingslak in het afvoersysteem ontstaan. Dit hangt af van het asgehalte van de gebruikte brandstof en de gebruiksstand van het apparaat. We raden u aan om elke zes maanden of elke keer na twee ton pellets te hebben gebruikt het afvoersysteem te controleren en te reinigen.

**AS** : De verwijderde as moet in een afsluitbare bak geplaatst worden. Deze bak dient op een ondergrond van vuurvast materiaal gezet te worden, ver verwijderd van brandbaar materiaal. De as dient in de gesloten bak te blijven totdat het volledig is afgekoeld.

**ELEKTRISCHE AANSLUITING** : Een autonome elektrische voeding beschermd door zekeringen of een stroomonderbreker wordt aanbevolen. Het apparaat moet geaard zijn. De aardkabel moet worden aangesloten op een standaard voltage van 220-240 V (2,0 – 2,3 A), 50 Hz uitgangsspanning en toegankelijk zijn. Mocht de voedingskabel beschadigd raken, dan dient hij onmiddellijk vervangen te worden. U kunt hiervoor contact opnemen met de fabrikant of uw installateur. Let erop dat de kabel niet onder het apparaat vast komt te zitten en dat hij niet in de buurt komt van warme of scherpe oppervlaktes. Het maximale vermogen dat door het apparaat wordt gebruikt, is 525 W.

**GLASRUIT** : Beschadig het glas niet door er tegen aan te tikken of door het deurtje hard dicht te klappen. Steek de kachel niet aan wanneer het glas beschadigd of gebroken is. De kachel is uitgerust met een keramisch glasruit. Een nieuw glasruit is verkrijgbaar bij de fabrikant of bij uw dealer.

Maak het glas niet schoon terwijl de kachel brandt of wanneer het nog heet is. Gebruik voor het schoonmaken van het glas een zachte doek en een schoonmaakmiddel voor ramen of speciaal voor glasruiten van hout- of gaskachels. U kunt ook een stuk keukenpapier nemen, deze licht bevochtigen en in de as deppen. As is een mild schuurmiddel en zal het glas niet beschadigen.

**VLOEIBARE STOFFEN** : Gebruik nooit benzine, lampolie, kerosine, vloeibaar aanmaakmiddel voor de barbecue of andere soortgelijke vloeibare stoffen om het apparaat mee aan te steken of om de verbranding te bevorderen. Houd deze vloeistoffen op afstand wanneer de kachel aan staat.

**BRANDMELDER** : Wij raden u ten sterkste aan om tijdens de installatie van de pelletkachel een brandmelder te installeren.

**GEBRUIK** : Wanneer de kachel aan staat moet het deurtje van de aslade evenals die van de verbrandingskamer goed dicht zitten. Controleer tevens of de afdichting in goede staat verkeert en vervang het zonnodig.

**PLAATS GEEN HALFVERBRANDE OF ONVERBRANDE PELLETS IN DE ASLADE.  
HIERDOOR KAN ER BRAND ONTSTAAN IN DE ASLADE.  
AANGEZIEN STAUB FONDERIE GEEN ENKEL TOEZICHT HEEFT OP DE  
INSTALLATIE VAN UW APPARAAT, BIEDT HET GEEN GARANTIE WAT BETREFT  
SCHADE DIE IS ONTSTAAN ALS GEVOLG VAN DE INSTALLATIE OF HET  
ONDERHOUD VAN UW APPARAAT.  
STAUB FONDERIE KAN ALDUS NIET AANSPRAKELIJK GESTELD WORDEN VOOR  
SCHADE DIE IS ONTSTAAN ALS GEVOLG VAN DE INSTALLATIE OF HET  
GEBRUIK VAN HET APPARAAT.**

## 3.2 Inleiding

### 3.2.1 Kwaliteit van de pellets

De kwaliteit van de houtpellets is van groot belang. Neemt u daarom even de tijd om het volgende te lezen :

**De pelletkachel is ontwikkeld voor het verbranden van uitsluitend houtpellets met een diameter van 6 mm. Dit apparaat is geen allesbrander. Maak geen gebruik van ongeschikte en niet aanbevolen brandstoffen en gebruik vooral geen vloeibare brandstoffen ! Hierdoor zal automatisch de garantie komen te vervallen.**

#### **HET GEBRUIK VAN BRANDHOUT IS NIET TOEGESTAAN**

**De prestaties van uw pelletkachel worden grotendeels beïnvloed door het type en de kwaliteit van de houtpellets die worden verbrand. Aangezien het energetische vermogen afhangt van het type houtpellets, worden de prestaties van uw kachel daardoor direct beïnvloed.**

**LET OP :** Het is van belang om alleen droge pellets te gebruiken met zo min mogelijk oneffenheden zoals stof of zout. Vuile brandstof heeft een nadelige invloed op de werking en de prestaties van uw apparaat en doet de garantie teniet.

**AS :** Het asgehalte van de brandstof en de gebruiksstand van uw apparaat bepalen hoe vaak er schoongemaakt moet worden. Het gebruik van brandstof met een hoog asgehalte kan ertoe leiden dat u dagelijks uw kachel moet schoonmaken. Door gebruik te maken van een brandstof met een laag asgehalte kunt u het onderhoud over de tijd verspreiden.

**VEBRANDINGSSLAKKEN :** Verbrandingsslakken bestaan uit silicaat (zand) en andere oneffenheden die zich in de brandstof bevinden en die zich afzetten tijdens de verbranding. Deze afzetting kan de luchtstroom door de branderpot blokkeren en de prestaties van uw apparaat nadelig beïnvloeden. Elk soort brandstof, zelf de aanbevolen brandstof,

produceert verbrandingsslakken. Controleer dagelijks de branderpot om er zeker van te zijn dat de gaten niet verstopt zitten. Is dit wel het geval, verwijder dan het binnenste deel van branderpot (wanneer het apparaat is afgekoeld) en verwijder (borstelen) de slakken. Maak de gaten in het binnenste deel van de branderpot schoon met eventueel een scherp voorwerp. Raadpleeg het hoofdstuk "Reiniging en onderhoud".

**TOEVOERSNELHEID VAN PELLETS :** De toevoersnelheid kan variëren afhankelijk van de kwaliteit en de grootte van de pellets. Het kan dus nodig zijn om de luchtklep te verstellen of de snelheid van de toevoervijzel, die standaard in de lage stand staat, aan te passen.

Aangezien STAUB FONDERIE geen enkele controle heeft over de kwaliteit van de houtpellets, kunnen wij niet verantwoordelijk worden gehouden voor het gebruik van de pellets die u heeft gekozen.

**BIJVULLEN VAN HET PELLETERESERVOIR :** Open het klepje van het pelletreservoir en controleer of er zich geen vuil in bevindt, leeg de zak in het pelletreservoir (niet overladen) en controleer of het klepje van het pelletreservoir goed sluit.

Bewaar de houtpellets niet binnen een straal van 1 meter van uw kachel.

**Waarschuwing :** De pelletkachel en dan vooral de buitenkant van de kachel kan erg heet worden wanneer de kachel aan staat. Wees voorzichtig en gebruik altijd een koude handschoen. Plaats nooit hout, pellets, papier, meubels, gordijnen en andere brandbare materialen binnen 15 cm van de voorkant van het apparaat, 20 cm van de zijkanten en binnen 10 cm van de achterkant. Zorg ervoor dat uw kinderen en huisdieren de kachel niet aanraken wanneer deze aan staat.

**Raadpleeg de vorige hoofdstukken voor de installatievoorwaarden van uw pelletkachel.**

### 3.3 Bedieningspaneel

1) **Snelle toevoer door de vijzel** : Wordt gebruikt UITSLUITEND BIJ LAGE STAND om de toevoersnelheid van pellets met een slechte energetische waarde te verhogen. Druk op de knop.

“AUGER TRIM” totdat de lampjes 2 en 4 branden op de verlichte indicatiebalk. Hierdoor wordt de toevoersnelheid met 4 seconden verhoogt. Dit dient alleen plaats te vinden in de stand “LOW” om zo brandstof met een slechte kwaliteit te verbranden. Druk op de knop totdat de lampjes 2 en 4 branden. Hiermee zal de toevoersnelheid met 2 seconden afnemen. Dit is alleen geschikt voor brandstoffen met een hoge energetische waarde. Druk op de knop totdat het lampje 2 brandt. Dit zorgt voor een toevoersnelheid van 3 seconden (normaal).

2) **Indicatielampje vijzel** : Dit lampje gaat knipperen wanneer de vijzel in beweging is.

3) **Handmatig vullen (manual feed)** : Indien de kachel een tekort heeft aan pellets, dan kan deze knop gebruikt worden om het systeem te activeren. Deze knop stopt na 60 seconden en dient losgelaten en daarna opnieuw ingedrukt te worden.

4) **Indicatielampje van het systeem** : Geeft de staat aan van de besturingskaart. Wanneer het lampje knippert tijdens de ontsteking, betekent dit dat de kachel zich in de automatische ontstekingsfase bevindt. Wanneer het lampje continu blijft branden, kan het gewenste warmteniveau gewijzigd worden.

5) **Aan/uit knop (ON/OFF)** : Wordt gebruikt om te kachel aan en uit te zetten.

6) **Regeling van het vermogen (HEAT LEVEL)** : Wanneer deze knop wordt ingedrukt, zal het gewenste warmteniveau veranderen van minimaal naar maximaal.

7) **Verlichte indicatiebalk** : Geeft het niveau van de instellingen van het apparaat weer.

8) **Keuzeknop stand** : Regelt de bedieningsstand van de pelletkachel. AUTO/UIT (AUTO/OFF) of HOOG/LAAG (HIGH/LOW) (wanneer een thermostaat of programmeersysteem wordt gebruikt) of HANDMATIG (manual).

### 3.4 Automatische veiligheidsparameters

Uw pelletkachel is uitgerust met de volgende veiligheidsvoorzieningen :

**A)** Uw kachel slaat af wanneer er geen verbranding plaatsvindt en de temperatuur van de rook boven de 49 °C komt.

**B)** De kachel is voorzien van een hoge temperatuursensor (begrenzer). Wanneer de temperatuur in het pelletreservoir 93 °C bereikt, zal de vijzel automatisch de toevoer staken en zal de kachel afslaan zodat de temperatuur van de rook zal dalen. Mocht dit gebeuren, neemt u dan contact op met uw installateur om de temperatuurbegrenzer (93°C) opnieuw te activeren.

#### GA OP ZOEK NAAR DE OORZAAK VAN DE OVERVERHITTING VAN UW KACHEL

**C)** Druksensor : Wanneer de verbrandingsventilator kapot is of wanneer het rookkanaal verstopt zit, zal de sensor de toevoer van pellets door de vijzel stopzetten, waardoor de verbranding vanzelf stopt vanwege een tekort aan brandstof.

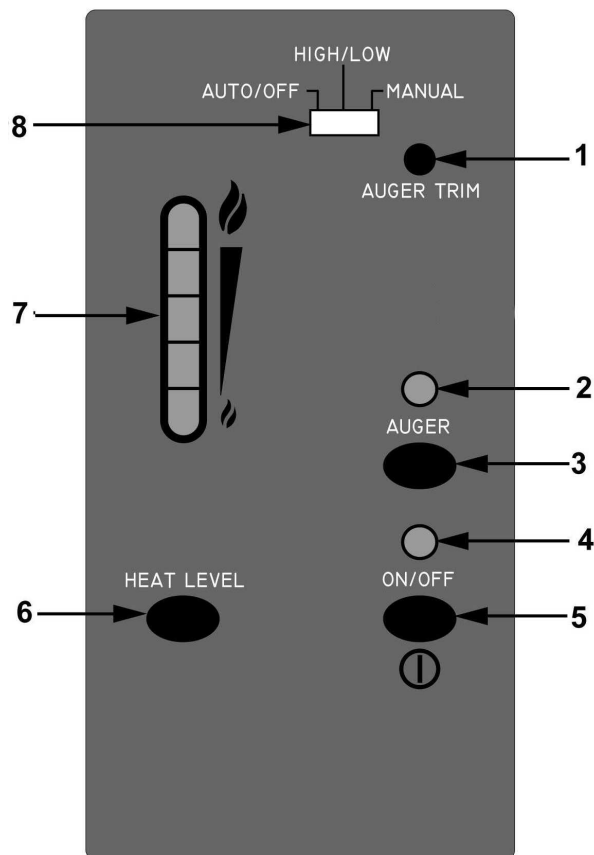

### 3.5 Werking van uw pelletkachel

**Instructies alvorens de kachel aan te steken** : De gaten binnen in de branderpot moeten schoon zijn en het binnenste gedeelte dient goed op zijn plek te zitten tegen de ontsteker aan. Controleer of het pelletreservoir voldoende gevuld is met pellets om het apparaat aan te kunnen zetten.

**ZET DE KACHEL NIET AAN MET HET DEURTJE VAN DE VERBRANDINGSKAMER OF DIE VAN DE ASLADE OPEN.**

#### Handmatig

**Om de kachel aan te zetten** : Druk op de on/off knop. De kachel treedt in werking. Het systeemlampje begint te knipperen. Het lampje van de vijzel zal gaan knipperen bij elke puls van de vijzel. De indicatiebalk geeft aan hoe hoog de kachel staat na de ontsteking.

Als het de eerste keer is dat u de kachel gebruikt of als er geen houtpellets meer in de kachel zitten, dan dient de vijzel handmatig te worden geactiveerd.

Druk op de knop voor handmatige toevoer (manual feed) totdat de brandstof in de branderpot begint te vallen.

**Werking** : Wanneer er vlammen ontstaan, zal het indicatielampje van het systeem continu blijven branden (ongeveer na 10 à 15 minuten). Het indicatielampje van de vijzel zal blijven knipperen totdat de juiste ingestelde temperatuur is bereikt. De knop voor het instellen van het vermogen kan vanaf dat moment gebruikt worden voor het afstellen van het gewenste vermogen.

De rookgasafvoerventilator treedt in werking. De snelheid waarmee de ventilator draait, hangt af van hoe hoog of u laag u de kachel laat branden. U kunt de ventilator stopzetten door op de bedieningsknop “fan” te drukken. Wanneer de kachelmantel de temperatuur van 71 °C bereikt, begint de rookgasafvoerventilator

met grote snelheid te draaien om het geheel af te koelen. Voor een beter rendement en om herhaaldelijke aan- en uitschakeling te voorkomen, raden wij u aan om de ventilator voortdurend te laten draaien.

Wanneer de kachel op de lage stand staat, kan de toevoersnelheid van de pellets worden gewijzigd afhankelijk van de kwaliteit van de brandstof die wordt gebruikt. Hiervan kan gebruik worden gemaakt wanneer de kachel niet in staat is om in de minimumstand te branden (kwalitatief slechte brandstof) of wanneer het minimum te hoog is voor de te verwarmen kamer.

**Stand hoog/laag (hiervoor is een thermostaat of een programmeersysteem nodig).**

**Om de kachel aan te zetten :** Zie hierboven.

**Werking :** Wanneer de contacten van de thermostaat gesloten zijn, kan de kachel worden afgesteld zoals bij handmatig. Wanneer de contacten van de thermostaat open staan, neemt het bedieningspaneel de aansturing van het apparaat over. Het apparaat zal de verbranding laten afnemen, totdat de contacten van de thermostaat zich weer sluiten. De snelheid waarmee de verbranding wordt vertraagd, kan worden ingesteld naar gelang de kwaliteit van de brandstof die wordt gebruikt. De kachel zal weer teruggaan naar de vorige stand wanneer de contacten van de thermostaat weer gesloten zijn.

**Stand aan/uit (ON/OFF) (hiervoor is een thermostaat of een programmeersysteem nodig)**

**Om de kachel aan te zetten :** Zie hierboven.

**Werking :** Wanneer de contacten van de thermostaat zich sluiten, zal de kachel automatisch gaan branden. Wanneer de gewenste temperatuur bereikt is, zal de kachel op precies dezelfde manier werken als bij handmatig (zie hierboven). Wanneer de contacten van de thermostaat zich openen, zullen de kachel en de ventilatoren automatisch overgaan op een lagere

snelheid gedurende 30 minuten. Staan de contacten van de thermostaat dan nog steeds openen, dan zal de kachel tijdelijk afslaan. De kachel zal weer gaan branden wanneer de contacten van de thermostaat gesloten zijn.

### 3.6 De pelletkachel uitschakelen

**Handmatig en HI/LOW :** Om uw kachel uit te zetten, drukt u op de knop ON/OFF. Hierdoor wordt de toevoer van pellets gestaakt. De ventilatoren zullen blijven draaien om het systeem af te koelen. Wanneer de temperatuur van het geheel voldoende gedaald is, zal de kachel uit gaan.

**Stand ON/OFF :** Om de kachel uit te schakelen, zet u de thermostaat lager of uit.

**HAAL HET APPARAAT NIET VAN DE STROOM  
WANNEER DE VERBRANDINGSVENTILATOR  
DRAAIT.  
HIERDOOR KAN ER ROOK IN DE KAMER  
ONTSTAAN.**

### 3.7 Luchtregelklep

Zie hoofdstuk 2.7, pagina 10, gedeelte voor de installateur.

**BELANGRIJK : BIJ DEZE KACHEL DIENT DE LUCHTKLEP TE WORDEN AFGESTELD VOOR DE JUISTE WERKING VAN HET APPARAAT. STEL DE DRUK IN DE VERBRANDINGSKAMER AF ZOALS AANGEGEVEN IN DE TECHNISCHE HANDLEIDING.  
AANBEVELING : LEEG DE ASLADE WANNEER HET APPARAAT IS AFGEKOELD.**

## 4 Reiniging en onderhoud

De volgende onderdelen dienen met enige regelmaat nagekeken en gereinigd te worden voor een optimale en efficiënte werking van het apparaat.

**HET NIET REINIGEN VAN DE BRANDERPOT KAN LEIDEN TOT OPEENHOPIING VAN RESTMATERIAAL IN DE BRANDER EN DE TOEVOERVIJZEL. HIERDOOR KAN DE VIJZEL GEBLOKKEERD RAKEN WAARDOOR EVENTUEEL BRAND KAN ONTSTAAN IN DE TOEVOERVIJZEL EN HET PELLETERESERVOIR.**

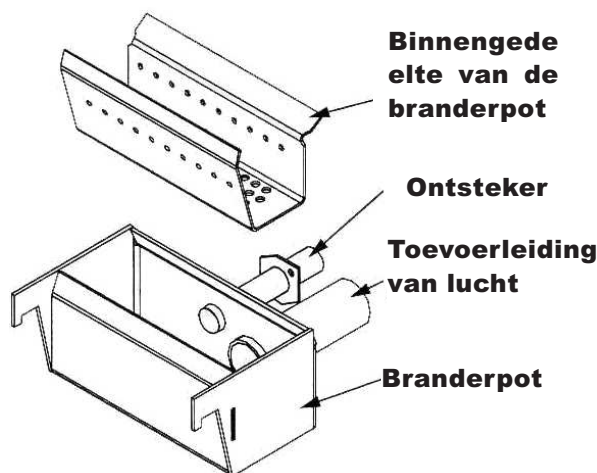

Om de 2 à 3 dagen / minimaal 1 keer per week	Elke 6 maanden of na elke 2 ton houtpellets
Branderpot met binnengedeelte	Rookkanaal (rookcircuit)
Aslade	Luchtoevoer
Binnenkant van de verbrandingskamer	Mechanismen van de ventilatoren
Glasruit	Buizen van de warmtewisselaar
Buizen van de warmtewisselaar	Achter de panelen van de verbrandingskamer
Afdichting van de deur en de aslade	Alle scharnieren

• **Benodigde hulpmiddelen voor de schoonmaak :**

- Torx-schroevendraaier T-20
- Borstel
- Sleutel
- Zachte doek
- Stofzuiger met een dunne filterzak

• **Branderpot met binnengedeelte (om de 2 à 3 dagen)**

Let er bij het reinigen van de branderpot en het binnengedeelte op dat het apparaat eerst goed afgekoeld is. Voor het verwijderen van de branderpot en het binnengedeelte opent u de deur en tilt u het binnengedeelte uit de branderpot. Verwijder daarna voorzichtig de branderpot uit de verbrandingskamer door het voorste gedeelte van de pot op te tillen en langs de ontsteker en luchttoevoerpijpen te laten glijden.

Dit is de “pot” waar de pellets worden verbrand. Verwijder om de twee à drie dagen het binnenste gedeelte uit de branderpot en controleer of de lucht vrij door de gaten kan stromen.

Gebruik een staalborstel om restmateriaal uit de binnenkant van de branderpot te verwijderen. Zet de branderpot weer op zijn plek en zorg ervoor dat de leidingen goed in de branderpot zitten. Plaats het binnengedeelte weer in de branderpot en zorg ervoor dat het gat van de ontsteker op dezelfde lijn ligt als de buitenpijp van de ontsteker. Druk het binnengedeelte van de branderpot tegen de pijp van de ontsteker aan.

Wanneer er na een lange gebruikperiode ophoping in de branderpot ontstaat of de branderpot helemaal vol zit of dat er slakvorming optreedt, dan is dit een teken dat de verbranding van slechte kwaliteit is of dat de

kachel schoon gemaakt moet worden. Controleer de hoeveelheid as in het apparaat en stel de luchtregelklep bij voor een goede verbranding.

• **Reiniging van de glasruit (om de 2 à 3 dagen)**

Let er bij het reinigen van de glasruit op dat het apparaat eerst goed afgekoeld is. De glasruit kan zowel aan de binnenkant als de buitenkant worden gereinigd door met een zachte doek over het glas te wrijven. Als er op het glas aanslag zit die niet met een zachte doek verwijderd kan worden, gebruik dan een reinigingsmiddel speciaal voor glasruiten van gas- en houtkachels. Indien u dit type schoonmaakmiddel niet in huis heeft, kunt u een vochtige doek gebruiken en die even in de as deppen. Hiermee kunt u de aanslag verwijderen. Vervolgens schoonmaken met een zachte doek.

• **Deurklink (om 2 à 3 dagen)**

Controleer het handvat bij elk gebruik.

Afdichting van het deurtje en van de aslade (wekelijks).

Na een lange gebruikperiode kan de afdichting los gaan zitten. Om dit te repareren, kunt u een speciale lijm bestendig tegen hoge temperaturen gebruiken die verkrijgbaar is bij speciaalzaak. Het is van belang dat het systeem luchtdicht is.

• **Aslade (wekelijks)**

De aslade bevindt zich onder de verbrandingskamer. Om de aslade te kunnen verwijderen, draait u aan de knop en trekt u de lade naar u toe. Leg de as in een metalen bak en houd het verwijderd van brandbare materialen. Controleer wekelijks de hoeveelheid as. Elk type pellet heeft zijn eigen asgehalte. Het asgehalte is een goede indicatie voor de kwaliteit van de pellets.

**PLAATS GEEN HALFVERBRANDE OF ONVERBRANDE PELLETS IN DE ASLADE. HIERDOOR KAN ER BRAND ONTSTAAN IN DE ASLADE.**

**• Buizen van de warmtewisselaar (wekelijks)**

Open de deur. De stang bevindt zich onder de bovenkant van het apparaat ; in het midden net achter de deur. Deze stang dient meerdere malen bewogen te worden.

**UITSLUITEND WANNEER DE KACHEL IS AFGEKOELD**

Zodat al het vliegias dat zich aan de buizen van de warmtewisselaar heeft kunnen vasthechten, verwijderd kan worden. Aangezien elk type brandstof een ander asgehalte heeft, moeten de buizen regelmatig gereinigd worden zodat het apparaat efficiënt werkt.

**• Luchttoevoer (om de 6 maanden)**

Controleer de luchttoevoerpijp met enige regelmatig, zodat vuil de ingang van de luchttoevoer niet kan blokkeren.

**• Afvoercircuit (om de 6 maanden)**

**Verwijder de ommanteling van de verbrandingskamer voor een halfjaarlijkse reiniging.**

- Open de deur.
- Verwijder de branderpot en het binnengedeelte.
- Smeer alle bevestigingsschroeven.
- Verwijder de 4 schroeven die de bevestigingsprofielen op hun plaats houden.
- Verwijder het middelste paneel.
- Haal de stofzuiger er door heen en maak het volledig schoon.

**• De ommanteling terugzetten**

- Zet het middelste paneel op zijn plek.
- Zet de twee zijpanelen op hun plek en plaats de twee bevestigingsprofielen.
- Schroef het geheel vast.
- Zet de branderpot en het binnengedeelte terug op hun plek.

**• Rookkanaal (om de 6 maanden)**

De afvoerleidingen moeten om het halfjaar gereinigd worden of na elke twee ton pellets die is opgestookt. Wij raden u aan contact op te nemen met uw installateur voor een volledige reinigingsbeurt. Voor het reinigen van het rookkanaal tikt u er voorzichtig tegen aan om alle as los te krijgen. Open het onderste deel om alle as te verwijderen en maak het schoon met de stofzuiger.

**• Mechanismen van de ventilatoren (om de 6 maanden)**

Haal het apparaat van de stroom en demonteer de linker en rechterpanelen om bij de twee ventilatoren te komen. Verwijder met de stofzuiger alle stof van de ventilatoren. De motoren NIET smeren. Controleer de afdichting en vervang deze zo nodig.

**• Scharnieren (om de 6 maanden)**

Controleer alle scharnieren van het apparaat om er zeker van te zijn dat elk onderdeel goed werkt.

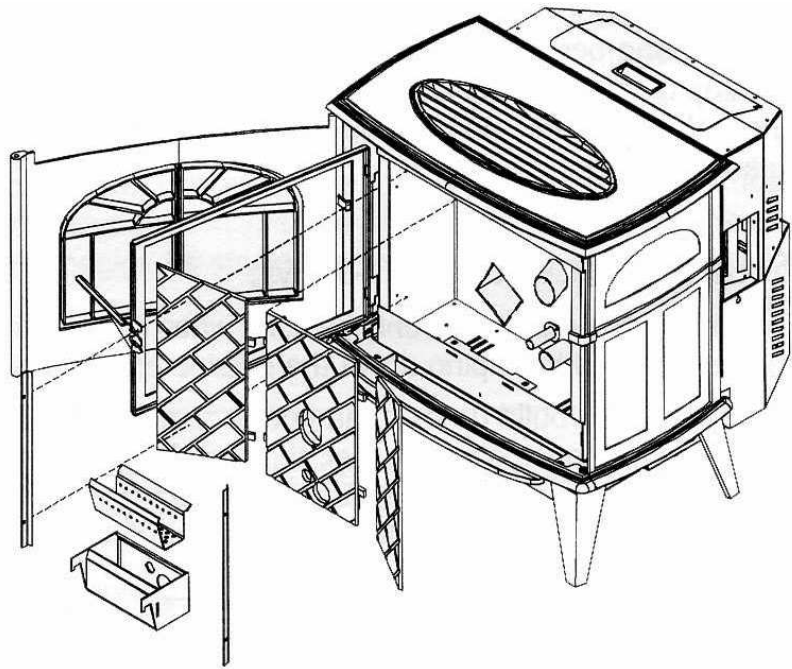

**• Reiniging na het stookseizoen**

Wanneer het seizoen voorbij is, raden wij u voor uw eigen veiligheid aan om het apparaat los te koppelen van de stroom. Het is van essentieel belang dat de kachel op dat moment wordt schoongemaakt zoals hierboven beschreven.

**• Reiniging van de oppervlaktes**

De geglazuurde en geverfde onderdelen kunnen met een lichtvochtige doek worden schoongemaakt.

De verf die zich op de panelen van verbrandingskamer bevindt kan afbladderen. Dit is het gevolg van de extreme omstandigheden waar de verf aan wordt blootgesteld en dit wordt niet gedekt door de garantie.

Let op, elke vingerafdruk die bijvoorbeeld niet is weggepoetst voordat het apparaat in werking treedt, kan daar voor altijd zichtbaar blijven.

**• Reiniging van de verbrandingskamer**

Alle oppervlaktes moeten periodiek worden schoongemaakt met een vochtige doek.

**• Vervanging van de glasruit**

Een gebroken glasruit dient onmiddellijk vervangen te worden door een origineel exemplaar. Bij gebruik van andere materialen zal de garantie op het apparaat komen te vervallen.

**• Foutberichten op het bedieningspaneel**

**1. Lampje nr. 3 op de indicatiebalk knippert** – De schakelaar van de rooktemperatuur heeft zich geopend (en de verbranding is gestopt). Controleer of er voldoende houtpellets in het reservoir zitten, controleer de luchttoevoer, het gewenste vermogen en stel deze parameters indien nodig bij.

**2. Lampje nr. 3 op de indicatiebalk knippert** – De schakelaar van de rooktemperatuur heeft zich geopend (en de verbranding is gestopt). Controleer of er voldoende houtpellets in het reservoir zitten, controleer de luchttoevoer, het gewenste vermogen en stel deze parameters indien nodig bij.

Om het bedieningspaneel opnieuw te activeren, drukt u op de aan/uit knop (on/off) nadat het probleem is opgelost.



# 5 Elektrisch schema

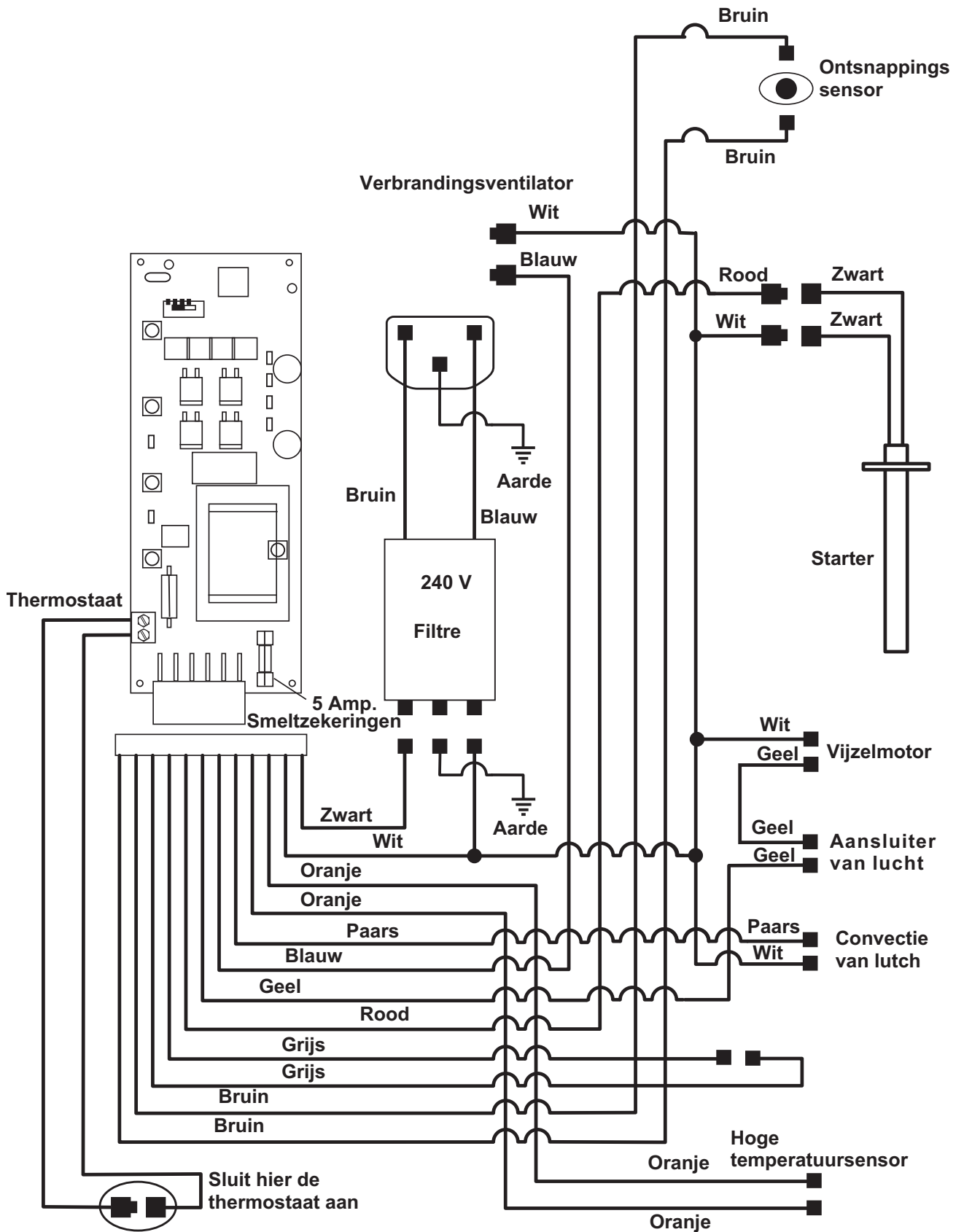

## 6 Storingen en oplossingen

### NIET :

- Pleeg nooit onderhoud aan uw apparaat met natte handen. Deze kachel is een elektrisch apparaat, waardoor er kans bestaat op elektrische schokken bij verkeerde afstellingen. Alleen gekwalificeerde techniciens mogen binnenin dit type apparaat onderhoud plegen.
- Haal de verbrandingskamer niet los van de schroeven zonder gebruik te maken van smeerolie.
- Houd de On/Off knop niet ingedrukt. Bij het indrukken is er sprake van een tijdelijk contact, dat beschadigd kan raken wanneer het te lang in die positie gehouden wordt.

### WAT TE DOEN ALS :

- 1) De kachel niet wil branden.
- 2) De kachel niet meer werkt wanneer hij warm is.
- 3) De rookgasafvoerventilator niet normaal werkt.
- 4) Lampje nr. 2 op de indicatiebalk knippert.
- 5) De vijzelmotor (wormschroef) niet normaal functioneert.
- 6) De hoge temperatuursensor (93 °C) is ingeschakeld.
- 7) De convectieventilator niet correct functioneert.
- 8) De pellets geen vlam vatten (ontsteker).
- 9) De warmteregeling (indicatiebalk) geen enkel effect heeft op de verbranding.
- 10) De kachel de hele tijd uit gaat.

#### 1. De kachel wil niet branden

- Controleer of de stekker in het stopcontact zit.
- Als het bedieningspaneel is ingesteld op de thermostaatstand on/off, zet dan de thermostaat omhoog.
- Controleer of het binnenste gedeelte van de branderpot goed op zijn plek zit.
- Controleer welk warmteniveau wordt aangegeven.
- Indien lampje nr. 2 knippert, raadpleeg de desbetreffende beschrijving.
- Controleer de zekeringen op het bedieningspaneel.
- Wil de kachel dan nog steeds niet branden, neem dan contact op met uw installateur.

#### 2. De kachel werkt niet meer wanneer hij warm is.

- Controleer het warmteniveau (indicatiebalk). Als er verbranding plaatsvindt of als het vuur is gedoofd, zal lampje nr. 4 gaan knipperen aangezien het contact van de thermostaat van de rookafvoer zich heeft geopend.
- Controleer het reservoir en het vulniveau van de pellets.
- Slechte afstelling van de primaire luchtklep.
- Een teveel aan lucht kan leiden tot een te levendig vuur voordat nieuwe pellets worden aangevoerd, waardoor er pellets in de branderpot achterblijven. Een tekort aan lucht veroorzaakt ophoping in de branderpot waardoor de lucht niet normaal door de branderpot kan stromen. Dit leidt tot een zeer langzame en onvolledige verbranding. De pellets kunnen zich ophopen en de verbranding stoppen.

Reinig in dit geval de branderpot. **(Let op, het kan zijn dat het afvoerkanaal vervangen moet worden of dat een extra luchttoevoer geïnstalleerd moet worden om deze problemen op te lossen).**

- Storing in de zuurstofventilator (verbrandingslucht). De ventilator draait niet snel genoeg om voldoende onderdruk te genereren in de verbrandingskamer. Controleer op het oog of de ventilatormotor werkt.
    - Controleer de voltage van de afzuigmotor met behulp van de kabels (220 V op positie 5 en 165 V op positie 1). Vervang de besturingskaart indien het afgelezen voltage lager is dan 165 V met een voedingskabel > 220 V.
    - Controleer het drukniveau in de afvoer door de druksensor uit te schakelen en vervolgens de slang van de sensor te verwijderen. Controleer de drukwaarden door de slang aan te sluiten op een trekmeter (de waarde moet tussen de 45 en 50 Pa liggen) bij lage stand. Wanneer de motor niet in staat is 25 Pa te halen, vervang dan de verbrandingsventilator.
  - Slechte kwaliteit van de pellets.
    - De pellets bevatten niet voldoende energie om voldoende warmte te produceren om de kachel brandende te houden.
  - Storing in de sensor van de rooktemperatuur.
    - Schakel de sensor, die zich op de rookgasafvoerventilator bevindt, uit indien de kachel op dat moment correct werkt. Het apparaat moet of schoongemaakt worden of de sensor moet worden vervangen.
  - De binnenkant van de branderpot moet worden schoongemaakt. Ophoping in de brandpot kan ertoe leiden dat de kachel uit gaat.
    - Controleer de zekeringen op de besturingskaart.
- #### 3. De afzuigmotor werkt niet goed.
- Open het toegangspaneel links van het apparaat en controleer de aansluitingen met behulp van het elektrisch schema.
  - Zie punt 2 "de kachel werkt niet meer wanneer hij warm is".
- #### 4. Lampje nr. 2 knippert op de indicatiebalk.
- (het contact van de sensor is open gegaan gedurende meer dan 15 seconden).
- Doorboring, breuk of opstopping in de slang van de druksensor.
    - Controleer de slang op obstakels of beschadigingen, vervang de slang of leg hem goed op zijn plek.
    - Maak de slang schoon.
  - Vlekken kunnen ervoor zorgen dat de slang kan komen vast te zitten in het afvoersysteem.
    - Gebruik schurend papier om deze vlekken te verwijderen en maak de slang los van de sensor. Blaas erdoorheen om de oorzaak van de opstopping te verwijderen.
  - Het ventilatie of afvoersysteem is verstopt. Controleer en reinig de kachel en de afvoerleidingen.
    - Grote onderdruk in de kamer of het gebied waar de kachel is geïnstalleerd. Open een raam en controleer de werking. Als dit het probleem oplost, installeer dan

een extra luchttoevoer op het apparaat of in de kamer. Het kan zijn dat in het ventilatiesysteem een verticaal stuk nodig is om de afvoerpijp te verplaatsen naar een gebied met een lagere druk.

- Storing van de druksensor. Schakel de sensor uit.
- Als dit het probleem oplost, controleer dan alle voorafgaande punten, voordat u de sensor vervangt.
- Beschadiging van de grijze bekabeling tussen het bedieningspaneel en de druksensor.
- Controleer de kabels en de aansluitingen.
- Storing in de verbrandingsventilator.
- De ventilator draait niet snel genoeg om voldoende onderdruk te genereren in de verbrandingskamer.
- Controleer op het oog of de ventilatormotor werkt.
- Controleer de voltage van de afzuigmotor met behulp van de kabels (220 V op positie 5 en 165 V op positie 1). Vervang de besturingskaart indien het afgelezen voltage lager is dan 165 V met een voedingskabel > 220 V.
- Controleer het drukniveau in de afvoer door de druksensor uit te schakelen en vervolgens de slang van de sensor te verwijderen.
- Controleer de drukwaarden door de slang aan te sluiten op een trekmeter (de waarde moet tussen de 45 en 50 Pa liggen) bij lage stand. Wanneer de motor niet in staat is 25 Pa te halen, vervang dan de verbrandingsventilator.
- Voor het opnieuw activeren van het bedieningspaneel na een storing.
- Drukt u op On/Off.

#### 5. De vijzelmotor werkt niet goed

- Het kan zijn dat de branderpot gereinigd moet worden. Een ophoping in de branderpot kan ervoor zorgen dat de kachel afslaat.
- Controleer of het systeem van de pellettoevoer geblokkeerd wordt.
- Controleer of het deurtje van de verbrandingskamer en die van de aslade goed dicht zit. De vijzelmotor slaat af wanneer er onvoldoende onderdruk is in de kachel.
- Neem contact op met uw installateur om het systeem volledig na te laten kijken.

#### 6. Het lampje van de vijzel knippert, maar de motor draait niet.

- Als het tandwiel niet draait, maar het motoranker wel probeert te draaien, dan betekent dit dat de vijzel geblokkeerd wordt. Probeer de oorzaak van de blokkering te "breken" door er licht tegen aan te tikken via de valbuis. Als dit het probleem niet oplost, leeg dan het pelletreservoir en verwijder de vijzelkap. Vergeet niet de vijzelkap weer luchtdicht op zijn plek te zetten.
- Controleer de zekeringen op de besturingskaart.

#### 7. De hoge temperatuursensor (93°C) is ingeschakeld.

- Activeer de temperatuursensor opnieuw en ga op zoek naar de oorzaak.
- Betreft het een storing in de ventilator van de convector of is het te wijten aan een gebrekkige werking van de temperatuursensor (71°C) ?
- Schakel de temperatuursensor (71°C) uit.

- Begint de convectieventilator nu met grote snelheid te draaien ?
- Zo nee, vervang dan de ventilator. Zo ja, vervang dan de temperatuursensor (bevindt zich aan de linkerkant)
- Controleer de zekeringen op de besturingskaart.

#### 8. De convectieventilator werkt niet goed.

- Reinig alle roosters die zich aan de achterkant en bovenop het apparaat bevinden.
- Druk op de bedieningsknop van de ventilator. Treedt de ventilator in werking ?
- Druk nogmaals op de knop om er zeker van te zijn dat de ventilator draait. Zo niet, neem dan contact op met uw installateur voor een onderhoudsbeurt.

#### 9. Ontsteker - de houtpellets vatten geen vlam.

(Alle andere onderdelen werken, maar de ontsteker zorgt niet voor ontbranding van de pellets).

- Controleer of de binnenkant van de branderpot goed tegen de leiding van de ontsteker aan zit door de branderpot tegen de leiding van de ontsteker aan te drukken.
- Controleer op het oog of de rookgasafvoerventilator werkt. Zo nee, neem dan contact op met uw installateur voor een onderhoudsbeurt.
- Controleer de zekeringen op de besturingskaart.

**Opmerking :** De ontsteker dient helder oranje te zijn. Is dit niet het geval, vervang dan de ontsteker.

#### 10. De warmteregeling (indicatiebalk) heeft geen enkele invloed op de verbranding.

**Opmerking :** Wanneer het systeemlampje knippert, betekent dit dat de besturingskaart het apparaat bedient. Wanneer het lampje continu blijft branden (zonder te knipperen) betekent dit dat de besturingskaart de bediening weer overlaat aan de gebruiker.

- Als de kachel niet reageert op de knop voor het instellen van het vermogen (of de warmte), controleer dan of thermostaat wel omhoog staat.
- Neem contact op met uw installateur voor een onderhoudsbeurt.

#### 11. De kachel stopt de hele tijd.

**a)** Wanneer het apparaat stopt en er onverbrande pellets of as in de branderpot zitten, dan is de verbranding gestopt voordat de kachel is afgeslagen.

- Controleer of de luchtregelklep voor de verbranding goed is afgesteld.
- Laat het vermogen licht toenemen (op de indicatiebalk, # 8, bladz. 14). Kwalitatief slechte pellets hebben een hoger vermogen nodig.
- Stel de vijzel af totdat de lampjes 2 en 4 gaan branden.

**b)** Wanneer het apparaat is gestopt en halfverbrande pellets waarneembaar zijn, dan is de kachel gestopt als gevolg van een tekort aan lucht, een hoge rooktemperatuur of een elektrische storing.

- Stel de luchtregelklep goed af.
- Controleer of de kachel beter schoongemaakt moet worden.
- Laat het vermogen licht toenemen (op de indicatiebalk, # 8, bladz. 14). Kwalitatief slechte pellets hebben een hoger vermogen nodig.
- Is er een stroomstoring geweest ?
- Neem contact op met uw installateur.



## 7 Vervangingsonderdelen

Geef bij het bestellen van vervangingsonderdelen de volgende informatie : Het **type** en het **referentienummer** van het apparaat inclusief de **kleurcode** (staat op het typeplaatje of het garantiecertificaat), de **beschrijving** en de **artikelcode** van het onderdeel.

**Voorbeeld** : Hout pelletkachel "DEVON", ref. 194 12 01, kleurcode Y, branderpot 159077

Nummer	Beschrijving	Referentienummer STAUB
1	Temperatuursensor op ventilator (49°C)	109655
2	Vijzelmotor – 220 V	150314
3	Hoge temperatuursensor (93°C) – handmatige reactivering	109657
	Siliconenslang	132200
4	Contactdoos IEC	109334
5	Elektrische ontsteker 220 V	100212
6	Stang voor reiniging van de warmtewisselaar	101860
7	Binnenpaneel links (mantel)	160173
8	Binnenpaneel rechts (mantel)	160174
9	Binnenpaneel midden (mantel)	160193
10	Bevestiging van de binnenste panelen (set van 2)	132010
11	Deurtje met glasruit en afdichting	160017
12	Glasruit met afdichting	188864
	Deurtje los - geverfd	160018
13	Deurklink	158629
14	Deurscharnier	109794
15	Aslade	109659
16	Achterbevestiging van de gietijzeren panelen – links en rechts	132011
17	Onderbevestiging van de gietijzeren panelen – links en rechts	132012
18	Voorbevestiging van de gietijzeren panelen - links en rechts	132013
19	Deurknop (geborsteld nikkel)	105095
20	Luchtkeerplaat	119276
	Kit externe afvoer	143025
21	Convectieventilator 220 V	188531
	Tussenstuk (4)	124400
	Deurafdichting	142694
	Assemblage vijzelmotor	101651
	Vijzelhouder met ring	174670
	Assemblage vijzel	101650
22	Voedingskabel 220 V	161130
	Ovale keramische afdichting	142695
23	Zekeringen besturingskaart 5 A - 220 V	199904
24	Rookafvoerleiding	108206
25	Verbrandings-/Rookgasafvoerventilator - 220 V	178529
26	Branderpot	159077
27	Druksensor	110849
28	Inox verbrandingskorfje (binnengedeelte) branderpot	139692
29	Bedieningspaneel	160194
29	Behuizing bedieningspaneel	109465
30	besturingskaart 230 V	113640
31	Reservoirdeksel	111486
32	Ventilatordeksel	111487
33	Luchtregelklep met moer	190622
34	Leiding van de ontsteker	182026
35	Filter EMI	132133
36	Achterpaneel	160195
37	Rechterpaneel	160196
38	Toegangspaneel links	160197
39	knop voor openen reservoir	104713
	Kabelbus	130070
40	Wormschroef	189127
41	mantel voor - geverfd	111055
41	mantel voor – geglazuurd wit	111056
41	mantel voor - geglazuurd bruin	111057
41	mantel voor – geglazuurd groen	111058

42	Voorzijde compleet - geverfd	132551
42	Voorzijde compleet - geglazuurd wit	132552
42	Voorzijde compleet - geglazuurd bruin	132553
42	Voorzijde compleet - geglazuurd groen	132554
43	Gietijzeren paneel links - geverfd	160177
43	Gietijzeren paneel links - geglazuurd wit	160178
43	Gietijzeren paneel links - geglazuurd bruin	160179
43	Gietijzeren paneel links - geglazuurd groen	160180
44	Gietijzeren paneel rechts - geverfd	160181
44	Gietijzeren paneel rechts - geglazuurd wit	160182
44	Gietijzeren paneel rechts - geglazuurd bruin	160183
44	Gietijzeren paneel rechts - geglazuurd groen	160184
45	Rooster - geverfd	134832
45	Rooster - geglazuurd wit	134833
45	Rooster - geglazuurd bruin	134835
45	Rooster - geglazuurd groen	134836
46	Gietijzeren onderpaneel - geverfd (zonder rooster)	120241
46	Gietijzeren onderpaneel - geglazuurd wit	120242
46	Gietijzeren onderpaneel - geglazuurd bruin	120243
46	Gietijzeren onderpaneel - geglazuurd groen	120244

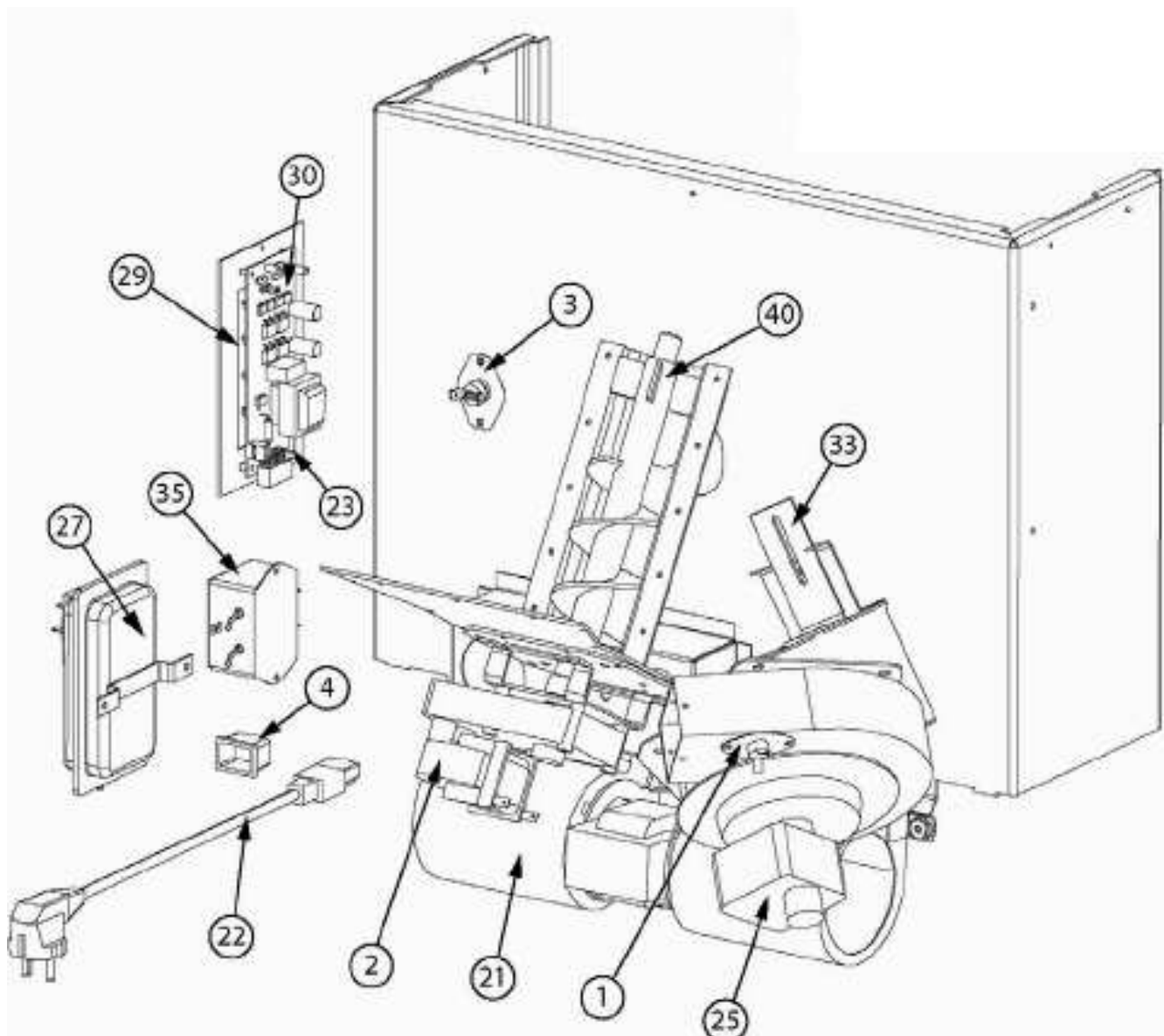

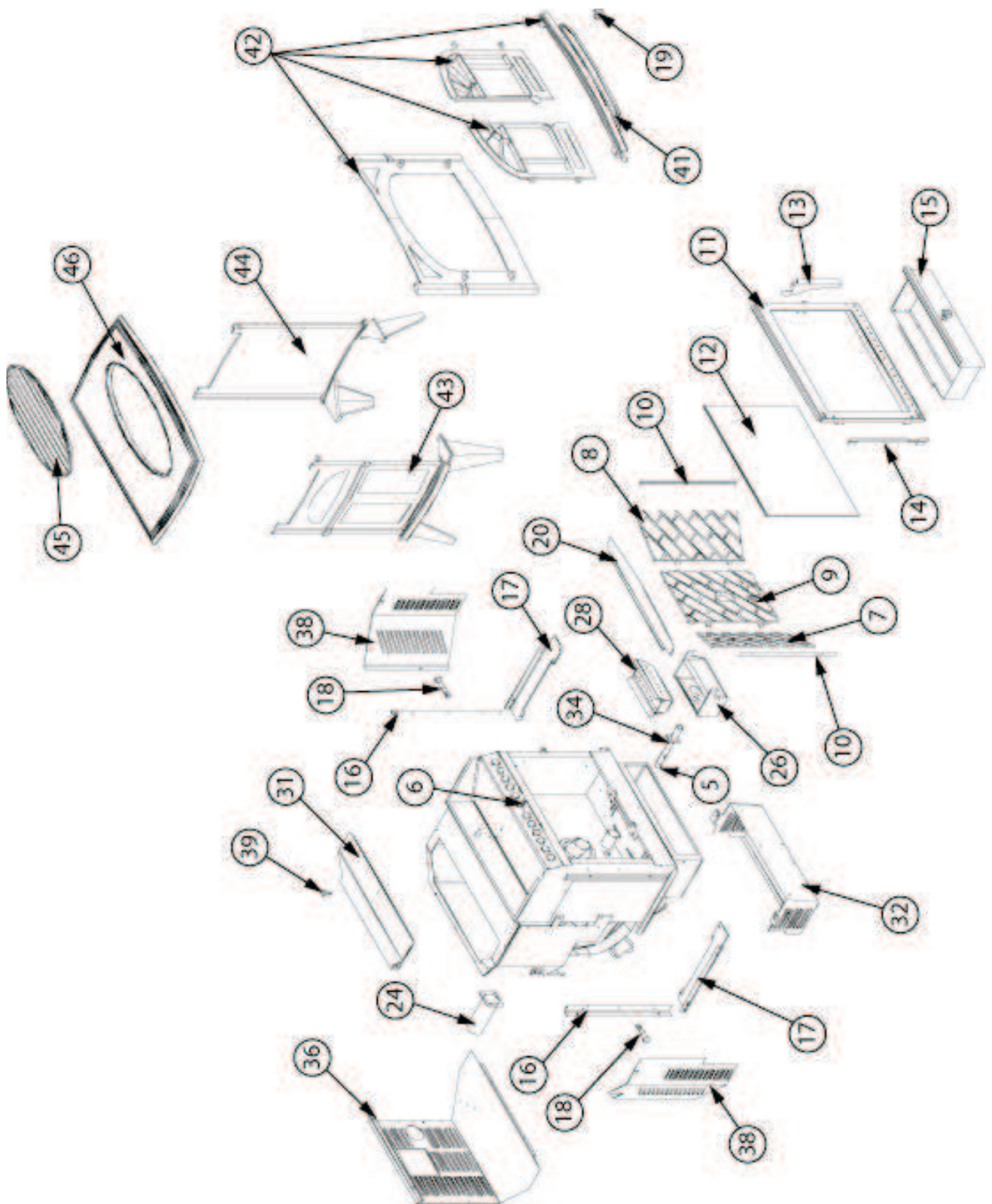



## Waarborg certificaat

### Wettelijke garantie :

De preciseringen, afmetingen, en inlichtingen die op onze documenten staan zijn slechts informatief en binden de firma Franco-Belge totaal niet.

Omdat wij voortdurend proberen ons materiaal te verbeteren, kunnen door ons noodzakelijk geachte wijzigingen worden doorgevoerd zonder bericht vooraf.

De bepalingen van deze garantie doen geen afbreuk aan het feit dat de koper hiernaast nog over de mogelijkheid beschikt om te vorderen op grond van fouten en verborgen gebreken in alle gevallen waarbij aan de voorwaarden van artikels 1641 en volgende van het Frans Burgerlijk Wetboek is voldaan en in het land waar het materiaal werd aangekocht.

### Contractuele garantie :

Onze apparaten hebben een garantie tegen alle verborgen defecten en gebreken, onder voorwaarde dat :

- 1) De installatie en ingebruikneming van het apparaat door een beroepsinstallateur worden uitgevoerd.
- 2) Men zich houdt aan de instructies die in onze technische documenten, installatiehandleiding en instelhandleiding gegeven worden.
- 3) Het apparaat gebruikt en onderhouden wordt volgens de geldende normen en wetgeving en volgens de technische handleiding gevoegd bij het apparaat.

Deze garantie betreft de vervanging in onze werkplaatsen, van de oorspronkelijke, door onze afdeling "garantiecontrole" als defect erkende onderdelen, portkosten en arbeidsloon ten laste van

de gebruiker. Als bovendien de herstellingen of de vervanging van stukken gedekt door de garantie te duur zijn in verhouding tot de prijs van het apparaat, kan alleen de firma Franco-Belge besluiten het apparaat te vervangen of te herstellen.

Onze garantie is 2 (twee) jaar voor alle apparaten met uitzondering van haarden en inserts waarvoor een garantie van 5 (vijf) jaar geldt. Vallen niet onder de garantie :

- 1) Lampjes, zekeringen, elektrische weerstanden, ventilatoren.
- 2) De onderdelen die versleten zijn of in contact met hoge temperaturen: bodems en roosters van haarden, grondplaten, deflectoren, aslades, verf en oppervlaktebehandeling van de decoratieve delen, evenals dichtingen en raampjes.
- 3) De schade die het gevolg zou zijn van gebruik van het apparaat met andere brandstoffen dan diegene die in onze handleidingen worden aangeraden.
- 4) De beschadiging van onderdelen van het apparaat door externe elementen (stuwing van schoorsteen, onweer, vochtigheid, niet conforme druk of lage druk, thermische schokken, schoten, enz).
- 5) De beschadiging van elektrische onderdelen, vanwege aansluiting op en gebruik van een net waarvan de spanning, gemeten bij de ingang van het apparaat, 10% lager is of hoger dan de nominale spanning van 220 volt.

### Uitsluiting van aansprakelijkheid :

Als een goed gemaakt wordt op verzoek van de klant, kan onze aansprakelijkheid als onderaannemer niet worden ingeroepen ten opzichte van de klant of derden vanwege defecten van de installatie of een conceptiefout van het goed.

☒ Naam en adres voor de installateur : \_\_\_\_\_

☎ Telefoon : \_\_\_\_\_

☒ Naam en adres voor de gebruiker : \_\_\_\_\_

Datum van inwerkingstelling : \_\_\_\_ / \_\_\_\_ / \_\_\_\_\_

Referentie van het toestel :  194 12 01

Kleur :  Y  L  Z  J

Reeksnummer : \_\_\_\_\_

Dit certificaat moet zorgvuldig behouden worden door de gebruiker. In geval van reclamatie, een ingevulde copie maken en het opsturen naar :

**STAUB FONDERIE, rue Orphée Variscotte, BP 73, 59660 MERVILLE, FRANCE.**